

CERSAIE

2013

treesse

treesse

VASCHE

Bathtubs

Baignoires

Ванны

أحواض استحمام

Dream	6
Fusion	12
Fusion Spa	18
Blanche	28
Gen-X	36
Gen-Y	38

PIATTO DOCCIA

Shower tray

Receveur de douche

Душевой поддон

صحن الدوش

Fit	42
-----	----

Ghost System

designer
Marc Sadler

MODELLO BREVETTATO

Finalmente realizzato l'idromassaggio davvero invisibile, che consente soluzioni di design di estrema pulizia, per vasche completamente libere da bocchette e getti esterni. GHOST SYSTEM, brevetto esclusivo della Treesse, deve il suo nome proprio all'invisibilità della componentistica, totalmente incorporata all'interno della vasca. Il sistema è caratterizzato da una sottile fessura perimetrale interna che ospita una nutrita quantità di getti adeguatamente orientati.

MODÈLE BREVETÉ

Voilà enfin une baignoire d'hydromassage vraiment invisible, qui permet d'obtenir des solutions de design très épurées, pour des baignoires exemptes de buses et de jets extérieurs. GHOST SYSTEM, le brevet exclusif de Treesse, doit justement son nom au fait que les composants sont invisibles, car ils sont entièrement encastrés à l'intérieur de la baignoire. Le système est caractérisé par une mince fissure sur le pourtour intérieur qui abrite un grand nombre de jets correctement orientés.

PATENTED MODEL

Finally, it's here: a truly invisible hydromassage system, for designs with absolutely clean lines and tubs completely free of external outlets and jets. The GHOST SYSTEM, an exclusive Treesse patent, is named for the invisibility of its hydromassage system, completely built-in inside the tub. The system features a thin opening around the inside edges that houses a great number of properly oriented jets.

ЗАПАТЕНТОВАННАЯ МОДЕЛЬ

Невидимая система гидромассажа - это возможно! Необыкновенная стилистическая чистота дизайна и полное отсутствие внешних форсунок и отверстий для стока воды. Эксклюзивная запатентованная система GHOST SYSTEM от компании "Treesse" обязана своим названием абсолютно невидимым гидромассажным узлам, встроенным в толщу ванны. Отличительная черта этой системы - углубление по периметру ванны, в котором скрывается большое количество специальным образом направленных форсунок.

موديل حاصل على براءة اختراع وأخيراً تم تصنيع نظام التدليك المائي المخفي الذي يسمح بالحصول على حلول تصميمية تضمن النظافة التامة لأحواض خالية تماماً من الفتحات والتدفقات الخارجية. إن GHOST SYSTEM هو نظام حاصل على براءة اختراع حصريّة لشركة تريسيه، وتعود تسميته هذه إلى حقيقة أن أجزاء النظام مخفية بالكامل ومدمجة في الحوض نفسه. يتميز النظام باحتوائه على شق رفيع حول المحيط الداخلي يحتوي على كمية كبيرة من التدفقات التي يتم توجيهها بطريقة مناسبة.



Dream



Fusion



Fusion Spa

Hidden energy

I micro getti direzionabili dell'idromassaggio sono nascosti lungo la sottile fessura perimetrale, che caratterizza l'innovativo design della vasca.

The adjustable micro jets of the hydromassage system are concealed along the thin inside edge, the distinguishing feature of the tub's innovative design.

Les micro jets orientables de la baignoire d'hydromassage sont dissimulés le long de la mince fissure du pourtour, qui caractérise le design original de la baignoire.

Ориентируемые гидромассажные МИКРО-форсунки спрятаны в тонком углублении, расположенном по периметру ванны и являющемся инновативным элементом ее дизайна.

إن التدفقات الصغيرة القابلة للتوجيه للتدليك المائي، هي مخفية على طول الشق المحيطي الرفيع الذي ينفرد به تصميم هذا الحوض.

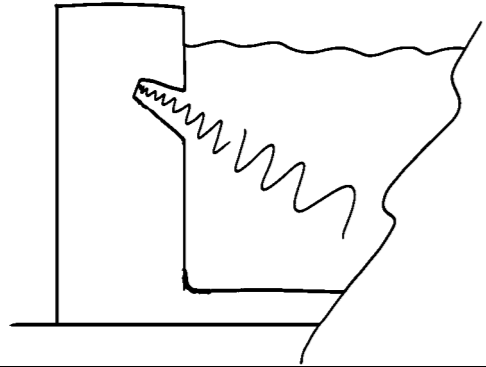

Invisible drain

L'innovazione si esprime nella componentistica tecnica totalmente incorporata in una intercapedine della vasca, compreso il meccanismo di troppo pieno sifonato.

Its innovation is seen in the tub's technical hardware completely built into a gap space, including the siphon overflow.

L'innovation s'exprime dans les composants techniques qui sont entièrement encastrés dans un interstice de la baignoire, y compris le mécanisme de trop-plein par siphon.

Еще одна инновация - полностью встроенные технические узлы, в том числе сифонная система перелива, скрытые во внутренней полости ванны.

يتوضح الابتداع من خلال الأجزاء التقنية المدمجة بالكامل في فسخة بينية للحوض، ويشمل هذا آلية الامتلاء الزائد المزودة بأنبوب ماص.

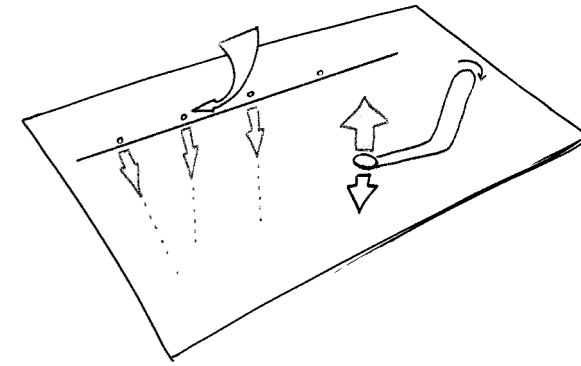

Water waves

Il benefico effetto dell'idromassaggio piacevolmente potenziato attraverso l'immissione di aria forzata.

Forced air bolsters the healthful benefits of the hydromassage to pleasant effect.

L'effet bénéfique de l'hydromassage est agréablement accru grâce à l'introduction forcée d'air.

Благоприятное воздействие гидромассажа усилено системой принудительно вброса воздуха.

تزداد فوائد التدليك المائي بفضل تدفق الهواء المدفوع الذي يعمل على تعزيز التدليك المائي بشكل لطيف ومريح.

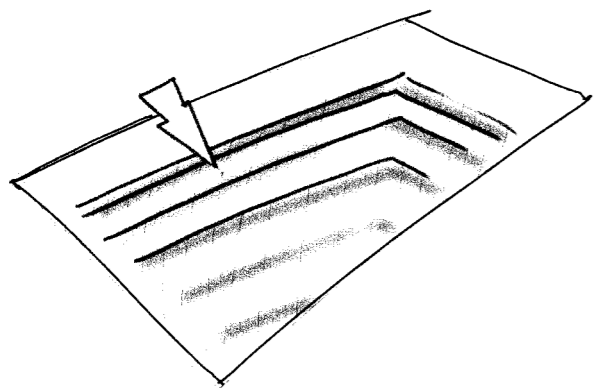

All around

Il benessere del bagno diventa avvolgente ed uniforme, attraverso l'energia dell'idromassaggio e l'equilibrio della cromoterapia, distribuiti lungo tutto il perimetro della vasca.

The pleasure of the bath envelops and embraces from every side, with the energy of the hydromassage and the balance of color therapy distributed along the bathtub's entire edge.

Le bien-être du bain devient enveloppant et uniforme, grâce à l'énergie de l'hydromassage et à l'équilibre de la chromothérapie, distribués tout le long du pourtour de la baignoire.

Благотворное влияние усиливается благодаря устройствам энергичного гидромассажа и хромотерапии, расположенным вдоль всего периметра ванны.

بهذا الشكل يتحول الاستحمام إلى فوائد كبيرة تلف الجسم وتحضنه من خلال طاقة التدليك المائي والتوازن الذي يوفره العلاج بالألوان على طول محيط الحوض.

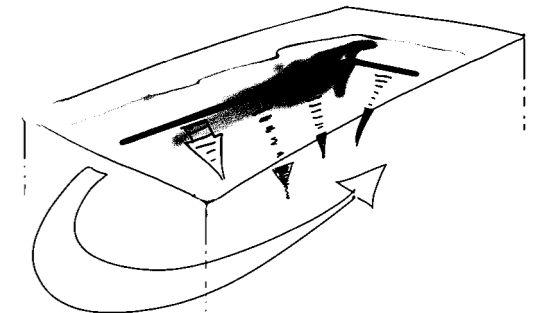

Il colore dà un volto nuovo alla vasca da bagno

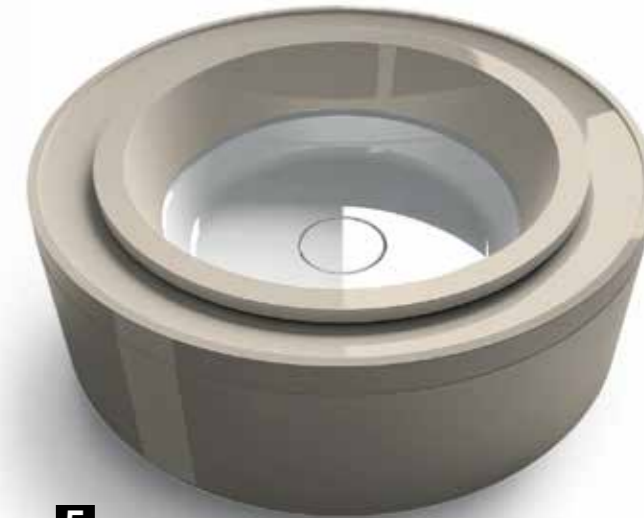
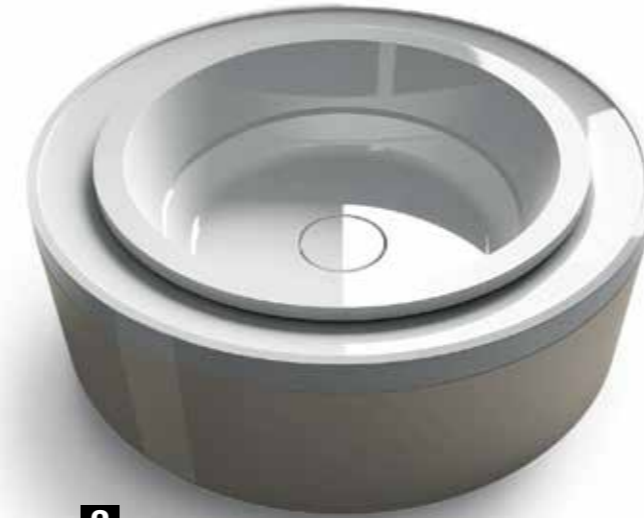

Treesse veste di colore la vasca da bagno, in mille modi diversi, con le combinazioni che il tuo gusto si inventa. Guarda alcuni esempi e scatena la creatività.

ADD A SPLASH OF COLOUR TO YOUR BATHROOM
Treesse adds a splash of color to bathtubs, in a thousand ways, using your very own combinations. Take a look at a few examples and let your creative vein run wild.

LA COULEUR RENOUVELLE L'IMAGE DE LA BAIGNOIRE
Treesse habille la baignoire de couleur, de mille façons, dans les assortiments de votre goût. Regardez quelques exemples et déchaînez votre créativité.

ЦВЕТ СПОСОБЕН ПОЛНОСТЬЮ ПРЕОБРАЗИТЬ ВАШУ ВАННУ
"Treesse" предлагает различные цветовые решения оформления ванн, способные удовлетворить любой вкус. Посмотрите некоторые примеры, возможно они помогут вам сделать собственный творческий выбор.

يضيف اللون مظهراً جديداً على حوض الاستحمام
تعمل شركة Treesse على تلوين حوض الاستحمام بألاف الطرق
المختلفة وبالتشكيلات التي يرتضيها ذوقك.
اطلع على بعض الأمثلة واطلق العنان للإبداع.

Cromoterapia

Color therapy Chromothérapie Хромотерапия علاج بالألوان



Dream

GHOST SYSTEM

designer
Marc
Sadler



Dream 190_190 x 110 x h 65 cm



Dream 160_Ø 160xh 65 cm

Dream GHOST SYSTEM

designer Marc Sadler



Dream 160_Ø 160 x h 65 cm



Ø 160 x h 65 cm



190 x 110 x h 65 cm

DOTAZIONI E OPTIONAL

- IDROMASSAGGIO A SCOMPARSA
- SENSORE DI LIVELLO
- IMPIANTO DI DISINFEZIONE
- STABILIZZATORE TEMPERATURA ACQUA
- CROMOTERAPIA
- RADIO
- INGRESSO AUDIO PER IPOD/CD
- TELECOMANDO PER CONTROLLO FUNZIONI
- RUBINETTERIA ELETTRONICA

FEATURES AND OPTIONALS

- CONCEALED HYDROMASSAGE
- LEVEL SENSOR
- DISINFECTION SYSTEM
- WATER TEMPERATURE STABILIZER
- COLOR THERAPY
- RADIO
- AUDIO INPUT FOR IPOD/CD
- REMOTE CONTROL FOR FUNCTIONS
- ELECTRONIC FAUCETS

FOURNITURES ET OPTIONS

- HYDROMASSAGE INVISIBLE
- CAPTEUR DE NIVEAU
- INSTALLATION DE DÉSINFECTION
- STABILISATEUR TEMPÉRATURE DE L'EAU
- CHROMOTHÉRAPIE
- RADIO
- ENTREE AUDIO POUR IPOD/CD
- TELECOMMANDE POUR CONTROLE DES FONCTIONS
- ROBINETTERIE ÉLECTRONIQUE

СТАНДАРТНОЕ И ОПЦИОНАЛЬНОЕ ОСНАЩЕНИЕ

- НЕВИДИМАЯ СИСТЕМА ГИДРОМАССАЖА
- ДАТЧИК УРОВНЯ
- СИСТЕМА ДЕЗИНФЕКЦИИ
- СТАБИЛИЗАТОР ТЕМПЕРАТУРЫ ВОДЫ
- ХРОМОТЕРАПИЯ
- РАДИО
- АУДИОВХОД ДЛЯ IPOD/CD
- ПУЛЬТ ДИСТАНЦИОННОГО УПРАВЛЕНИЯ
- ФУНКЦИЯМИ
- ЭЛЕКТРОННЫЕ КРАНЫ

التجهيزات والملحقات الاختيارية

- تدليك مائي مخفي
- مجس مستوى الامتلاء
- نظام التنظيف والتعقيم
- أداة تثبيت حرارة الماء
- علاج بالألوان
- راديو
- مدخل صوتي للإي بود / سي دي
- جهاز التحكم بالوظائف عن بُعد
- حنفيات الكترونية

Fusion

GHOST SYSTEM

designer

Marc
Sadler



Fusion 200_ Ø 200 x h 65 cm



Fusion 231_230 x 150 x h 65 cm



Fusion 231 230 x 150 x h 65 cm



Ø 200 x h 65 cm



230 x 150 x h 65 cm

DOTAZIONI E OPTIONAL

- VASCA CON BORDO A SFIORO
- IDROMASSAGGIO A SCOMPARSA
- SENSORE DI LIVELLO
- IMPIANTO DI DISINFEZIONE
- STABILIZZATORE DI TEMPERATURA ACQUA
- CROMOTERAPIA
- RUBINETTERIA ELETTRONICA
- SCARICO DIGITALE
- DOCCETTA A SCOMPARSA
- IMPIANTO DI RICIRCOLO

FEATURES AND OPTIONALS

- INFINITY EDGE BATHTUB
- CONCEALED HYDROMASSAGE
- LEVEL SENSOR
- DISINFECTION SYSTEM
- WATER TEMPERATURE STABILIZER
- COLOR THERAPY
- ELECTRONIC FAUCETS
- DIGITAL DRAIN
- CONCEALED HAND SHOWER UNIT
- RECIRCULATION SYSTEM

FOURNITURES ET OPTIONS

- BAIGNOIRE À DÉBORDEMENT
- HYDROMASSAGE INVISIBLE
- CAPTEUR DE NIVEAU
- INSTALLATION DE DÉSINFECTION
- STABILISATEUR TEMPÉRATURE DE L'EAU
- CHROMOTHÉRAPIE
- ROBINETTERIE ÉLECTRONIQUE
- VIDAGE NUMÉRIQUE
- DOUCHETTE INVISIBLE
- CIRCUIT DE RECIRCULATION

СТАНДАРТНОЕ И ОПЦИОНАЛЬНОЕ ОСНАЩЕНИЕ

- ВАННА-ИНФИНИТИ
- НЕВИДИМАЯ СИСТЕМА ГИДРОМАССАЖА
- ДАТЧИК УРОВНЯ
- СИСТЕМА ДЕЗИНФЕКЦИИ
- СТАБИЛИЗАТОР ТЕМПЕРАТУРЫ ВОДЫ
- ХРОМОТЕРАПИЯ
- ЭЛЕКТРОННЫЕ КРАНЫ
- ЦИФРОВОЙ СЛИВ
- ВЫДВИЖНОЙ ДУШ
- СИСТЕМА ДЕЗИНФЕКЦИИ

التجهيزات والملحقات الاختيارية

- حوض استحمام مترامي الاطراف
- تدليك مائي مخفي
- مجس مستوى الامتلاء
- نظام التنظيف والتعقيم
- أداة تثبيت حرارة الماء
- علاج بالألوان
- حنفيات إلكترونية
- تفرغ رقمي
- وحدة يد دوش مخفية
- نظام إعادة التدوير



Fusion Spa

GHOST SYSTEM

designer
Marc
Sadler



Fusion Spa 231_ 230 x 150 x h 65 cm



Fusion Spa 200_Ø 200 x h 65 cm



Fusion Spa 230_230 x 180 x h 65 cm



Fusion Spa 230_230 x 180 x h 65 cm

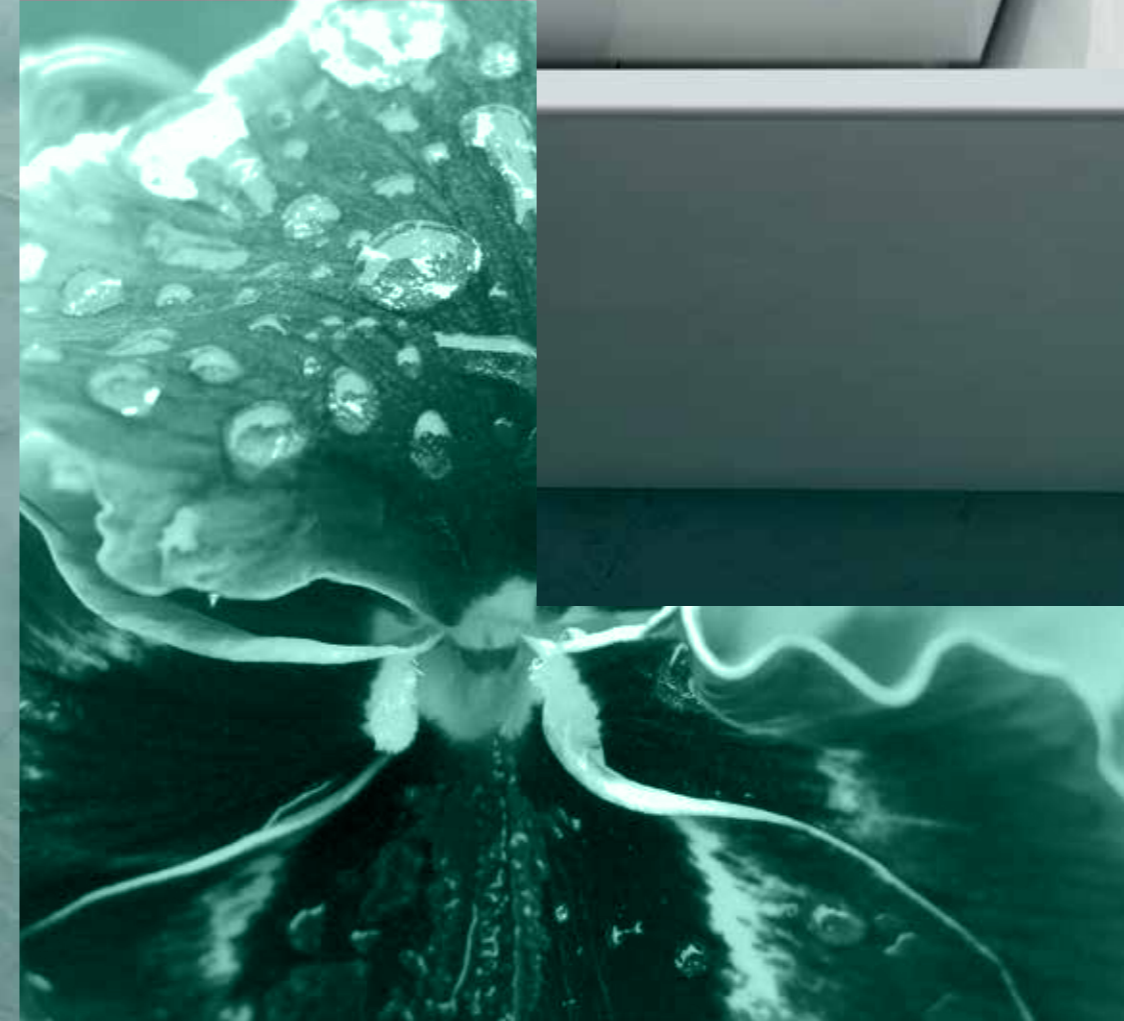
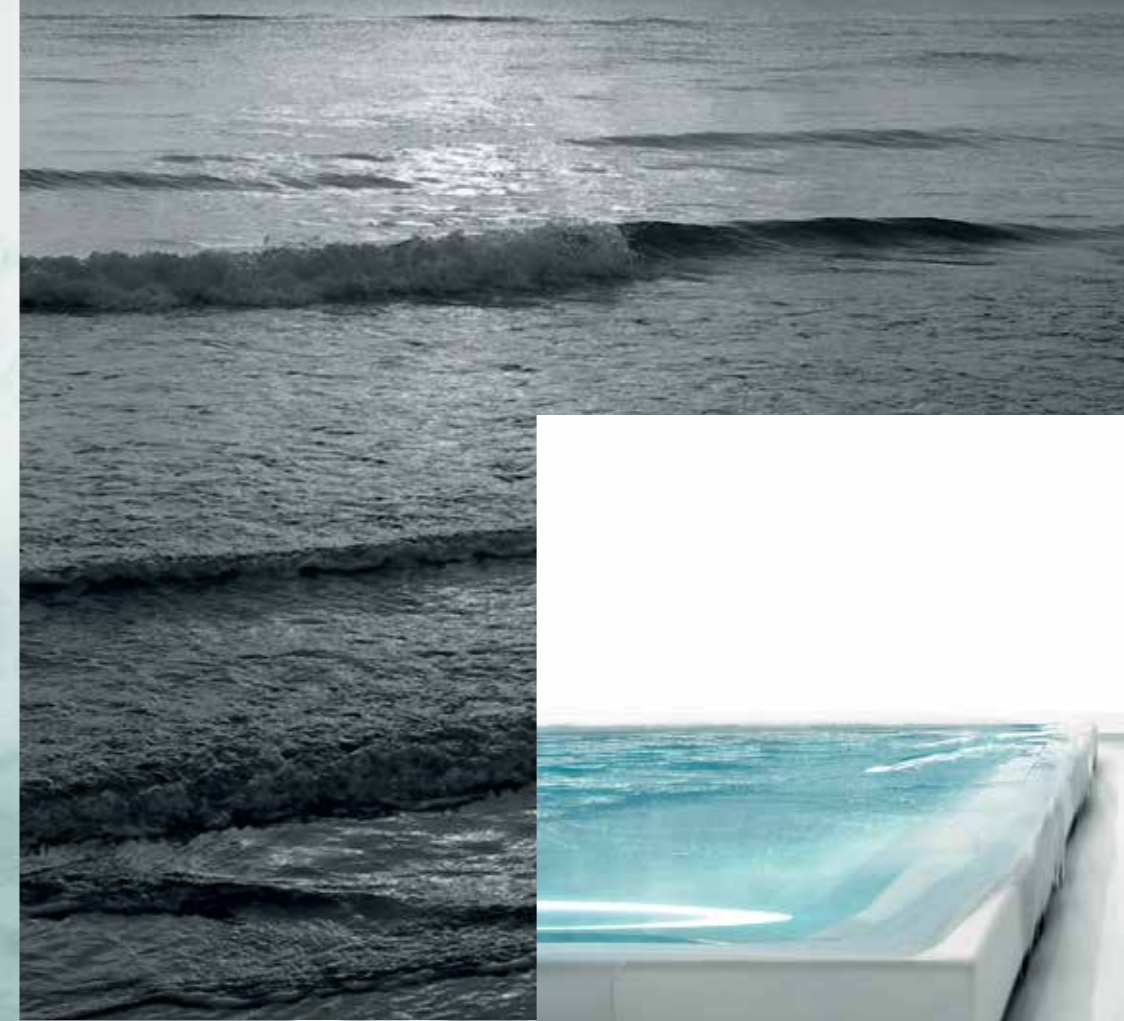

Fusion Spa 220_220 x 120 x h 65 cm

Impianto di filtraggio Fusion Spa

Fusion Spa Water Filter System
Installation De Filtrage Fusion Spa
Фильтрационная Система Fusion Spa
نظام ترشيح المياه المعدنية

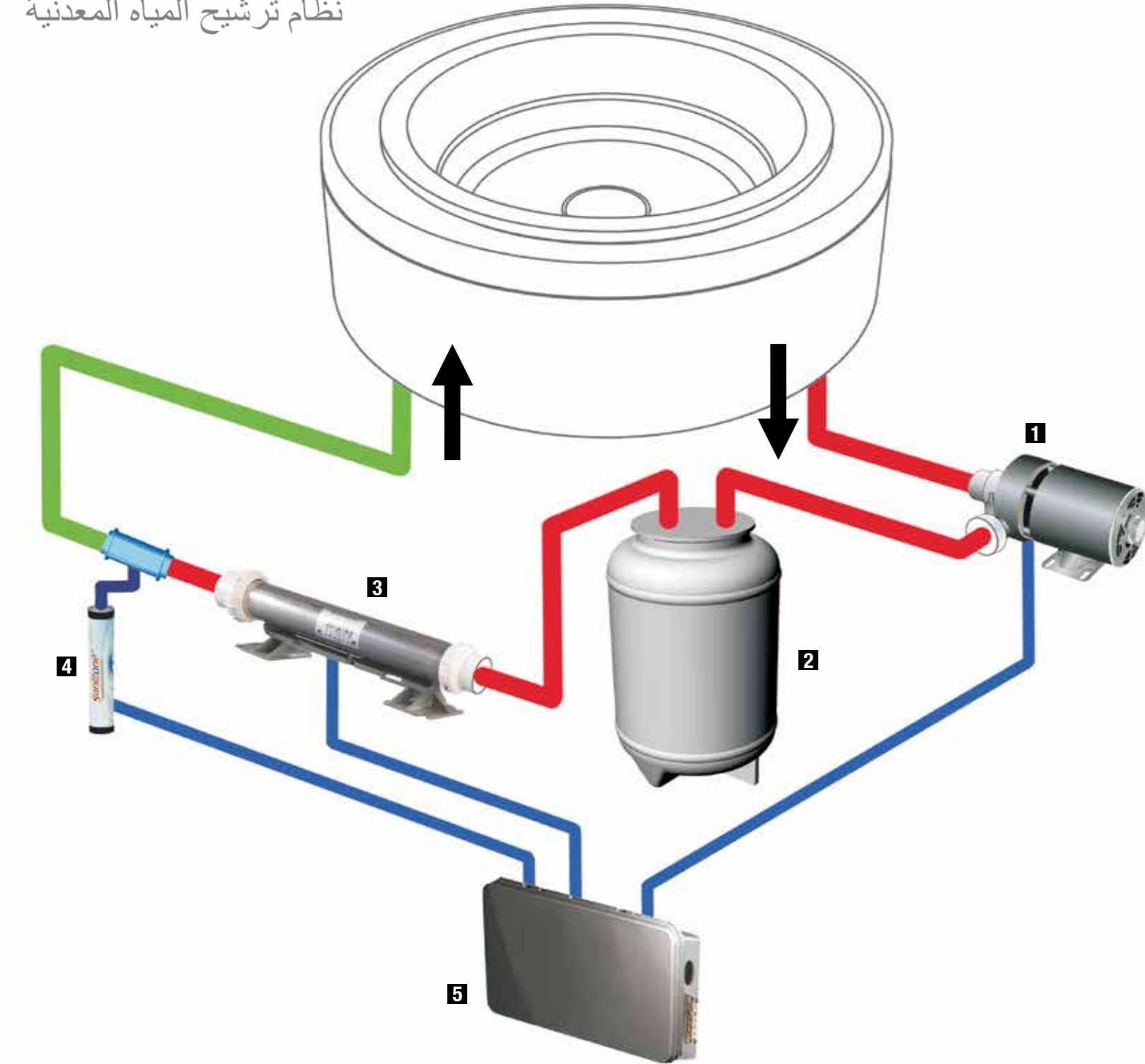

- 1 Pompa ricircolo
- 2 Filtro sabbia
- 3 Riscaldatore
- 4 Ozonizzatore
- 5 Centralina

- 1 Recirculation pump
- 2 Sand filter
- 3 Heater
- 4 Ozonator
- 5 Control panel

- 1 Pompe de recirculation
- 2 Filtre a sable
- 3 Rechauffeur
- 4 Ozoniseur
- 5 Centrale

- 1 Рециркуляционный насос
- 2 Песочный фильтр
- 3 Нагреватель
- 4 Озонотерапия
- 5 Блок управления

- 1 مضخة إعادة التدوير
- 2 مرشح رملي
- 3 أداة تسخين
- 4 أداة توليد الأوزون
- 5 منظومة تحكم

Fusion Spa GHOST SYSTEM

designer Marc Sadler



Ø 200 x h 65 cm



230 x 150 x h 65 cm



230 x 180 x h 65 cm



220 x 120 x h 65 cm

DOTAZIONI E OPTIONAL

- DISINFEZIONE AD OZONO
- FILTRO A SABBIA
- RISCALDATORE CON REGOLAZIONE DI TEMPERATURA
- COPERTURA SUPERIORE
- PREDISPOSIZIONE PER SCAMBIATORE TERMICO ESTERNO
- CARICO ACQUA ELETTRONICO
- RIPRISTINO LIVELLO ACQUA AUTOMATICO
- SCARICO ACQUA ELETTRONICO

FEATURES AND OPTIONALS

- OZONE DISINFECTION
- SAND FILTER
- HEATER WITH TEMPERATURE ADJUSTMENT
- TOP COVER
- FITTINGS FOR OPTIONAL EXTERNAL HEATER
- ELECTRONIC WATER SUPPLY DEVICE
- AUTOMATIC WATER LEVEL ADJUSTMENT
- ELECTRONIC WATER DRAIN

FOURNITURES ET OPTIONS

- DESINFECTION A L'OZONE
- FILTRE A SABLE
- RECHAUFFEUR AVEC REGLAGE DE TEMPERATURE
- COUVERTURE SUPERIEURE
- DISPOSITION POUR RECHAUFFEUR EXTERNE
- REMPLISSAGE EN EAU ELECTRONIQUE
- RETBLISSEMENT AUTOMATIQUE DU NIVEAU D'EAU
- REMPLISSAGE EN EAU ELECTRONIQUE

СТАНДАРТНОЕ И ОПЦИОНАЛЬНОЕ ОСНАЩЕНИЕ

- СИСТЕМА ОЗОНОВОЙ ДЕЗИНФЕКЦИИ
- ПЕСОЧНЫЙ ФИЛЬТР
- НАГРЕВАТЕЛЬ С РЕГУЛЯТОРОМ ТЕМПЕРАТУРЫ
- ВЕРХНЯЯ КРЫШКА
- ВЫВОД ПОД ВНЕШНИЙ НАГРЕВАТЕЛЬ
- ЭЛЕКТРОННЫЙ ЗАБОР ВОДЫ
- АВТОМАТИЧЕСКИЙ ВОССТАНОВИТЕЛЬ УРОВНЯ ВОДЫ
- ЭЛЕКТРОННЫЙ СЛИВ ВОДЫ

التجهيزات والملحقات الاختيارية

- التعقيم بالأوزون
- مرشح رملي
- جهاز تسخين مع أداة تعديل الحرارة
- غطاء علوي
- إمكانية استعمال جهاز تسخين خارجي
- تعبئة الماء بطريقة الكترونية
- استعادة مستوى الماء بطريقة الكترونية
- تفريغ الماء بطريقة الكترونية

Blanche

designer
Paolo
Parea



Blanche1915_190 x 150 x h 65 cm



Blanche1915_190 x 150 x h 65 cm



Blanche1880_180x80xh 65 cm

Blanche

designer Paolo Parea



190 x 150 x h 65 cm



180 x 80 x h 65 cm

DOTAZIONI E OPTIONAL

- IDROMASSAGGIO
- AIRPOOL
- SENSORE DI LIVELLO
- IMPIANTO DI DISINFESTIONE
- STABILIZZATORE TEMPERATURA ACQUA
- CROMOTERAPIA
- FARO
- RADIO
- INGRESSO AUDIO PER IPOD/CD
- OZONO TERAPIA
- CUSCINI POGGIATESTA
- MANIGLIONI IN STILE
- SCARICO A PRESSIONE
- TROPPO PIENO A SCOMPARSA

FEATURES AND OPTIONALS

- HYDROMASSAGE
- AIRPOOL
- LEVEL SENSOR
- DISINFESTION SYSTEM
- WATER TEMPERATURE STABILIZER
- COLOR THERAPY
- SPOTLIGHT
- RADIO
- AUDIO INPUT FOR IPOD/CD
- OZONE THERAPY
- HEADREST CUSHIONS
- DESIGNER HANDLES
- PRESSURE DRAIN
- CONCEALED OVERFLOW

FOURNITURES ET OPTIONS

- HYDROMASSAGE
- AIRPOOL
- CAPTEUR DE NIVEAU
- INSTALLATION DE DÉSINFESTION
- STABILISATEUR DE TEMPÉRATURE
- CHROMOTHÉRAPIE
- SPOT
- RADIO
- ENTREE AUDIO POUR IPOD/CD
- OZONOTHÉRAPIE
- COUSSINS REPOSE-TÊTE
- POIGNÉES EN STYLE
- VIDAGE PAR PRESSION
- TROP-PLEIN INVISIBLE

СТАНДАРТНОЕ И ОПЦИОНАЛЬНОЕ ОСНАЩЕНИЕ

- ГИДРОМАССАЖ
- АЭРОМАССАЖ
- ДАТЧИК УРОВНЯ
- СИСТЕМА ДЕЗИНФЕКЦИИ
- СТАБИЛИЗАТОР ТЕМПЕРАТУРЫ ВОДЫ
- ХРОМОТЕРАПИЯ
- ЛАМПА
- РАДИО
- АУДИОВХОД ДЛЯ IPOD/CD
- ОЗОНОТЕРАПИЯ
- ПОДУШКИ-ПОДГОЛОВНИКИ
- СТИЛЬНЫЕ РУЧКИ
- СЛИВ ПОД ДАВЛЕНИЕМ
- НЕВИДИМАЯ СИСТЕМА ГИДРОМАССАЖА

التجهيزات والملحقات الاختيارية

- تدليك مائي
- تدليك هوائي
- مجس مستوى الامتلاء
- نظام التنظيف والتعقيم
- أداة تثبيت حرارة الماء
- علاج بالألوان
- مصباح
- راديو
- مدخل صوتي للآي بود / سي دي
- علاج بالأوزون
- وسائد لإسناد الرأس
- مماسك كبيرة أنيقة
- تفرغ بالضغط
- أداة مخفية تشير إلى الامتلاء الزائد

Gen-X Gen-Y

designer
Paolo
Parea



Gen-X Top_130 x 75 x h 220 cm



Gen-Y Top_120x70xh215 cm



Gen-Y Midi_120x70xh215 cm



SPORTELLO
DOOR
PORTE
ДВЕРЦА
باب

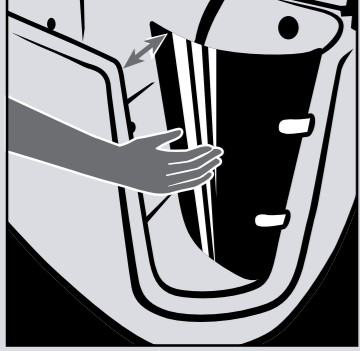

Agevolazione nell'accesso.
Chiusura interna utilizzata come supporto
per appoggiarsi o tirarsi in piedi.

Easier access.
Internal door used as support
to lean on or pull up to standing.

Accès facilité.
Fermeture interne utilisée comme support
pour s'adosser ou se relever.

Легкий доступ.
Внутренний замок, на который можно
облокачиваться или использовать как
опору при вставании.

سهولة الدخول.
نظام اغلاق داخلي يستعمل
كمسند للاتكاء عليه أو لتسهيل وقوف
الشخص.

SCALINO
STEP
MARCHE
СТУПЕНЬКА
سلم

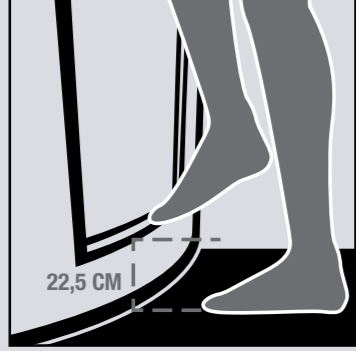

Altezza ottimale per facilitare l'accesso.
Linea arrotondata che non crea ostacoli.
Spessore del piano che agevola
l'appoggio del piede.

Optimum height for easy access.
Rounded lines avoid creating obstacles.
The surface's depth facilitates
foot support.

Hauteur optimale pour faciliter l'accès.
Ligne arrondie ne créant pas d'obstacles.
Épaisseur du plan facilitant
l'appui du pied.

Оптимальная высота,
облегчающая доступ.
Округлые, не затрудняющие
движений, линии.
Толщина, позволяющая удобно
расположить ногу.

ارتفاع ممتاز لتسهيل الدخول.
خطوط مدورة لا تشكل أية عوائق.
سُمك السطح يعمل على تسهيل ثبات الاقدام.

SEDUTA ERGONOMICA
ERGONOMIC SEAT
ASSISE ERGONOMIQUE
ЭРГОНОМИЧЕСКОЕ СИДЕНЬЕ
كرسي هنديسي

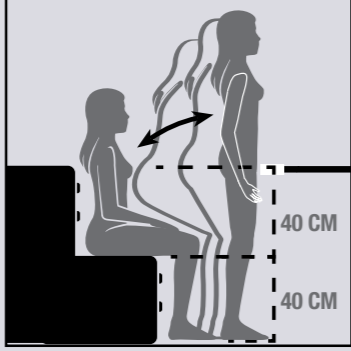

Seduta ergonomica con
getti dorsali incassati.
Piano di seduta inclinato per agevolare
la persona nel mettersi in piedi.

Ergonomic seat with built-in
back massage jets.
Inclined seat surface to
facilitate standing up.

Assise ergonomique avec
jets dorsaux encastrés.
Plan d'assise incliné pour faciliter
le redressement.

Эргономичное сиденье и встроенные
форсунки со стороны спины.
Наклонное сиденье, позволяющее
легко встать на ноги.

كرسي هنديسي مع اداة داخله في
التركيبه تعمل على تدفق الماء على الظهر.
سطح الجلوس منحني لتسهيل وقوف الشخص.

IDROMASSAGGIO
HYDROMASSAGE
HYDROMASSAGE
ГИДРОМАССАЖ
تدليك مائي

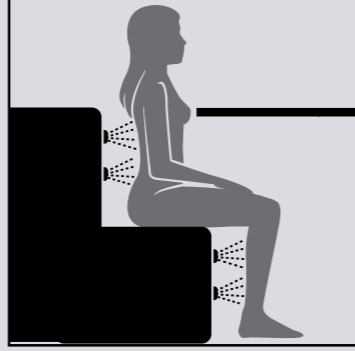

Posizione ideale nella zona lombare
e nella zona piedi-polpaccio.
Effetto massaggiante e drenante
di elevata efficacia.

Perfectly placed for lower back
and calf-foot areas.
Highly effective draining massage.

Position idéale dans la zone lombaire
et dans la zone pieds-mollet.
Effet massant et drainant
très efficace.

Идеально удобное для поясницы,
икр и ног положение.
Высокоэффективные операции по
массажу и дренажу.

وضعية مثالية لأسفل الظهر
ولمنطقة القدمين وعضلة الساق.
كفاءة عالية في التدليك وتصريف
السوائل من الجسم.

1'30"



Il nuovo impianto è un elemento fortemente
innovativo all'interno del prodotto. Effettuata
l'attivazione, lo scarico forzato della vasca si
raggiunge in un tempo assolutamente breve
pari ad 1 minuto e 30 secondi.
Il funzionamento avviene in modo automatico,
ovvero in parallelo all'attivazione del normale
impianto di scarico a gravità senza necessità
di comandi aggiuntivi.

The new system is a highly innovative
feature inside the tub. After being activated,
the forced draining of the tub is completed
very quickly, in 1 minute and 30 seconds.
The operation is automatic, in tandem with
the activation of regular gravity-based
draining, without requiring extra controls.

La nouvelle installation est un élément
fortement innovant à l'intérieur du produit:
après l'activation, le vidage forcé de la
baignoire s'effectue très rapidement en
1 minute et 30 secondes. Le fonctionnement
est automatique, c'est-à-dire parallèle
à l'activation de l'installation normale
d'évacuation par gravité, sans exiger
de commandes supplémentaires.

Иновационная система: новое устройство
принудительного слива позволяет очень
быстро – в течение 1 минуты и 30 секунд -
полностью освободить ванну от воды.
Система активируется автоматически
при включении обычного слива, без
необходимости выполнять дополнительные
действия.

هذا النظام الجديد هو عبارة عن عنصر مبتكر جداً داخل
المنتج. عند التشغيل، يتم التفريغ القسري لحوض
الاستحمام بوقت وجيز جداً يصل إلى حوالي دقيقة و30
ثانية.

يتم التشغيل بصورة اوتوماتيكية، أي بالتماشي مع تشغيل
نظام التفريغ الاعتيادي الذي يعمل بالجاذبية، دون الحاجة
إلى أجزاء تحكم إضافية.

Gen-X Top Gen-Y Top

designer Paolo Parea



Gen-X Top 130 x 75 x h 220 cm



Gen-Y Top 120 x 70 x h 215 cm



Gen-X Midi 130 x 75 x h 220 cm



Gen-Y Midi 120 x 70 x h 215 cm

DOTAZIONI E OPTIONAL
- TENDA IN TESSUTO IMPERMEABILE CON ANELLI
- SISTEMA DI CHIUSURA TENDA
- SCORREVOLE PER TENDA IN ACCIAIO INOX
- CAPPELLO MULTIFUNZIONE
- PARETINA DOCCIA ATTREZZATA
- MISCELATORE CON DEVIATORE
- SOFFIONE DOCCIA
- MENSOLE IN CRISTALLO

FEATURES AND OPTIONALS
- CURTAIN IN WATERPROOF FABRIC WITH RINGS
- CURTAIN CLOSURE SYSTEM
- STAINLESS STEEL CURTAIN RAIL
- MULTI-FUNCTION SHOWER CEILING
- MULTI-FUNCTION SHOWER WALL
- MIXER WITH DIVERTER
- SHOWER HEAD
- GLASS SHELVES

FOURNITURES ET OPTIONS
- RIDEAU EN TISSU IMPERMEABLE AVEC ANNEAUX
- SYSTEME DE FERMETURE A RIDEAU
- COULISSANT POUR RIDEAU EN ACIER INOX
- CHAPEAU MULTIFONCTION
- PETITE PAROI DE DOUCHE EQUIPEE
- MÉLANGEUR AVEC DEVIATEUR
- POMME DE DOUCHE
- ETAGERES EN VERRE

СТАНДАРТНОЕ И ОПЦИОНАЛЬНОЕ ОСНАЩЕНИЕ
- ШТОРА ИЗ НЕПРОМОКАЕМОЙ ТКАНИ НА КОЛЬЦАХ
- СИСТЕМА ЗАКРЫВАНИЯ ШТОРЫ
- ШТАНГА ДЛЯ ШТОРЫ ИЗ НЕРЖАВЕЮЩЕЙ СТАЛИ
- МНОГОФУНКЦИОНАЛЬНАЯ ВЕРХНЯЯ ПАНЕЛЬ
- ОСНАЩЕННАЯ СТОЙКА ДУША
- СМЕСИТЕЛЬ С ПЕРЕКЛЮЧАТЕЛЕМ
- ГОЛОВКА ДУША
- СТЕКЛЯННЫЕ ПОЛКИ

التجهيزات والملحقات الاختيارية
- التجهيزات والملحقات الاختيارية
- ستارة من قماش مانع للماء مع حلقات
- نظام إغلاق الستارة
- أداة لانزلاق الستارة مصنوعة من الفولاذ المقاوم للصدأ
- سقفية متعددة الوظائف
- جدار صغير للدوش مزود بالتجهيزات
- حنفية خلطة مع محول اتجاه
- رفوف من الكريستال

Fit

designer
Marc
Sadler









Fit

designer Marc Sadler

concept e ideazione grafica
GONNELLI & ASSOCIATI comunicazione

stampa
Telligraf

PIATTO DOCCIA

- MATERIALE: CRYSTALTECH
- FINITURA: EFFETTO PIETRA
- COLORE: BIANCO OPACO

SHOWER TRAY

- MATERIAL: CRYSTALTECH
- FINISHING: STONE EFFECT
- COLOR: WHITE, MATT

RECEVEUR DE DOUCHE

- MATÉRIAU: CRYSTALTECH
- FINITION: EFFET PIERRE
- COULEUR: BLANC MAT

ДУШЕВОЙ ПОДДОН

- МАТЕРИАЛ: CRYSTALTECH
- ОТДЕЛКА: С ЭФФЕКТОМ КАМНЯ
- ЦВЕТ: БЕЛЫЙ МАТОВЫЙ

صحن الدوش

- المادة: CRYSTALTECH
- التشطيب: إعطاء مظهر يشبه الحجر
- اللون: ابيض غير لامع

DIMENSIONI:

- PROFONDITÀ: 70 cm
- LARGHEZZA DA 90 A 180 cm
- ALTEZZA 3.5 cm

SIZE:

- DEPTH: 70 CM
- WIDTH FROM 90 TO 180 CM
- HEIGHT 3.5 CM

DIMENSIONS:

- PROFONDEUR: 70 CM
- LARGEUR DE 90 A 180 CM
- HAUTEUR 3,5 CM

ГАБАРИТЫ:

- ГЛУБИНА: 70 CM
- ШИРИНА ОТ 90 ДО 180 CM
- ВЫСОТА 3.5 CM

القياسات:

- العمق: 70 سم
- العرض: من 90 إلى 180 سم
- الارتفاع: 3.5 سم

PROFONDITÀ: 80 cm

- LARGHEZZA DA 80 A 180 cm
- ALTEZZA 3.5 cm

DEPTH: 80 CM

- WIDTH FROM 80 TO 180 CM
- HEIGHT 3.5 CM

PROFONDEUR: 80 CM

- LARGEUR DE 80 A 180 CM
- HAUTEUR 3,5 CM

ГЛУБИНА: 80 CM

- ШИРИНА ОТ 80 ДО 180 CM
- ВЫСОТА 3.5 CM

العمق: 80 سم

- العرض: من 80 إلى 180 سم
- الارتفاع: 3.5 سم

PROFONDITÀ: 90 cm

- LARGHEZZA DA 90 A 180 cm
- ALTEZZA 3.5 cm

DEPTH: 90 CM

- WIDTH FROM 90 TO 180 CM
- HEIGHT 3.5 CM

PROFONDEUR: 90 CM

- LARGEUR DE 90 A 180 CM
- HAUTEUR 3,5 CM

ГЛУБИНА: 90 CM

- ШИРИНА ОТ 90 ДО 180 CM
- ВЫСОТА 3.5 CM

العمق: 90 سم

- العرض: من 90 إلى 180 سم
- الارتفاع: 3.5 سم

PARETE FRONTALE

- CRISTALLO TEMPERATO DA 8 mm
- DUE STAFFE INOX DI SUPPORTO VETRO

FRONT FACING WALL

- TEMPERED GLASS, 8 MM
- TWO STAINLESS STEEL GLASS SUPPORT BRACKETS

PAROI FRONTALE

- VERRE TREMPÉ DE 8 MM
- DEUX ETRIERS INOX DE SUPPORT POUR LE VERRE

ЛИЦЕВАЯ ПАНЕЛЬ

- ЗАКАЛЕННОЕ СТЕКЛО, ТОЛЩИНА 8 ММ
- ДВА ОПОРНЫХ КРОНШТЕЙНА ИЗ НЕРЖАВЕЮЩЕЙ СТАЛИ ДЛЯ СТЕКЛА

الجدار الأمامي:

- زجاج مقسى من 8 مم
- عمودان لإسناد الزجاج مصنوعان من الفولاذ المقاوم للصدأ

DIMENSIONI:

- LARGHEZZA DA 90 A 180 cm
- ALTEZZA 200 cm

SIZE:

- WIDTH FROM 90 TO 180 CM
- HEIGHT 200 CM

DIMENSIONS:

- LARGEUR DE 90 A 180 CM
- HAUTEUR 200 CM

ГАБАРИТЫ:

- ШИРИНА ОТ 90 ДО 180 CM
- ВЫСОТА: 200 CM

القياسات:

- العرض: من 90 إلى 180 سم
- الارتفاع: 200 سم

Non ci sono limiti alla personalizzazione

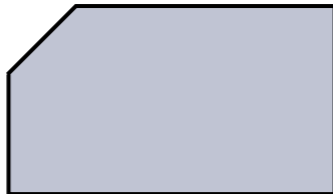
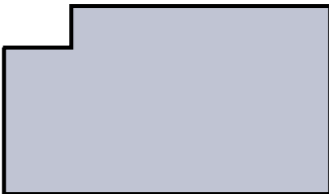
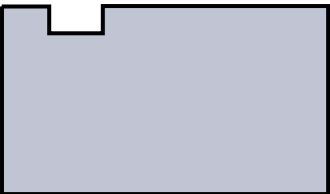

Il piatto doccia può essere tagliato in qualsiasi forma, adattato ad ogni spazio, adeguato a tutte le situazioni. Scegli dove metterlo e al resto ci pensa Treesse.

ENDLESS POSSIBILITIES OF PERSONALISATION

The shower tray may be cut to any shape, adapted to any space and to any situation. You decide where you want to put it, Treesse will do the rest.

LA PERSONNALISATION N'A PAS DE LIMITE

Le receveur de douche peut être découpé dans toute forme, adapté à tout espace et à toute situation. Choisissez l'endroit et Treesse s'occupe du reste.

ТО, ЧТО НУЖНО ИМЕННО ВАМ

Душевой поддон может иметь любую форму, в зависимости от общих требований интерьера и существующего пространства. Вам остается только выбрать место, а об остальном позаботится "Treesse".

ليست هناك حدود لتصميم الأشياء حسب الحاجة والطلب.

يمكن قطع صحن الدوش بأي شكل من الأشكال بحيث يتماشى مع كافة المساحات والوضعيات. اختر المكان الذي تريد وضع الصحن فيه واترك الباقي على شركة Treesse.

I dati e le caratteristiche indicate non impegnano il Gruppo Tre S spa, che si riserva il diritto di apportare delle modifiche ritenute opportune senza obbligo di preavviso o di sostituzione. The information and descriptions provided are not binding for Gruppo Tre S spa, which reserves the right to make any changes it considers necessary without any obligations of pre-notification or replacement. Les données et caractéristiques indiquées ne concernent pas le Gruppo Tre S spa, qui se réserve le droit d'apporter les modifications qu'il juge opportunes, sans obligation de préavis ou de remplacement. Приведенные данные и характеристики не являются для «Gruppo Tre S spa» никаким обязательством. Компания оставляет за собой право внести любые необходимые изменения без предупреждения. إن البيانات والمواصفات المذكورة هي غير ملزمة بالنسبة لجموعة Gruppo Tre S spa ، التي تحتفظ بالحق في إدخال التعديلات التي ترضيها مناسبة، دون الحاجة إلى تقديم إخطار مسبق أو القيام بالاستبدال.

© Gruppo Tre S s.p.a. Settembre 2013

treesse

GRUPPO TRE S s.p.a.
01036 Nepi (Vt) Italia S.S. Cassia Km. 36,400 zona ind. Settevene
Tel. (+39) 0761 527242 Fax (+39) 0761 527223
info@gruppotres.it www.gruppotreesse.it

