

Devon & Devon

SHOWER ENCLOSURES

Devon & Devon

EDITION 2016

CONDIZIONI GENERALI DI VENDITA

ORDINI. NON SONO ACCETTATI ORDINI TELEFONICI CHE NON SIANO TASSATIVAMENTE SEGUITI DA FAX O E-MAIL. IL COMMITTENTE, SOTTOSCRIVENDO UN'ORDINAZIONE, DICHIARA DI CONOSCERE E DI ACCETTARE INTEGRALMENTE LE PRESENTI CONDIZIONI DI VENDITA E LE EVENTUALI ULTERIORI CONDIZIONI MANOSCRITTE SUL CONTRATTO.

CONSEGNA. I TERMINI DI CONSEGNA NON SONO IMPEGNATIVI, MA SUBORDINATI ALLA POSSIBILITÀ DI FABBRICAZIONE. EVENTUALI RITARDAZIONI NON POTRANNO DAR LUOGO, DA PARTE DELL'ACQUIRENTE, ALL'ANNULLAMENTO DELL'ORDINAZIONE, NÉ TANTOMENO A PRETESE DI RIMBORSO DEI DANNI.

SALDO ORDINI. GLI ORDINI EVASI PARZIALMENTE VERRANNO COMPLETATI APPENA SI RENDERÀ DISPONIBILE LA MERCE E SPEDITI IN PORTO FRANCO.

RESA MERCE. LA MERCE S'INTENDE SPEDITA:

PER ITALIA - FRANCO DOMICILIO PER ORDINI DI IMPORTO SUPERIORE O UGUALE A € 600,00.
FRANCO DOMICILIO CON ADEBITO DI € 30,00 PER ORDINI INFERIORE A € 600,00.

PER ESTERO - FRANCO DOMICILIO CON ADEBITO IN FATTURA. FRANCO NOSTRO MAGAZZINO (EX WORKS).

RECLAMI. IL CLIENTE DOVRÀ CONTROLLARE SEMPRE CHE LA MERCE CONSEGNA CORRISPONDA AL PROPRIO ORDINE E CHE NON PRESENTI IMPERFEZIONI SFUGGITE AL NS. CONTROLLO.

TUTTI I RECLAMI DEVONO ESSERE EFFETTUATI UNICAMENTE PER ISCRITTO, (VIA FAX - POSTA ELETTRONICA) ANCHE SE PREAVVISATI TELEFONICAMENTE, ENTRO 8 GIORNI DAL RICEVIMENTO DELLA MERCE. NON POTREMO RICONOSCERE RECLAMI NON PERVENUTI ENTRO QUESTO TERMINE.

RESI. NON SI ACCETTANO RESI SE NON AUTORIZZATI E SE NON RECANTI IN BOLLA IL NUMERO DELLA NS. FATTURA A CUI SI RIFERISCONO. I RESI POTRANNO ESSERE ACCETTATI SOLO SE PERVERRANNO ENTRO IL TERMINE PERENTORIO DI 30 GG. DALLA DATA DI AUTORIZZAZIONE. I RESI SONO ACCETTATI SOLO SE INVIATI A MEZZO NS. CORRIERE CONVENZIONATO. NELL'EVENTUALITÀ IN CUI, A SEGUITO DELLE VERIFICHE ESEGUITE DA DEVON&DEVON S.P.A., I PRODOTTI RESTITUITI DALL'ACQUIRENTE NON RISULTINO DIFETTOSI E/O VIZIATI, DEVON&DEVON S.P.A. RESTITUIRÀ I PRODOTTI ALL'ACQUIRENTE CON ADEBITO ALLO STESSO DI UN IMPORTO PARI AL 15% (QUINDICI) DEL VALORE DEI SUDDETTI PRODOTTI.

PAGAMENTO. IL PAGAMENTO DEL PREZZO DOVRÀ ESSERE EFFETTUATO DALL'ACQUIRENTE IN APPLICAZIONE DELLE PREVISIONI E MODALITÀ DI CUI ALL'ORDINE E, COMUNQUE, MEDIANTE VERSAMENTI INTESTATI ESCLUSIVAMENTE A "DEVON&DEVON S.P.A."

DEVON&DEVON S.P.A. RICONOSCE LA VALIDITÀ DEI PAGAMENTI SOLO QUALORA QUESTI SIANO EFFETTUATI IN CONFORMITÀ CON LE PREVISIONI DI CUI AL PRECEDENTE COMMA; NE CONSEGUENTE CHE I PAGAMENTI EFFETTUATI CON QUALSIASI ALTRA MODALITÀ NON SARANNO CONSIDERATI LIBERATORI PER L'ACQUIRENTE. L'EVENTUALE ACCETTAZIONE, DA PARTE DI DEVON&DEVON S.P.A., DI TRATTE O DI ALTRI EFFETTI DI COMMERCIO SI INTENDERÀ AVVENUTA CON LA CLAUSOLA, "SALVO BUON FINE". IN CASO DI RITARDATO PAGAMENTO ALLE SCADENZE PRESTABILITE, LE PARTI CONCORDANO CHE SARANNO RICONOSCIUTI ALLA DEVON&DEVON S.P.A. GLI INTERESSI BANCARI CORRENTI PRIME RATE AUMENTATI DI 3 PUNTI. GLI INTERESSI DECORRERANNO DI DIRITTO SENZA LA NECESSITÀ PER DEVON&DEVON S.P.A. DI COSTITUIRE IN MORA L'ACQUIRENTE. NEL CASO IN CUI LE PARTI ABBIANO CONCORDATO MODALITÀ DI PAGAMENTO RATEALI PER I PRODOTTI, L'INADEMPIENZA NEI PAGAMENTI RELATIVI A PIÙ RATE, O ANCHE AD UNA SOLA RATA, FARÀ DECADERE L'ACQUIRENTE DAL BENEFICIO DEL TERMINE RATEALE E DARÀ DIRITTO A DEVON&DEVON S.P.A. DI RICHIEDERE SUBITO IL RESIDUO SALDO DEL PREZZO, O IN ALTERNATIVA, A PROPRIA DISCREZIONE, DI RISOLVERE IL CONTRATTO CON RESTITUZIONE IMMEDIATA DEI PRODOTTI ED ACQUISIZIONE, A TITOLO DI INDENNIZZO DELLE RATE PAGATE, SALVO, COMUNQUE, IL RISARCIMENTO DI EVENTUALI DANNI.

ESECUZIONE DELLA VENDITA. LA RICHIESTA DI VENDITA DEI PRODOTTI VIENE ASSUNTA "SALVO APPROVAZIONE DEL VENDITORE" ED È DA CONSIDERARSI IRREVOCABILE AI SENSI E PER GLI EFFETTI DELL'ARTICOLO 1329 C.C. PER UN PERIODO DI 1 (UNO) MESE A PARTIRE DELLA DATA DELL'ORDINE. I PRODOTTI INDICATI NEI SINGOLI ORDINI ED I RELATIVI ACCESSORI SARANNO FORNITI DAL DEVON&DEVON S.P.A. ALL'ACQUIRENTE CON "RISERVA DI PROPRIETÀ" AI SENSI E PER GLI EFFETTI DEGLI ARTICOLI 1523-1526 C.C. IN TAL CASO IL PASSAGGIO DI PROPRIETÀ DEI PRODOTTI A FAVORE DELL'ACQUIRENTE AVVERRÀ ESCLUSIVAMENTE AL PAGAMENTO INTEGRALE DEL PREZZO, MENTRE GLI EVENTUALI RISCHI SARANNO A CARICO DELL'ACQUIRENTE SIN DAL MOMENTO DELLA CONSEGNA DEI PRODOTTI.

DIRITTO APPLICABILE E FORO COMPETENTE. LE PRESENTI CONDIZIONI ED OGNI LORO EFFETTO SONO REGOLATI DALLA LEGGE ITALIANA. LE PARTI CONVENGONO CHE OGNI CONTROVERSIA RELATIVA ALLE PRESENTI CONDIZIONI SIA DEMANDATA ALLA GIURISDIZIONE ITALIANA CON ESCLUSIONE DI OGNI ALTRA.

FORO COMPETENTE È ESCLUSIVAMENTE QUELLO DELLA SEDE LEGALE DI "DEVON&DEVON S.P.A." CON ESPRESSA ESCLUSIONE DI OGNI ALTRO FORO ALTRIMENTI CONCORRENTE.

N.B. I PRODOTTI POSSONO SUBIRE, SENZA PREAVVISO, MODIFICHE E VARIAZIONI DOVUTE ANCHE ALLA LAVORAZIONE ARTIGIANALE; NON È POSSIBILE GARANTIRE UNIFORMITÀ DI TONO FRA LE VARIE PRODUZIONI E FRA QUESTE E IL MATERIALE CAMPIONATO.

GENERAL SALES CONDITIONS

ORDERS. ORDERS BY TELEPHONE ARE NOT ACCEPTED UNLESS FOLLOWED BY A FAX OR E-MAIL. SIGNING THE ORDER, THE PURCHASER DECLARES THAT IT KNOWS AND FULLY ACCEPTS THESE CONDITIONS OF SALE AND ANY FURTHER CONDITIONS HAND-WRITTEN IN THE CONTRACT.

DELIVERY. DELIVERY TERMS ARE NOT BINDING BUT SUBJECT TO THE POSSIBILITY OF MANUFACTURE. ANY DELAYS SHALL NOT ENTITLE THE PURCHASER TO CANCEL THE ORDER OR REQUEST REIMBURSEMENT OF DAMAGES.

BALANCE OF ORDERS. PARTIALLY FILLED ORDERS WILL BE COMPLETED AS SOON AS THE GOODS ARE AVAILABLE AND DISPATCHED CARRIAGE FREE.

CONSIGNMENT. THE GOODS ARE INTENDED AS DISPATCHED:

FOR ITALY - FREE DOMICILE FOR ORDERS OF MORE OR EQUAL TO € 600,00.

FREE DOMICILE WITH CHARGING OF € 30,00 FOR ORDERS OF LESS THAN € 600,00.

FOR ABROAD - FREE DOMICILE WITH DEBITING IN INVOICE. EX OUR WAREHOUSE (EX WORKS).

COMPLAINTS. THE CUSTOMER MUST ALWAYS VERIFY THAT THE GOODS DELIVERED CORRESPOND TO ITS ORDER AND ARE WITHOUT ANY FLAWS THAT MAY HAVE NOT BEEN DETECTED DURING OUR INSPECTIONS. ALL COMPLAINTS MUST BE FORWARDED ONLY IN WRITING (VIA FAX - E-MAIL) EVEN IF PRE-NOTIFIED BY PHONE, WITHIN 8 DAYS FROM RECEIPT OF THE GOODS. ANY COMPLAINTS NOT RECEIVED BY THE ABOVE TERM SHALL NOT BE CONSIDERED.

RETURNS. RETURNS ARE NOT ACCEPTED UNLESS AUTHORISED AND WITH INDICATION IN THE DELIVERY NOTE OF THE NO. OF THE INVOICE TO WHICH THEY REFER. RETURNS MAY BE ACCEPTED ONLY IF RECEIVED BY THE PEREMPTORY TERM OF 30 DAYS FROM DATE OF AUTHORISATION. RETURNS ARE ACCEPTED ONLY IF DISPATCHED VIA OUR FRANCHISED FORWARDER.

IN THE CASE IN WHICH, FOLLOWING INSPECTION BY DEVON&DEVON S.P.A., THE PRODUCTS RETURNED BY THE PURCHASER ARE FOUND TO BE WITHOUT FAULTS AND/OR FLAWS, DEVON&DEVON S.P.A. WILL RETURN THE PRODUCTS TO THE PURCHASER, CHARGING AN AMOUNT EQUAL TO 15% (FIFTEEN) OF THE VALUE OF THE AFOREMENTIONED PRODUCTS.

PAYMENT. THE PRICE SHALL BE PAID BY THE PURCHASER IN ACCORDANCE WITH THE PROVISIONS AND CONDITIONS INDICATED IN THE ORDER AND, IN ANY CASE, THROUGH PAYMENTS EXCLUSIVELY IN THE NAME OF "DEVON&DEVON S.P.A."

DEVON&DEVON S.P.A. WILL ACKNOWLEDGE THE VALIDITY OF THE PAYMENTS ONLY IF THESE HAVE BEEN MADE IN ACCORDANCE WITH THE PROVISIONS OF THE PREVIOUS PARAGRAPH; THEREFORE, PAYMENTS EFFECTED IN ANY OTHER MANNER WILL NOT BE CONSIDERED AS DISCHARGING THE PURCHASER OF ITS OBLIGATION.

DRAFTS OR OTHER COMMERCIAL INSTRUMENTS ACCEPTED BY DEVON&DEVON S.P.A. SHALL BE CONSIDERED AS ACCEPTED WITH THE "SUBJECT TO COLLECTION" CLAUSE. IN THE CASE OF DELAYED PAYMENT IN RELATION TO THE PRE-ESTABLISHED DATES, THE PARTIES AGREE THAT DEVON&DEVON S.P.A. SHALL BE ENTITLED TO CURRENT PRIME RATE BANK INTEREST INCREASED BY THREE POINTS. INTEREST SHALL BE CHARGED BY LAW WITHOUT THE NEED FOR DEVON&DEVON S.P.A. TO DECLARE THE DEFAULT OF THE PURCHASER. IN THE CASE IN WHICH THE PARTIES HAVE AGREED ON PAYMENT IN INSTALMENTS OF THE PRODUCTS, IF THE PURCHASER FAILS TO PAY SEVERAL INSTALMENTS OR EVEN A SINGLE INSTALMENT, IT SHALL FORFEIT THE BENEFIT OF PAYMENT BY INSTALMENTS AND DEVON&DEVON S.P.A. SHALL HAVE THE RIGHT TO DEMAND IMMEDIATELY THE OUTSTANDING BALANCE OF THE PRICE OR, ALTERNATIVELY, AT ITS DISCRETION, TO TERMINATE THE CONTRACT WITH IMMEDIATE RETURN OF THE PRODUCTS AND TO WITHHOLD THE INSTALMENTS PAID AS INDEMNITY WITHOUT PREJUDICE TO THE RIGHT TO CLAIM REIMBURSEMENT OF FURTHER DAMAGES.

EXECUTION OF THE SALE. THE REQUEST FOR SALE OF THE PRODUCTS IS ACCEPTED "SUBJECT TO APPROVAL OF THE SELLER" AND IS TO BE CONSIDERED IRREVOCABLE PURSUANT TO AND WITHIN THE MEANING OF ARTICLE 1329 C.C. FOR A PERIOD OF 1 (ONE) MONTH FROM THE DATE OF THE ORDER. THE PRODUCTS INDICATED IN THE SINGLE ORDERS AND RELATED ACCESSORIES WILL BE FURNISHED BY DEVON&DEVON S.P.A. TO THE PURCHASER WITH "RETENTION OF TITLE" PURSUANT TO AND WITHIN THE MEANING OF ARTICLES 1523-1526 C.C. IN SUCH CASE, TITLE TO THE PRODUCTS SHALL BE TRANSFERRED TO THE PURCHASER ONLY ON COMPLETE PAYMENT OF THE PRICE, WHILE ANY RISKS SHALL BE VESTED IN THE PURCHASER FROM THE TIME OF DELIVERY OF THE PRODUCTS.

GOVERNING LAW AND JURISDICTION. THESE CONDITIONS AND ALL THE EFFECTS THEREOF ARE GOVERNED BY ITALIAN LAW. THE PARTIES AGREE THAT ANY DISPUTES RELATING TO THESE CONDITIONS SHALL BE DEFERRED EXCLUSIVELY TO ITALIAN JURISDICTION, EXCLUDING ANY OTHER. THE COMPETENT COURT IS EXCLUSIVELY THAT OF THE PLACE OF THE REGISTERED OFFICES OF "DEVON&DEVON S.P.A." WITH EXCLUSION OF ANY OTHER COMPETENT COURT.

N.B. DUE ALSO TO HAND-CRAFTED PROCESSING, THE PRODUCTS ARE LIABLE TO MODIFICATIONS AND CHANGES WITHOUT PRIOR NOTICE; IT IS NOT POSSIBLE TO GUARANTEE UNIFORM COLOUR OF THE PRODUCTS AND BETWEEN THESE AND SAMPLE MATERIAL.

GENERELLE VERKAUFSKONDITIONEN

BESTELLUNGEN. ES WERDEN KEINE BESTELLUNGEN AM TELEFON ANGENOMMEN, SONDERN NUR PER FAX ODER EMAIL. MIT UNTERSCHRIFT DER BESTELLUNG ERKLÄRT DER ABSENDER, DIE VORLIEGENDEN VERKAUFSKONDITIONEN UND MÖGLICHE WEITERE KONDITIONEN, DIE DEM VERTRAG PER HAND ZUGEFÜGT WURDEN, IN GÄNZE ZU KENNEN UND ZU AKZEPTIEREN.

LIEFERUNG. DIE LIEFERTERMINE SIND NICHT VERBINDLICH, SONDERN UNTERLIEGEN DEN GEBEHNHEITEN IN DER PRODUKTION. MÖGLICHE VERSPÄTUNGEN GEBEN DEM KUNDEN NICHT DAS RECHT VOM KAUF ZURÜCKZUTRETEN ODER GAR EINEN SCHADENSERSATZ ZU VERLANGEN.

VERVOLLSTÄNDIGUNG DER LIEFERUNG. UNVOLLSTÄNDIGE LIEFERUNGEN WERDEN VERVOLLSTÄNDIGT, SOBALD DIE WARE ERHÄLTICH IST UND FREI HAUS NACHGESCHICKT.

WARENVERSAND. DIE WARE WIRD VERSENDET:

NACH ITALIEN - FREI HAUS BEI BESTELLUNGEN BEI EINEM GESAMTWERT AB € 600,00.

FREI HAUS MIT ANRECHNUNG VON € 30,00 BEI BESTELLUNGEN BIS ZU € 600,00.

INS AUSLAND - FREI HAUS AUF RECHNUNG. FREI AB UNSEREM MAGAZIN (EX WORKS).

REKLAMATIONEN. DER KUNDE HAT DIE GELIEFERTE WARE IMMER AUF VOLLSTÄNDIGKEIT UND AUF FEHLER ZU ÜBERPRÜFEN, DIE UNSERER KONTROLLE ENTGANGEN SEIN KÖNNTEN.

ALLE REKLAMATIONEN SIND INNERHALB VON 8 TAGEN SEIT ERHALT DER WARE SCHRIFTLICH EINZUREICHEN (PER FAX ODER EMAIL), SELBST WENN SIE SCHON TELEFONISCH AVISIERT WORDEN SIND. ES WERDEN KEINE REKLAMATIONEN ANERKANNT, DIE AUSSERHALB DIESER FRIST EINGEHEN.

WARENRÜCKGABE. ES WIRD KEINE WAREN RÜCKGABE AKZEPTIERT, DIE NICHT AUTORIZIERT WURDE UND BEI DER DIE RECHNUNGSNUMMER IM LIEFERSCHEIN NICHT ANGEZEIGT IST, DER SIE ZUZUORDNEN IST. DIE ZURÜCKGEBENE WARE WIRD NUR ANGENOMMEN, WENN SIE INNERHALB DER AUSSCHLUSSFRIST VON 30 TAGEN AB DEM DATUM DER AUTORIZIERUNG EINTRIFFT. ZURÜCKGEBENE WARE WIRD NUR AKZEPTIERT, WENN SIE ÜBER EINEN VEREINBARTEN KURIERDIENST VERSENDET WIRD.

SOLLTEN DIE VOM KUNDEN ZURÜCKGEBEBENEN PRODUKTE NACH EINER ÜBERPRÜFUNG DURCH DEVON&DEVON S.P.A. KEINE DEFEKTE ODER GEBRAUCHSPUREN AUFWEISEN, WIRD DEVON&DEVON S.P.A. DEM KUNDEN DIE PRODUKTE ERSTATTEN MIT ABZUG EINES BETRAGS VON 15% (FÜNFZEHN) DES GESAMTWERTS DER GENANNTEN PRODUKTE.

BEZAHLUNG. DIE BEZAHLUNG SOLLTE VON SEITEN DES KÄUFERS ENTSPRECHEND DER VEREINBARUNG IN DER BESTELLUNG DURCHFÜHRT WERDEN, ZAHLUNGEN SOLLTEN ALLEIN AUF DEN NAMEN "DEVON&DEVON S.P.A." LAUTEN. DEVON&DEVON S.P.A. ERKENNT ZAHLUNGEN NUR AN, WENN DIESE ENTSPRECHEND DER IM VORIGEN ABSATZ GENANNTEN REGELUNGEN DURCHFÜHRT WURDEN; DARAUSS FOLGT, DASS ZAHLUNGEN, DIE AUF IRGEND EINE ANDERE ART ERFOLGEN, DEN KÄUFERNICHTVONDER ZAHLUNGSPFLICHTENTBINDEN. DIE EVENTUELLE ANNAHME VON SCHECKS ODER ANDERER HANDELSPAPIERE VON SEITE DER DEVON&DEVON S.P.A. ERFOLGT UNTER DER KLAUSEL "UNTER ÜBLICHEM VORBEHALT".

IM FALL EINER VERSPÄTETEN ZAHLUNG AUSSERHALB DER VEREINBARTEN FRIST ERKLÄREN SICH BEIDE SEITEN DAMIT EINVERSTANDEN, DASS DEVON&DEVON S.P.A. DER AKTUELLE LEITZINS ZUSTEHT, ERHÖHT UM 3 PUNKTE. DIE ZINSREGELUNG TRITTS GEGESZTLICH IN KRAFT OHNE DIE NOTWENDIGKEIT, DASS DEVON&DEVON S.P.A. DEN KÄUFER ZU BENACHRICHTIGEN HAT.

SOLLTEN DIE VERTRAGSPARTeien RATENZAHLUNG VEREINBART HABEN UND SOLLTEN MEHREERE RATEN ODER AUCH NUR EINE RATE NICHT BEZAHLT WERDEN, ENTFÄLLT FÜR DEN KÄUFER DAS PRIVILEG DER RATENZAHLUNG UND DEVON&DEVON S.P.A. ERHÄLT DAS RECHT, DIE GESAMTE AUSSTEHENDE SUMME ZU VERLANGEN. ALTERNATIV KANN DEX DEVON&DEVON S.P.A. AUCH NACH EIGENEM ERMESSEN DIE AUFLÖSUNG DES VERTRAGS UND DIE SOFORTIGE RÜCKGABE DER WARE VERLANGEN UND BEREITS GEZAHLTE RATEN UNBESCHADET IRGENDWELCHER ANSPRÜCHE ALS ENTSCHÄDIGUNG EINBEHALTEN.

DURCHFÜHRUNG DES VERKAUFS. DIE BESTELLUNG DER PRODUKTE WIRD EINGEREICHT "VORBEHALTLICH DER ZUSTIMMUNG DER VERKÄUFERS" UND IST UNWIDERRUFLICH IM SINNE UND MIT WIRKUNG VON ARTIKEL 1329 C.C. FÜR 1 (EINEN) MONAT AB BESTELLDATUM.

DIE IN DEN EINZELNEN BESTELLUNGEN ANGEZEIGTEN PRODUKTE UND ENTSPRECHENDES ZUBEHÖR WERDEN VON DEVON&DEVON S.P.A. DEM KÄUFER MIT EIGENTUMSVORBEHALT GELIEFERT IM SINNE UND MIT WIRKUNG DER ARTIKEL 1523-1526 C.C.. DIE ÜBERTRAGUNG DES EIGENTUMS DER PRODUKTE AUF DEN KÄUFER FINDET ALLEIN DURCH DIE BEZAHLUNG DER GESAMTSUMME STATT. AB LIEFERUNG DER PRODUKTE GEHEN MÖGLICHE RISIKEN ZU LASTEN DES KÄUFERS.

ANZUWENDENDEN RECHT UND GERICHTSSTAND. DIE VORLIEGENDEN KONDITIONEN UND IHRE AUSWIRKUNGEN SIND DURCH ITALIENISCHES RECHT GEGEREGELT. DIE PARTeien KOMMEN ÜBEREIN, DASS JEDER STREITFALL BEZÜGLICH DER VORLIEGENDEN KONDITIONEN DURCH DIE ITALIENISCHE JUSTIZ BEHANDELT WIRD MIT AUSSCHLUSS ALLER ANDEREN.

GERICHTSSTAND IST ALLEIN DER DES LEGALEN SITZES VON "DEVON&DEVON S.P.A." MIT EXPLIZITEM AUSSCHLUSS EINES JEDEN ANDEREN ANSONSTEN KONKURRIERENDEN GERICHTSSTANDS.

N.B. DIE PRODUKTE KÖNNEN, OHNE VORANKÜNDIGUNG, DURCH DIE HANDWERKLICHE VERARBEITUNG VERÄNDERUNGEN UND ABWANDLUNGEN AUFWEISEN; ES IST NICHT MÖGLICH, EINHEITLICHKEIT DES FARBTONS BEI UNTERSCHIEDLICHEN PRODUKTIONEN ZU GARANTIEREN, SOWIE ZWISCHEN DIESEN UND VORFÜHRMATERIAL.

CONDITIONS GENERALES DE VENTE

COMMANDES. LES COMMANDES TELEPHONIQUES QUI NE SONT PAS IMPERATIVEMENT SUIVIES PAR FAX OU COURRIEL NE SONT PAS ACCEPTEES. L'ACHETEUR QUI SIGNE UNE COMMANDE DECLARE CONNAITRE ET ACCEPTER INTEGRALEMENT LES PRESENTES CONDITIONS DE VENTE ET TOUTES ULTERIEURES CONDITIONS ECRITES MANUELLEMENT SUR LE CONTRAT.

LIVRAISON. LES DELAIS DE LIVRAISON NE SONT PAS CONTRAIGNANTS, MAIS ILS SONT SUBORDONNES A LA POSSIBILITE DE FABRICATION. TOUT RETARD EVENTUEL NE DONNE PAS LE DROIT A L'ACHETEUR D'ANNULER LA COMMANDE NI DE PRETENDRE L'INDEMNISATION DES DOMMAGES.

SOLDES DES COMMANDES. LES COMMANDES PARTIELLEMENT EXPEDIEES SERONT COMPLETEES DES QUE LA MARCHANDISE SERA DISPONIBLE ET SERONT ENVOYEEES FRANCO DE PORT.

RETOUR DE LA MARCHANDISE. LA MARCHANDISE EST ENVOYEE SELON LES MODALITES SUIVANTES: POUR L'ITALIE - FRANCO DOMICILE POUR LES COMMANDES DONT LE MONTANT EST EGAL OU SUPERIEUR A 600,00 €. FRANCO DOMICILE EN DEBITANT 30,00 € POUR LES COMMANDES DONT LE MONTANT EST INFERIEUR A 600,00 €.

POUR L'ETRANGER - FRANCO DOMICILE AVEC MONTANT DEBITE SUR LA FACTURE. FRANCO NOTRE ENTREPOT (EX WORKS).

RECLAMATIONS. LE CLIENT DEVRA TOUJOURS CONTROLER QUE LA MARCHANDISE LIVREE CORRESPOND A LA COMMANDE ET QU'ELLE NE PRESENTE AUCUNE IMPERFECTION NON CONSTATEE LORS DE NOS CONTROLES. TOUTES LES RECLAMATIONS DOIVENT ETRE EFFECTUEES UNIQUEMENT PAR ECRIT (PAR FAX - COURRIER ELECTRONIQUE), MEME SI ELLE SONT ANTICIPÉES PAR TELEPHONE, SOUS 8 JOURS A COMPTER DE LA RECEPTION DE LA MARCHANDISE. NOTRE SOCIETE NE PRENDRA PAS EN COMPTE TOUTE RECLAMATION ARRIVEE APRES LEDIT DELAI.

RETOURS. LES RETOURS NE SONT PAS ACCEPTEES S'ILS NE SONT PAS AUTORISES ET SI LE BON D'ACCOMPAGNEMENT NE CONTIENT PAS LE NUMERO DE NOTRE FACTURE AUXQUELS ILS SE REFERENT. LES RETOURS SERONT ACCEPTEES UNIQUEMENT S'ILS PARVIENNENT AVANT LE DELAI PEREMPTOIRE DE 30 JOURS A COMPTER DE LA DATE D'AUTORISATION. LES RETOURS SONT ACCEPTEES UNIQUEMENT S'ILS SONT ENVOYÉS PAR NOTRE EXPEDITIONNAIRE AGREE. AU CAS OU, APRES LES CONTROLES EFFECTUES PAR DEVON&DEVON S.P.A., LES PRODUITS RESTITUÉS PAR L'ACHETEUR NE SONT PAS DEFECTUEUX ET/OU NON CONFORMES, DEVON&DEVON S.P.A. RESTITUEERA LES PRODUITS A L'ACHETEUR EN DEBITANT A CE DERNIER UN MONTANT EGAL A 15% (QUINZE POURCENT) DE LA VALEUR DESDITS PRODUITS.

PAIEMENT. LE PAIEMENT DU PRIX DEVRA ETRE EFFECTUE PAR L'ACHETEUR CONFORMEMENT AUX PREVISIONS ET AUX MODALITES INDIQUEES DANS LA COMMANDE ET, EN TOUT CAS, AU MOYEN DE VERSEMENTS EXCLUSIVEMENT AU NOM DE «DEVON&DEVON S.P.A.».

DEVON&DEVON S.P.A. RECONNAIT LA VALIDITE DES PAIEMENTS UNIQUEMENT S'ILS SONT EFFECTUES CONFORMEMENT AUX PREVISIONS DONT A L'ALINEA PRECEDENT ; IL EN DECOULE QUE LES PAIEMENTS EFFECTUES SELON DES MODALITES DIFFERENTES NE SERONT PAS CONSIDERES COMME LIBERATOIRES POUR L'ACHETEUR. L'ACCEPTATION EVENTUELLE DE TRAITES OU D'AUTRES EFFETS DE COMMERCE DE LA PART DE DEVON&DEVON S.P.A. S'EFFECTUE « SAUF BONNE FIN ». EN CAS DE RETARD DE PAIEMENT AUX ECHEANCES PREVUES, LES PARTIES CONVIENNENT QU'ELLES RECONNAISSAENT A DEVON&DEVON S.P.A. LES INTERETS BANCAIRES COURANTS PRIME RATE AUGMENTES DE 3 POINTS. LES INTERETS DECOULERONT DE DROIT SANS LA NECESSITE POUR DEVON&DEVON S.P.A. DE METTRE EN DEMEURE L'ACHETEUR. AU CAS OU LES PARTIES CONVIENNENT DES MODALITES DE PAIEMENT ECHELONNEES POUR LES PRODUITS, LE NON-PAIEMENT D'UN OU PLUSIEURS VERSEMENTS ENTRAINERA LA PERTE DE LA PART DE L'ACHETEUR DU BENEFICE DE LA MODALITE DE PAIEMENT ECHELONNEE. DEVON&DEVON S.P.A. AURA LE DROIT DE DEMANDER IMMEDIATEMENT LE SOLDE DU PRIX OU, A TITRE D'ALTERNATIVE ET A SA DISCRETION, LA RESILIATION DU CONTRAT, Y COMPRIS LA RESTITUTION IMMEDIATE DES PRODUITS ET L'ACQUISITION, A TITRE DE DOMMAGES-INTERETS, DES VERSEMENTS EFFECTUES, SAUF, EN TOUT CAS, L'INDEMNISATION DE TOUTS DOMMAGES EVENTUELS.

ACCOMPLISSEMENT DE LA VENTE. LA DEMANDE DE VENTE DES PRODUITS EST SOUMISE A L'APPROBATION DU VENDEUR ET EST IRREVOCABLE AU SENS ET AUX EFFETS DE L'ARTICLE 1329 DU CODE CIVIL POUR UNE PERIODE D'1 (UN) MOIS A PARTIR DE LA DATE DE LA COMMANDE. LES PRODUITS INDICES DANS CHAQUE COMMANDE ET LES ACCESOIRES CORRESPONDANTS SERONT FOURNIS PAR DEVON&DEVON S.P.A. A L'ACHETEUR SOUS « RESERVE DE PROPRIETE » AU SENS ET AUX EFFETS DES ARTICLES 1523-1526 DU CODE CIVIL. DANS CE CAS, LE PASSAGE DE PROPRIETE DES PRODUITS AU BENEFICE DE L'ACHETEUR AURA LIEU EXCLUSIVEMENT LORS DU PAIEMENT INTEGRAL DU PRIX, ALORS QUE LES RISQUES EVENTUELS SERONT A LA CHARGE DE L'ACHETEUR A PARTIR DE LA LIVRAISON DES PRODUITS.

LOI APPLICABLE ET JURIDICTION COMPETENTE. LES PRESENTES CONDITIONS AINSI QUE TOUTS LEURS EFFETS SONT REGIS PAR LA LOI ITALIENNE. LES PARTIES CONVIENNENT QUE TOUT LITIGE CONCERNANT LES PRESENTES CONDITIONS EST RENVOYE A LA JURIDICTION ITALIENNE EN EXCLUANT TOUTES AUTRES JURIDICTIONS. LE TRIBUNAL COMPETENT EST EXCLUSIVEMENT CELUI DU LIEU OU LE SIEGE SOCIAL DE «DEVON&DEVON S.P.A.» EST SITUÉ, A L'EXCLUSION DE TOUTS AUTRES TRIBUNAUX.

N.B. LES PRODUITS PEUVENT SUBIR, SANS PREAVIS, DES CHANGEMENTS ET DES VARIATIONS DUES A LA REALISATION ARTISANALE ; IL N'EST PAS POSSIBLE D'ASSURER UNE UNIFORMITE DE TON ENTRE LES DIVERSES PRODUCTIONS ET ENTRE CES DERNIERES ET LE MATERIAU ECHANTILLONNE.

CONDICIONES GENERALES DE VENTA

PEDIDOS. NO SE ACEPTARÁN PEDIDOS TELEFÓNICOS QUE NO VAYAN SEGUIDOS TAJANTEMENTE DE FAX O DE E-MAIL QUE LOS CONFIRMEN. EL COMITENTE, FIRMANDO UN PEDIDO, DECLARA DE SABER Y ACEPTAR INTEGRALMENTE LAS PRESENTES CONDICIONES DE VENTA Y LAS EVENTUALES Y ULTERIORES CONDICIONES ESCRITAS EN EL CONTRATO.

ENTREGA. LOS PLAZOS DE ENTREGA NO TIENEN CARÁCTER EMPENATIVO, SINO QUE ESTÁN SUBORDINADOS A LA POSIBILIDAD DE FABRICACIÓN. EVENTUALES RETRASOS NO PODRÁN DAR LUGAR, POR PARTE DEL COMPRADOR, A LA ANULACIÓN DEL PEDIDO, NI TAMPOCO A REEMBOLSO POR PERJUICIOS.

SALDO DE PEDIDOS. LOS PEDIDOS ENVIADOS PARCIALMENTE SE COMPLETARÁN NO APENAS LA MERCANCÍA ESTARÁ DISPONIBLE Y SE ENVIARÁN A PUERTO FRANCO.

ENVÍO DE LA MERCANCÍA. LA MERCANCÍA SE HA DE ENTENDER ENVIADA:

EN ITALIA - FRANCO DOMICILIO PARA PEDIDOS DE IMPORTE SUPERIOR O IGUAL A LOS 600,00 €. FRANCO DOMICILIO CON CARGO DE 30,00 € POR PEDIDOS INFERIORES A LOS 600,00 €.

EN EL EXTRANJERO - FRANCO DOMICILIO CON CARGO EN FACTURA. FRANCO NUESTRO ALMACÉN (EX WORKS).

RECLAMACIONES. EL CLIENTE DEBERÁ CONTROLAR SIEMPRE QUE LA MERCANCÍA ENTREGADA CORRESPONDA A SU PROPIO PEDIDO Y QUE NO PRESENTE FALLOS QUE HAYAN PASADO INADVERTIDOS POR NUESTRO CONTROL. TODAS LAS RECLAMACIONES HAN DE EFECTUARSE SOLAMENTE POR ESCRITO, (VIA FAX — CORREO ELECTRÓNICO) AUN EN EL CASO DE QUE TENGA LUGAR UN PREAVISO TELEFÓNICO, EN EL PLAZO DE 8 DÍAS A PARTIR DE LA RECEPCIÓN DE LA MERCANCÍA. NO PODREMOS RECONOCER RECLAMACIONES QUE NO LLEGUEN EN TAL PLAZO.

RESTITUCIÓN DE MERCANCÍA. NO SE ACEPTAN RESTITUCIONES QUE NO ESTÉN AUTORIZADAS Y QUE NO LLEVEN EN EL ALBARÁN EL NÚMERO DE NUESTRA FACTURA A LA QUE SE REFIEREN. LAS RESTITUCIONES PODRÁN SER ACEPTADAS SOLAMENTE SI LLEGAN EN EL PLAZO PERENTORIO DE 30 DÍAS A PARTIR DE LA FECHA DE AUTORIZACIÓN. LA MERCANCÍA RESTITUIDA SE ACEPTARÁ SOLAMENTE SI SE ENVÍA POR MEDIO DE UN NUESTRO TRANSPORTISTA CONVENCIONADO. EN CASO DE QUE, A RAÍZ DE COMPROBACIONES EFECTUADAS POR DEVON&DEVON S.P.A., LOS PRODUCTOS DEVUELTOS POR EL COMPRADOR NO RESULTARAN DEFECTUOSOS Y/O CON FALLOS, DEVON&DEVON S.P.A. DEVOLVERÁ LOS PRODUCTOS AL COMPRADOR CON ADEUDO AL MISMO POR UN IMPORTE CORRESPONDIENTE AL 15% (QUINCE) DEL VALOR DE LOS CITADOS PRODUCTOS.

PAGO. EL COMPRADOR DEBERÁ PAGAR EL PRECIO EN APLICACIÓN DE LAS PREVISIONES Y MODALIDADES QUE FIGUREN EN EL PEDIDO Y, DE TODAS FORMAS, MEDIANTE GIROS O DEPÓSITOS ENCAJADOS EXCLUSIVAMENTE A “DEVON&DEVON S.P.A.”.

DEVON&DEVON S.P.A. RECONOCE LA VALIDEZ DE LOS PAGOS SOLAMENTE CUANDO ÉSTOS SE EFECTÚEN CON ARREGLO A LAS PREVISIONES REFERIDAS EN EL ANTERIOR APARTADO; DE ELLO DERIVA QUE LOS PAGOS EFECTUADOS MEDIANTE CUALQUIER OTRA MODALIDAD NO SE CONSIDERARÁN LIBERATORIOS PARA EL COMPRADOR. LA EVENTUAL ACEPTACIÓN, POR PARTE DE DEVON&DEVON S.P.A., DE LETRAS U OTROS EFECTOS DE COMERCIO SE ENTENDERÁ EFECTUADA CON LA CLÁUSULA “SALVO RESERVAS DEL CASO”. EN CASO DE PAGO CON RETRASO RESPECTO A LOS VENCIMIENTOS PRE-ESTABLECIDOS, LAS PARTES ACUERDAN QUE SE LE RECONOCERÁN A DEVON&DEVON S.P.A. LOS INTERESES BANCARIOS CORRIENTES PRIMEROS PLAZOS AUMENTADOS DE 3 PUNTOS. LOS INTERESES DEVENGARÁN POR DERECHO SIN NECESIDAD DE QUE DEVON&DEVON S.P.A. DECLARE LA MORA AL COMPRADOR. EN CASO DE QUE LAS PARTES HAYAN ACORDADO MODALIDADES DE PAGO A PLAZOS DE LOS PRODUCTOS, EL INCUMPLIMIENTO DE LOS PAGOS CORRESPONDIENTES A VARIOS PLAZOS, O INCLUSO A UN SOLO PLAZO, HARÁ DECAER EL BENEFICIO DEL CLIENTE DEL PAGO A PLAZOS Y DARÁ DERECHO A QUE DEVON&DEVON S.P.A. SOLICITE INMEDIATAMENTE EL RESIDUAL SALDO DEL PRECIO, O, COMO ALTERNATIVA Y A PROPIA DISCRECIÓN, DE RESCINDIR EL CONTRATO CON RESTITUCIÓN INMEDIATA DE LOS PRODUCTOS Y LA ADQUISICIÓN, EN CONCEPTO DE INDEMNIZACIÓN DE LOS PLAZOS PAGADOS, SALVO RESARCIMIENTO DE EVENTUALES PERJUICIOS.

REALIZACIÓN DE LA VENTA. LA SOLICITUD DE VENTA DE LOS PRODUCTOS SE ASUME “SALVO APROBACIÓN DEL VENDEDOR” Y SE HA DE CONSIDERAR IRREVOCABLE CON ARREGLO Y A EFECTOS DEL ARTÍCULO 1329 DEL CÓDIGO CIVIL DURANTE UN PERÍODO DE 1 (UN) MES A PARTIR DE LA FECHA DE PEDIDO. LOS PRODUCTOS INDICADOS EN CADA PEDIDO Y LOS RELATIVOS ACCESORIOS SERÁN SUMINISTRADOS POR DEVON&DEVON S.P.A. AL COMPRADOR CON “RESERVA DE PROPIEDAD” CON ARREGLO Y A EFECTOS DE LOS ARTÍCULOS 1523-1526 DEL CÓDIGO CIVIL. EN TAL CASO, EL PASO DE PROPIEDAD DE LOS PRODUCTOS A FAVOR DEL COMPRADOR TENDRÁ LUGAR EXCLUSIVAMENTE EN EL MOMENTO EN QUE EL PRECIO SE SALDE COMPLETAMENTE, MIENTRAS QUE LOS EVENTUALES RIESGOS SERÁN A CARGO DEL COMPRADOR DESDE EL MOMENTO DE LA ENTREGA DE LOS PRODUCTOS.

DERECHO APLICABLE Y FÚRO COMPETENTE. LAS PRESENTES CONDICIONES Y CADA UNO DE SUS EFECTOS ESTÁN REGULADOS POR LA LEY ITALIANA. LAS PARTES ACUERDAN QUE TODA CONTROVERSIA RELATIVA A LAS PRESENTES CONDICIONES SE ENTABLE ANTE LA JURISDICCIÓN ITALIANA, EXCLUYENDO CUALQUIER OTRA JURISDICCIÓN. EL FÚRO COMPETENTE ES EXCLUSIVAMENTE EL DE LA SEDE LEGAL DE “DEVON&DEVON S.P.A.” CON MANIFIESTA EXCLUSIÓN DE CUALQUIER OTRO FÚRO DE IGUAL COMPETENCIA.

NOTA: LOS PRODUCTOS PUEDEN ESTAR SUJETOS, SIN AVISO PREVIO, A MODIFICACIONES Y VARIACIONES DEBIDAS A LA ELABORACIÓN ARTESANAL, NO ES POSIBLE GARANTIZAR UNIFORMIDAD DE TONALIDAD ENTRE LAS VARIAS PRODUCCIONES Y ENTRE ÉSTAS Y EL MATERIAL DE MUESTRA.

ОБЩИЕ УСЛОВИЯ ПРОДАЖИ

ЗАКАЗ. НЕ ПРИНИМАЮТСЯ ЗАКАЗЫ, СДЕЛАННЫЕ ПО ТЕЛЕФОНУ, ЕСЛИ ЗА НИМИ НЕ ПОСЛЕДУЕТ ПИСЬМЕННОГО ПОДТВЕРЖДЕНИЯ ПО ФАКСУ ИЛИ ЭЛЕКТРОННОЙ ПОЧТЕ. ЗАКАЗЧИК, ПОДПИСЫВАЯ ЗАКАЗ, ЗАВЯЛЯЕТ О ТОМ, ЧТО ОЗНАКОМЛЕН И ПОЛНОСТЬЮ СОГЛАСЕН С НАСТОЯЩИМИ УСЛОВИЯМИ ПРОДАЖИ И ВОЗМОЖНЫМИ ДОПОЛНИТЕЛЬНЫМИ РУКОПИСНЫМИ УСЛОВИЯМИ КОНТРАКТА.

ПОСТАВКА. УСЛОВИЯ И СРОКИ ПОСТАВКИ НЕ ЯВЛЯЮТСЯ ЖЕСТКИМ ОБЯЗАТЕЛЬСТВОМ, А ЗАВИСЯТ ОТ ВОЗМОЖНОСТЕЙ ПРОИЗВОДСТВА. ВОЗМОЖНЫЕ ЗАДЕРЖКИ НЕ МОГУТ ЯВЛЯТЬСЯ ПРИЧИНОЙ ДЛЯ АНУЛИРОВАНИЯ ЗАКАЗА ИЛИ ДЛЯ ПРЕДЪЯВЛЕНИЯ ПРЕТЕНЗИЙ НА ВОЗМЕЩЕНИЕ УЩЕРБА СО СТОРОНЫ ЗАКАЗЧИКА.

ДОПОСТАВКА. ЗАКАЗЫ, ВЫПОЛНЕННЫЕ НЕПОЛНОСТЬЮ, БУДУТ УКОМПЛЕКТОВАНЫ КАК ТОЛЬКО ПОСТУПИТ В РАСПОРЯЖЕНИЕ ТОВАР, КОТОРЫЙ БУДЕТ НЕЗАМЕДИТЕЛЬНО ОТГРУЖЕН ФРАНКО-ПОРТ НАЗНАЧЕНИЯ.

ОТГРУЗКА ТОВАРА. ОТГРУЗКА ТОВАРА ПРОИЗВОДИТСЯ:

ПО ИТАЛИИ - ФРАНКО-ПОРТ НАЗНАЧЕНИЯ ДЛЯ ЗАКАЗОВ НА СУММУ РАВНУЮ ИЛИ СВЫШЕ € 600,00. ФРАНКО-ПОРТ НАЗНАЧЕНИЯ С ДОПЛАТОЙ В РАЗМЕРЕ €30,00 ДЛЯ ЗАКАЗОВ НА СУММУ МЕНЕЕ € 600,00.

ЗА РУБЕЖ - ФРАНКО-ПОРТ НАЗНАЧЕНИЯ С ДОПЛАТОЙ, ВКЛЮЧЕННОЙ В СЧЕТ-ФАКТУРУ. ФРАНКО-НАШ СКЛАД (EX WORKS).

РЕКЛАМАЦИИ. КЛИЕНТ ДОЛЖЕН ВСЕГДА ПРОВЕРЯТЬ СООТВЕТСТВИЕ ДОСТАВЛЕННОГО ТОВАРА СДЕЛАННОМУ ЗАКАЗУ И ОТСУТСТВИЕ У НЕГО ДЕФЕКТОВ ИЛИ НЕИСПРАВНОСТЕЙ, УСКЛЬЗНУВШИХ ОТ НАШЕГО КОНТРОЛЯ.

ВСЕ РЕКЛАМАЦИИ ДОЛЖНЫ БЫТЬ ПРЕДСТАВЛЕНЫ ТОЛЬКО В ПИСЬМЕННОЙ ФОРМЕ (ПО ФАКСУ ИЛИ ЭЛЕКТРОННОЙ ПОЧТЕ), ДАЖЕ В СЛУЧАЕ ПРЕДВАРИТЕЛЬНОГО УВЕДОМЛЕНИЯ ПО ТЕЛЕФОНУ, В ТЕЧЕНИЕ 8 ДНЕЙ С ДАТЫ ПОЛУЧЕНИЯ ТОВАРА. НЕ ПРИНИМАЮТСЯ РЕКЛАМАЦИИ, ПОСТУПИВШИЕ ПОСЛЕ ИСТЕЧЕНИЯ ДАННОГО СРОКА.

ВОЗВРАТ ТОВАРА. ВОЗВРАЩАЕМЫЙ ТОВАР НЕ ПРИНИМАЕТСЯ БЕЗ СООТВЕТСТВУЮЩЕГО РАЗРЕШЕНИЯ И ЕСЛИ В НАКЛАДНОЙ НЕ УКАЗАН НОМЕР НАШЕГО СЧЕТА-ФАКТУРЫ, ОТНОСЯЩЕГОСЯ К ДАННОМУ ТОВАРУ. ВОЗВРАЩАЕМЫЙ ТОВАР ПРИНИМАЕТСЯ ТОЛЬКО В ТОМ СЛУЧАЕ, ЕСЛИ ОН ПОСТУПАЕТ В 30-ДНЕВНЫЙ СРОК С ДАТЫ СООТВЕТСТВУЮЩЕГО РАЗРЕШЕНИЯ. ВОЗВРАЩАЕМЫЙ ТОВАР ПРИНИМАЕТСЯ, ЕСЛИ ЕГО ДОСТАВКА ПРОИЗВОДИТСЯ ТОЛЬКО НАШИМ КУРЬЕРОМ. В СЛУЧАЕ ЕСЛИ В РЕЗУЛЬТАТЕ ПРОВЕРКИ, ПРОИЗВЕДЕННОЙ DEVON&DEVON S.P.A., ВОЗВРАЩАЕМЫЙ ЗАКАЗЧИКОМ ТОВАР НЕ БУДЕТ ИМЕТЬ ДЕФЕКТОВ И/ИЛИ НЕИСПРАВНОСТЕЙ, DEVON&DEVON S.P.A. ВЕРНЕТ ТОВАР ЗАКАЗЧИКУ С НАЧИСЛЕНИЕМ ДОПОЛНИТЕЛЬНОЙ ОПЛАТЫ В РАЗМЕРЕ 15% (ПЯТНАДЦАТЬ) ОТ СТОИМОСТИ ВЫШЕУПОМЯНУТОГО ТОВАРА.

ОПЛАТА. ОПЛАТА СТОИМОСТИ ТОВАРА ДОЛЖНА ПРОИЗВОДИТСЯ ЗАКАЗЧИКОМ В СООТВЕТСТВИИ С УСЛОВИЯМИ И СРОКАМИ ОПЛАТЫ, УКАЗАННЫМИ В ДОКУМЕНТАХ ЗАКАЗА, И, В ЛЮБОМ СЛУЧАЕ, ЧЕРЕЗ СЧЕТА, ОТКРЫТЫЕ ИСКЛЮЧИТЕЛЬНО НА ИМЯ DEVON&DEVON S.P.A. DEVON&DEVON S.P.A. СЧИТАЕТ ОПЛАТУ ДЕЙСТВИТЕЛЬНОЙ ТОЛЬКО В ТОМ СЛУЧАЕ, ЕСЛИ ОНА ПРОИЗВЕДЕНА В ПОРЯДКЕ, ИЗЛОЖЕННОМ В ПРЕДЫДУЩЕМ АБЗАЦЕ; СЛЕДОВАТЕЛЬНО, ЛЮБАЯ ПРОИЗВЕДЕННАЯ ИНЫМ ОБРАЗОМ ОПЛАТА НЕ БУДЕТ СЧИТАТЬСЯ ВЫПОЛНЕНИЕМ ПРИНЯТЫХ ОБЯЗАТЕЛЬСТВ ДЛЯ ЗАКАЗЧИКА. ЛЮБОЕ ВОЗМОЖНОЕ ПРИНЯТИЕ СО СТОРОНЫ DEVON&DEVON S.P.A. ВЕКСЕЛЕЙ ИЛИ ДРУГИХ ЦЕННЫХ БУМАГ БУДЕТ СЧИТАТЬСЯ ОПЛАТОЙ С ОГОВОРКОЙ “ПРИ СОБЛЮДЕНИИ УСТАНОВЛЕННЫХ УСЛОВИЙ”. В СЛУЧАЕ ПРОСРОЧКИ УСТАНОВЛЕННЫХ СРОКОВ ОПЛАТЫ, СТОРОНЫ СОГЛАСУЮТ, ЧТО КОМПАНИИ DEVON&DEVON S.P.A. БУДУТ НАЧИСЛЕНЫ БАНКОВСКИЕ ПРОЦЕНТЫ, ОТНОСЯЩИЕСЯ К ПЕРВЫМ ВЗНОСАМ, УВЕЛИЧЕННЫЕ НА 3 ПУНКТА. ПРОЦЕНТЫ БУДУТ НАЧИСЛЯТЬСЯ ПО ПРАВУ И БЕЗ НЕОБХОДИМОСТИ ДЛЯ DEVON&DEVON S.P.A. ПРЕДЪЯВЛЕНИЯ ШТРАФА ЗАКАЗЧИКУ. В СЛУЧАЕ ЕСЛИ СТОРОНЫ СОГЛАСОВАЛИ ПОРЯДОК ОПЛАТЫ ТОВАРА ВРАСРОЧКУ, ТО НЕОПЛАТА НЕСКОЛЬКИХ ВЗНОСОВ ИЛИ ДАЖЕ ТОЛЬКО ОДНОГО ВЗНОСА, ПОВЛЕЧЕТ ЗА СОБОЙ ОТМЕНУ ПОРЯДКА ОПЛАТЫ ВЗНОСАМИ И ДАСТ ПРАВО DEVON&DEVON S.P.A. ПОТРЕБОВАТЬ НЕЗАМЕДИТЕЛЬНО ОПЛАТИТЬ САЛДО УСТАНОВЛЕННОЙ КОНТРАКТНОЙ СУММЫ ИЛИ РАСТОРГНУТЬ КОНТРАКТ С НЕЗАМЕДИТЕЛЬНЫМ ВОЗВРАТОМ ТОВАРА В КАЧЕСТВЕ ОПЛАТЫ ОСТАВИХСЯ ВЗНОСОВ, А ТАКЖЕ ВОЗМЕЩЕНИЯ ВОЗМОЖНЫХ УБЫТКОВ.

ПРОИЗВОДСТВО ПРОДАЖИ. ЗАПРОС НА ПРОДАЖУ ТОВАРА ПРИНИМАЕТСЯ “С РАЗРЕШЕНИЯ ПРОДАВЦА” И СЧИТАЕТСЯ НЕОТЗЫВНЫМ В СООТВЕТСТВИИ СО СТ. 1329 Г.К. СРОКОМ НА 1 (ОДИН) МЕСЯЦ С ДАТЫ ОФОРМЛЕНИЯ ЗАКАЗА. ТОВАРЫ, УКАЗАННЫЕ В ОТДЕЛЬНЫХ ЗАКАЗАХ, И СООТВЕТСТВУЮЩИЕ АКСЕССУАРЫ БУДУТ ПОСТАВЛЕНЫ КОМПАНИЕЙ DEVON&DEVON S.P.A. ЗАКАЗЧИКУ НА УСЛОВИЯХ “ЗАРЕЗЕРВИРОВАННОГО ПРАВА СОБСТВЕННОСТИ” В СООТВЕТСТВИИ СО СТ. 1523-1526 Г.К. В ТАКОМ СЛУЧАЕ ПЕРЕДАЧА ПРАВА СОБСТВЕННОСТИ НА ТОВАР ЗАКАЗЧИКУ ПРОИЗОЙДЕТ ИСКЛЮЧИТЕЛЬНО ПОСЛЕ ПОЛНОЙ ОПЛАТЫ КОНТРАКТНОЙ СТОИМОСТИ, В ТО ВРЕМЯ КАК ВОЗМОЖНЫЕ РИСКИ БУДУТ ЗА СЧЕТ ЗАКАЗЧИКА С МОМЕНТА ПЕРЕДАЧИ ЕМУ ТОВАРА.

ПРИМЕНИМОЕ ПРАВО И КОМПЕТЕНТНЫЙ СУД. НАСТОЯЩИЕ УСЛОВИЯ И ЛЮБЫЕ ИХ ПОСЛЕДСТВИЯ РЕГУЛИРУЮТСЯ ИТАЛЬЯНСКИМ ЗАКОНОДАТЕЛЬСТВОМ. СТОРОНЫ СОГЛАСУЮТ, ЧТО ЛЮБЫЕ ВОЗМОЖНЫЕ РАЗНОГЛАСИЯ, ВОЗНИКАЮЩИЕ В СВЯЗИ С НАСТОЯЩИМИ УСЛОВИЯМИ КОНТРАКТА, БУДУТ ПЕРЕДАНЫ НА РАССМОТРЕНИЕ ИТАЛЬЯНСКОЙ ЮРИСДИКЦИИ И НИКАКОЙ ДРУГОЙ.

КОМПЕТЕНТНЫМ СУДОМ ЯВЛЯЕТСЯ ИСКЛЮЧИТЕЛЬНО ТОТ, К ЮРИСДИКЦИИ КОТОРОГО ОТНОСИТСЯ ЮРИДИЧЕСКИЙ АДРЕС КОМПАНИИ DEVON&DEVON S.P.A., С КАТЕГОРИЧЕСКИМ ИСКЛЮЧЕНИЕМ ЛЮБОГО ДРУГОГО КОНКУРЕНТНОГО В ТАКОМ СЛУЧАЕ СУДА.

ПРИМ.: ТОВАР МОЖЕТ ПОДВЕРГАТЬСЯ НЕБОЛЬШИМ ИЗМЕНЕНИЯМ И ВАРИАЦИЯМ ЗА СЧЕТ РУЧНОЙ ОБРАБОТКИ ИЗДЕЛИЙ; НЕВОЗМОЖНО ОБЕСПЕЧИТЬ ОДНОРОДНОСТЬ ТОНОВ ИЗДЕЛИЙ РАЗНЫХ ПАРТИЙ И ОБРАЗЦОВ В КАТАЛОГАХ.

TUTTE LE MISURE RIPORTATE NEL LISTINO A LATO DEI PREZZI POSSONO VARIARE IN ALCUNI CASI PER RAGIONI TECNICO-PRODUTTIVE. PER QUESTO MOTIVO SI CONSIGLIA SEMPRE AL MOMENTO DELL'INSTALLAZIONE DI VERIFICARE L'AGGIORNAMENTO SULLE NOTE TECNICHE RIPORTATE NEL NOSTRO SITO INTERNET: *DEVON-DEVON.COM*.

NON CI RITERREMO IN OGNI CASO RESPONSABILI DI INCONVENIENTI CAUSATI DA QUANTO SOPRA DESCRITTO.

ALL MEASUREMENTS CONTAINED IN THE PRICE LIST NEXT TO EACH PRICE MAY VARY IN SOME CASES FOR TECHNICAL/PRODUCTIVE PURPOSES. FOR THIS REASON, WE STRONGLY ADVISE BEFORE THE INSTALLATION OF ANY DEVON&DEVON ARTICLE THAT YOU ALWAYS CONSULT THE TECHNICAL NOTES PROVIDED IN OUR WEBSITE: *DEVON-DEVON.COM*.

WE CAN NOT ACCEPT LIABILITY, IN ANY EVENT, FOR ANY INCONVENIENCE CAUSED BY THE DESCRIBED ABOVE.

ALLE MASSE, DIE SIE IN DIESER LISTE NEBEN DEN PREISEN FINDEN, KÖNNEN IN EINIGEN FÄLLEN AUS TECHNISCHEN ODER VON DER PRODUKTION ABHÄNGIGEN GRÜNDEN VARIIEREN. DESHALB EMPFEHLEN WIR IHNEN, AUF UNSERER WEBSEITE *DEVON-DEVON.COM* DIE AKTUELLEN TECHNISCHEN ANMERKUNGEN ZU KONSULTIEREN, BEVOR SIE EINEN ARTIKEL VON DEVON&DEVON INSTALLIEREN.

WIR ÜBERNEHMEN KEINERLEI VERANTWORTUNG FÜR PROBLEME, DIE AUFGRUND DES OBEN BESCHRIEBENEN ENTSTEHEN.

TOUTES LES MESURES REPORTÉES DANS LE CATALOGUE À CÔTÉ DES PRIX PEUVENT VARIER DANS CERTAINS CAS POUR DES RAISONS TECHNIQUES ET RELATIVES À LEUR FABRICATION. DÈS LORS, AU MOMENT DE L'INSTALLATION DES PRODUITS, NOUS VOUS CONSEILLONS DE TOUJOURS VÉRIFIER LA MISE À JOUR DES NOTES TECHNIQUES FOURNIES SUR NOTRE SITE INTERNET: *DEVON-DEVON.COM*.

NOUS DÉCLINONS TOUTE RESPONSABILITÉ, POUR QUELQUE RAISON QUE CE SOIT, EN CAS DE PROBLÈME LIÉ À CE QUI EST DÉCRIT PRÉCÉDEMMENT.

TODAS LAS MEDIDAS QUE APARECEN EN EL LISTÍN JUNTO A LOS PRECIOS PUEDEN VARIAR EN ALGUNOS CASOS POR MOTIVOS TÉCNICOS O PRODUCTIVOS. POR ELLO, SE ACONSEJA QUE SE VERIFIQUE SIEMPRE LA ACTUALIZACIÓN DE LAS NOTAS TÉCNICAS EXPUESTAS EN NUESTRA PÁGINA WEB: *DEVON-DEVON.COM*.

EN CUALQUIER CASO, LA EMPRESA NO SE HACE RESPONSABLE DE POSIBLES INCONVENIENTES CAUSADOS POR LO ARRIBA DESCRITO.

ВСЕ УКАЗАННЫЕ В ПРАЙС-ЛИСТЕ РАЗМЕРЫ МОГУТ МЕНЯТЬСЯ ПО ПРОИЗВОДСТВЕННО-ТЕХНИЧЕСКИМ ПРИЧИНАМ. ПОЭТОМУ РЕКОМЕНДУЕМ ВСЕГДА ПЕРЕД УСТАНОВКОЙ СВЕРЯТЬ РАЗМЕРЫ С ОБНОВЛЕННЫМИ ТЕХНИЧЕСКИМИ СХЕМАМИ, КОТОРЫЕ МОЖНО НАЙТИ НА НАШЕМ САЙТЕ В ИНТЕРНЕТЕ: *DEVON-DEVON.COM*.

МЫ НЕ НЕСЕМ ОТВЕТСТВЕННОСТЬ ЗА НЕПОЛАДКИ В ВЫШЕОПИСАННЫХ СЛУЧАЯХ.

Devon&Devon

CREATED IN FLORENCE. INSPIRED BY THE WORLD.

CONTACTS

DEVON&DEVON S.p.A.

Via Arno, 26 - 50019 - Sesto Fiorentino - Italy

Tel. +39 055 308350

Fax. +39 055 375549

office@devon-devon.com

trade@devon-devon.com

For more info visit our website: devon-devon.com

*Reinterpretare le tradizioni
estetiche del passato
secondo uno stile unico
ed inconfondibile.*



SHOWER ENCLOSURES

PORTE E CABINE DOCCIA - DUSCHKABINEN UND TÜREN - PORTES DE DOUCHE - MAMPARAS - ДВЕРИ И ДУШЕВЫЕ КАБИНЫ

SHOWER DOOR

PAG. 168	MODERN
PAG. 174	MAJESTIC
PAG. 178	SAVOY V
PAG. 182	SAVOY K

SHOWER STALLS

PAG. 186	SAVOY X
PAG. 190	SAVOY Y
PAG. 194	SAVOY T
PAG. 198	SAVOY W
PAG. 202	SAVOY J

SHOWER SCREEN

PAG. 206	SAVOY S
----------	---------

DECORATIONS AND GLASS DESIGN

PAG. 210	DECORATIONS
PAG. 212	GLASS DESIGN

SHOWER TRAYS

PAG. 216	ARABESQUE
----------	-----------

168

MODERN

ELEGANTE E RICERCATO, IL SISTEMA DOCCIA MODERN È CARATTERIZZATO DA UNA LINEA ESTREMAMENTE PURA ED ESSENZIALE, NON PREVEDE L'UTILIZZO DI MONTANTI VERTICALI A PARETE. MODERN NASCE DA UN'ACCURATA PROGETTAZIONE CHE VALORIZZA LA PUREZZA DI UN DISEGN PULITO ED ATTUALE, UN ELEGANTE CRISTALLO EXTRA-CHIARO IN MOLTEPLICI FINITURE, SENZA TELAIO CON IMPORTANTI CERNIERE DI SUPPORTO A MURO.

THE ELEGANT, REFINED MODERN SHOWER SYSTEM WITH ITS CLEAN-CUT, ESSENTIAL LINES DOES NOT REQUIRE USE OF WALL-MOUNTED VERTICAL UPRIGHTS. MODERN EMBODIES DEVON&DEVON'S ATTENTION TO DESIGN, REFLECTED IN PURE, UNCLUTTERED CONTEMPORARY STYLING, ELEGANT EXTRA-CLEAR GLASS AVAILABLE WITH A CHOICE OF DIFFERENT FINISHES, FRAMELESS WITH HEAVY-DUTY SUPPORTING HINGES.

DAS ELEGANTE, ERLESENE DUSCHSYSTEM MODERN ZEICHNET SICH DURCH EINE EXTREM KLARE, ESSENTIELLE LINIE AUS. FÜR DIESES SYSTEM SIND KEINE VERTIKALEN DUSCHSTANGEN AN DER WAND VORGESEHEN. MODERN ENTSTEHT AUS EINEM SORGFÄLTIGEN ENTWURF, DER DIE REINHEIT EINES KLAREN, AKTUELLEN DESIGNS WERTORSIERT – EIN ELEGANTER EXTRAHELLER KRISTALL IN VIELFÄLTIGEN FACETTEN, DER RAHMENLOS MIT GROSSEN SCHARNIEREN AN DER WAND BEFESTIGT WIRD.

LE SYSTÈME DE DOUCHE MODERN, ÉLÉGANT ET RECHERCHÉ, EST CARACTÉRISÉ PAR UNE LIGNE EXTRÊMEMENT PURE ET ESSENTIELLE ET IL NE PRÉVOIT PAS L'UTILISATION DE MONTANTS VERTICAUX MURAUX. MODERN EST LE RÉSULTAT D'UN PROJET QUI MET EN VALEUR LA PURETÉ D'UN DESIGN NET ET ACTUEL, UN VERRE ÉLÉGANT, EXTRA-CLAIR, EN PLUSIEURS FINITIONS, SANS CADRE, ÉQUIPÉ D'IMPORTANTES CHARNIÈRES DE SUPPORT AU MUR.

ELEGANTE Y REFINADO, EL SISTEMA PARA DUCHA MODERN SE CARACTERIZA POR UNA LÍNEA EXTREMADAMENTE PURA Y ESENCIAL, Y POR NO LLEVAR MONTANTES VERTICALES DE PARED. MODERN ES EL RESULTADO DE UN CUIDADOSO PROYECTO QUE RESALTA LA PUREZA DE UN DISEÑO LIMPIO Y ACTUAL, UN ELEGANTE CRISTAL EXTRA-CLARO CON VARIOS ACABADOS, SIN BASTIDOR CON BISAGRAS DE SOPORTE DE PARED.

ЭЛЕГАНТНЫЙ И ИЗЫСКАННЫЙ ДУШЕВОЙ ГАРНИТУР MODERN ОТЛИЧАЕТСЯ ИСКЛЮЧИТЕЛЬНОЙ ЧИСТОТОЙ ЛИНИЙ И ЛЁГКОСТЬЮ ЭЛЕМЕНТОВ, НЕ ПРЕДУСМАТРИВАЮЩИХ НИКАКИХ ВЕРТИКАЛЬНЫХ СТОЕК. КОЛЛЕКЦИЯ MODERN — ЭТО РЕЗУЛЬТАТ ТЩАТЕЛЬНОЙ РАЗРАБОТКИ, ПОДЧЁРКИВАЮЩЕЙ ЧИСТОТУ СТРОГОГО И СОВРЕМЕННОГО ДИЗАЙНА. ЭЛЕГАНТНОСТЬ ЭКСТРА-ПРОЗРАЧНОГО СТЕКЛА, РАЗНООБРАЗИЕ ДЕКОРОВ, БЕЗ РАМЫ И С НАДЁЖНЫМИ НАСТЕННЫМИ ОПОРНЫМИ КРОНШТЕЙНАМИ.





MODERN 70

MODERN 70

PORTA PER DOCCIA - VETRO TRASPARENTE

SHOWER DOOR - CLEAR GLASS
 DUSCHTÜR - TRANSPARENT GLASS
 PORTE DE DOUCHE - VERRE TRANSPARENT
 PUERTA PARA DUCHA - VIDRIO TRANSPARENTE
 ДВЕРЬ ДЛЯ ДУША - СТЕКЛО ПРОЗРАЧНОЕ

M/70 P 35.0000

CROMO · CHROME · CHROM · CHROME · CROMO · XPOM

M/70 P 37.9500

ORO CHIARO · LIGHT GOLD · HELLGOLD · OR CLAIR · ORO CLARO
 СВЕТЛОЕ ЗОЛОТО

MODERN 70

PORTA PER DOCCIA - VETRO SATINATO

SHOWER DOOR - FROSTED GLASS
 DUSCHTÜR - GLAS SATINIERT
 PORTE DE DOUCHE - VERRE DÉPOLI
 PUERTA PARA DUCHA - VIDRIO SATINADO
 ДВЕРЬ ДЛЯ ДУША - СТЕКЛО САТИНИРОВАННОЕ

M/70 P 40.2500

CROMO · CHROME · CHROM · CHROME · CROMO · XPOM

M/70 P 43.1250

ORO CHIARO · LIGHT GOLD · HELLGOLD · OR CLAIR · ORO CLARO
 СВЕТЛОЕ ЗОЛОТО

MODERN 70

PORTA PER DOCCIA - VETRO DECORATO

SHOWER DOOR - DECORATED GLASS
 DUSCHTÜR - GLAS DEKORIERT
 PORTE DE DOUCHE - VERRE DÉCORÉ
 PUERTA PARA DUCHA - VIDRIO DECORADO
 ДВЕРЬ ДЛЯ ДУША - СТЕКЛО ДЕКОРИРОВАННОЕ

M/70 P 41.2500

CROMO · CHROME · CHROM · CHROME · CROMO · XPOM

M/70 P 44.5000

ORO CHIARO · LIGHT GOLD · HELLGOLD · OR CLAIR · ORO CLARO
 СВЕТЛОЕ ЗОЛОТО

N.B. SUPPLEMENTO P 1.9850 PER OGNI VETRO FUMO SIA DECORATO CHE TRASPARENTE.

THERE IS AN EXTRA CHARGE OF P 1.9850 FOR EVERY FUMO GLASS REQUESTED WHETHER IT BE DECORATED OR CLEAR.
 ES WIRD EIN AUFPREIS VON P 1.9850 FÜR DEKORIERTES ODER TRANSPARENTES RAUCHGLAS BERECHNET.
 SUPPLÉMENT DE P 1.9850 POUR CHAQUE VERRE FUMÉ QUE CELUI-CI SOIT DÉCORÉ OU TRANSPARENT.
 SUPLEMENTO DE P 1.9850 POR CADA CRISTAL AHUMADO TANTO DECORADO COMO TRANSPARENTE.
 ЗА КАЖДОЕ ТОНИРОВАННОЕ СТЕКЛО НАДБАВКА P 1.9850.

N.B. LA PORTA DOCCIA MODERN NON HA ALCUN TIPO DI REGOLAZIONE, PERTANTO LE PARETI DEL VANO DOVRANNO ESSERE PERFETTAMENTE PARALLELE TRA LORO E PERPENDICOLARI AL PAVIMENTO. SU RICHIESTA, È POSSIBILE RICEVERE LE RELATIVE GUARNIZIONI.

THE MODERN SHOWER DOOR HAS NO TYPE OF REGULATION. THEREFORE, THE WALLS OF THE SHOWER MUST BE PERFECTLY PARALLEL TO EACH OTHER AND PERPENDICULAR TO THE FLOOR. THE RELATED SEALS CAN BE FURNISHED ON REQUEST.

DAS DUSCHSYSTEM MODERN HAT KEINE REGULIERUNG, DAHER MÜSSEN DIE WÄNDE DES DUSCHRAUMS PERFEKT PARALLEL ZUEINANDER UND LOTRECHT ZUM BODEN SEIN. AUF ANFRAGE KÖNNEN DIE DAZUGEHÖRIGEN DICHTUNGEN DELIEFERT WERDEN.

LA PORTE DE DOUCHE MODERN N'À AUCUN TYPE DE RÉGLAGE ; LES PAROIS DE LA CABINE DE DOUCHE DEVRONT ÊTRE PARFAITEMENT PARALLÈLES ENTRE ELLES ET PERPENDICULAIRES AU SOL. IL EST POSSIBLE DE RECEVOIR, SUR DEMANDE, LES JOINTS CORRESPONDANTS.

LA PUERTA PARA DUCHA MODERN NO CONSTA DE NINGÚN TIPO DE AJUSTE; POR LO TANTO, LAS PAREDES DEL LOCAL DONDE SE COLOQUE DEBERÁN SER PERFECTAMENTE PARALELAS ENTRE SÍ Y PERPENDICULARES RESPECTO AL SUELO. BAJO PEDIDO, ES POSIBLE RECIBIR LAS CORRESPONDIENTES JUNTAS.

ДВЕРЬ ДУШЕВОЙ КАБИНЫ MODERN НЕ ИМЕЕТ НИКАКОЙ РЕГУЛИРОВКИ, ПОЭТОМУ СТЕНКИ КАБИНЫ ДОЛЖНЫ БЫТЬ АБСОЛЮТНО ПАРАЛЛЕЛЬНЫМИ МЕЖДУ СОБОЙ И ПЕРПЕНДИКУЛЯРНЫМИ ПОЛУ. СООТВЕТСТВУЮЩИЕ УПЛОТНЕНИЯ МОЖНО ПОЛУЧИТЬ ТОЛЬКО НА ЗАКАЗ.

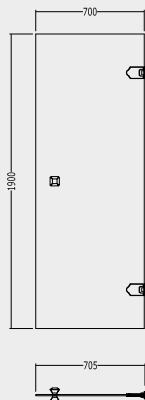



MODERN 80

MODERN 80**PORTA PER DOCCIA - VETRO TRASPARENTE**

SHOWER DOOR - CLEAR GLASS
 DUSCHTÜR - TRANSPARENT GLAS
 PORTE DE DOUCHE - VERRE TRANSPARENT
 PUERTA PARA DUCHA - VIDRIO TRANSPARENTE
 ДВЕРЬ ДЛЯ ДУША - СТЕКЛО ПРОЗРАЧНОЕ

M/80

P 36.0000

CROMO · CHROME · CHROM · CHROME · CROMO · XPOM

M/80

P 38.7500

ORO CHIARO · LIGHT GOLD · HELLGOLD · OR CLAIR · ORO CLARO
 СВЕТЛОЕ ЗОЛОТО**MODERN 80****PORTA PER DOCCIA - VETRO SATINATO**

SHOWER DOOR - FROSTED GLASS
 DUSCHTÜR - GLAS SATINIERT
 PORTE DE DOUCHE - VERRE DÉPOLI
 PUERTA PARA DUCHA - VIDRIO SATINADO
 ДВЕРЬ ДЛЯ ДУША - СТЕКЛО САТИНИРОВАННОЕ

M/80

P 41.7500

CROMO · CHROME · CHROM · CHROME · CROMO · XPOM

M/80

P 44.5000

ORO CHIARO · LIGHT GOLD · HELLGOLD · OR CLAIR · ORO CLARO
 СВЕТЛОЕ ЗОЛОТО**MODERN 80****PORTA PER DOCCIA - VETRO DECORATO**

SHOWER DOOR - DECORATED GLASS
 DUSCHTÜR - GLAS DEKORIERT
 PORTE DE DOUCHE - VERRE DÉCORÉ
 PUERTA PARA DUCHA - VIDRIO DECORADO
 ДВЕРЬ ДЛЯ ДУША - СТЕКЛО ДЕКОРИРОВАННОЕ

M/80

P 43.1250

CROMO · CHROME · CHROM · CHROME · CROMO · XPOM

M/80

P 46.0000

ORO CHIARO · LIGHT GOLD · HELLGOLD · OR CLAIR · ORO CLARO
 СВЕТЛОЕ ЗОЛОТО**N.B. SUPPLEMENTO P 1.9850 PER OGNI VETRO FUMO SIA DECORATO CHE TRASPARENTE.**

THERE IS AN EXTRA CHARGE OF P 1.9850 FOR EVERY FUMO GLASS REQUESTED WHETHER IT BE DECORATED OR CLEAR.
 ES WIRD EIN AUFPREIS VON P 1.9850 FÜR DEKORIERTES ODER TRANSPARENTEES RAUCHGLAS BERECHNET.
 SUPPLÈMENT DE P 1.9850 POUR CHAQUE VERRE FUMÉ QUE CELUI-CI SOIT DÉCORÉ OU TRANSPARENT.
 SUPLEMENTO DE P 1.9850 POR CADA CRISTAL AHUMADO TANTO DECORADO COMO TRANSPARENTE.
 ЗА КАЖДЕ ТОНИРОВАННОЕ СТЕКЛО НАДБАВКА P 1.9850.

N.B. LA PORTA DOCCIA MODERN NON HA ALCUN TIPO DI REGOLAZIONE, PERTANTO LE PARETI DEL VANO DOVRANNO ESSERE PERFETTAMENTE PARALLELE TRA LORO E PERPENDICOLARI AL PAVIMENTO. SU RICHIESTA, È POSSIBILE RICEVERE LE RELATIVE GUARNIZIONI.

THE MODERN SHOWER DOOR HAS NO TYPE OF REGULATION. THEREFORE, THE WALLS OF THE SHOWER MUST BE PERFECTLY PARALLEL TO EACH OTHER AND PERPENDICULAR TO THE FLOOR. THE RELATED SEALS CAN BE FURNISHED ON REQUEST.

DAS DUSCHSYSTEM MODERN HAT KEINE REGULIERUNG, DAHER MÜSSEN DIE WÄNDE DES DUSCHRAUMS PERFEKT PARALLEL ZUEINANDER UND LOTRECHT ZUM BODEN SEIN. AUF ANFRAGE KÖNNEN DIE DAZUGEHÖRIGEN DICHTUNGEN GELIEFERT WERDEN.

LA PORTE DE DOUCHE MODERN N'À AUCUN TYPE DE RÉGLAGE ; LES PAROIS DE LA CABINE DE DOUCHE DEVRONT ÊTRE PARFAITEMENT PARALLÈLES ENTRE ELLES ET PERPENDICULAIRES AU SOL. IL EST POSSIBLE DE RECEVOIR, SUR DEMANDE, LES JOINTS CORRESPONDANTS.

LA PUERTA PARA DUCHA MODERN NO CONSTA DE NINGÚN TIPO DE AJUSTE; POR LO TANTO, LAS PAREDES DEL LOCAL DONDE SE COLOQUE DEBERÁN SER PERFECTAMENTE PARALELAS ENTRE SÍ Y PERPENDICULARES RESPECTO AL SUELO. BAJO PEDIDO, ES POSIBLE RECIBIR LAS CORRESPONDIENTES JUNTAS.

ДВЕРЬ ДУШЕВОЙ КАБИНЫ MODERN НЕ ИМЕЕТ НИКАКОЙ РЕГУЛИРОВКИ, ПОЭТОМУ СТЕНКИ КАБИНЫ ДОЛЖНЫ БЫТЬ АБСОЛЮТНО ПАРАЛЛЕЛЬНЫМИ МЕЖДУ СОБОЙ И ПЕРПЕНДИКУЛЯРНЫМИ ПОЛУ. СООТВЕТСТВУЮЩИЕ УПЛОТНЕНИЯ МОЖНО ПОЛУЧИТЬ ТОЛЬКО НА ЗАКАЗ.

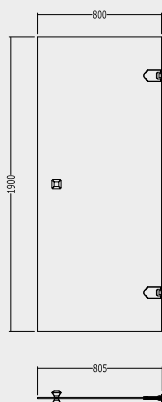



MODERN 90

MODERN 90

PORTA PER DOCCIA - VETRO TRASPARENTE

SHOWER DOOR - CLEAR GLASS
 DUSCHTÜR - TRANSPARENT GLASS
 PORTE DE DOUCHE - VERRE TRANSPARENT
 PUERTA PARA DUCHA - VIDRIO TRANSPARENTE
 ДВЕРЬ ДЛЯ ДУША - СТЕКЛО ПРОЗРАЧНОЕ

M/90 P 36.7500
 CROMO · CHROME · CHROM · CHROME · CROMO · XPOM

M/90 P 39.7500
 ORO CHIARO · LIGHT GOLD · HELLGOLD · OR CLAIR · ORO CLARO
 СВЕТЛОЕ ЗОЛОТО

MODERN 90

PORTA PER DOCCIA - VETRO SATINATO

SHOWER DOOR - FROSTED GLASS
 DUSCHTÜR - GLAS SATINIERT
 PORTE DE DOUCHE - VERRE DÉPOLI
 PUERTA PARA DUCHA - VIDRIO SATINADO
 ДВЕРЬ ДЛЯ ДУША - СТЕКЛО САТИНИРОВАННОЕ

M/90 P 42.0000
 CROMO · CHROME · CHROM · CHROME · CROMO · XPOM

M/90 P 45.0000
 ORO CHIARO · LIGHT GOLD · HELLGOLD · OR CLAIR · ORO CLARO
 СВЕТЛОЕ ЗОЛОТО

MODERN 90

PORTA PER DOCCIA - VETRO DECORATO

SHOWER DOOR - DECORATED GLASS
 DUSCHTÜR - GLAS DEKORIERT
 PORTE DE DOUCHE - VERRE DÉCORÉ
 PUERTA PARA DUCHA - VIDRIO DECORADO
 ДВЕРЬ ДЛЯ ДУША - СТЕКЛО ДЕКОРИРОВАННОЕ

M/90 P 45.0000
 CROMO · CHROME · CHROM · CHROME · CROMO · XPOM

M/90 P 47.5000
 ORO CHIARO · LIGHT GOLD · HELLGOLD · OR CLAIR · ORO CLARO
 СВЕТЛОЕ ЗОЛОТО

N.B. SUPPLEMENTO P 1.9850 PER OGNI VETRO FUMO SIA DECORATO CHE TRASPARENTE.

THERE IS AN EXTRA CHARGE OF P 1.9850 FOR EVERY FUMO GLASS REQUESTED WHETHER IT BE DECORATED OR CLEAR.
 ES WIRD EIN AUFPREIS VON P 1.9850 FÜR DEKORIERTES ODER TRANSPARENTES RAUCHGLAS BERECHNET.
 SUPPLÉMENT DE P 1.9850 POUR CHAQUE VERRE FUMÉ QUE CELUI-CI SOIT DÉCORÉ OU TRANSPARENT.
 SUPLEMENTO DE P 1.9850 POR CADA CRISTAL AHUMADO TANTO DECORADO COMO TRANSPARENTE.
 ЗА КАЖДОЕ ТОНИРОВАННОЕ СТЕКЛО НАДБАВКА P 1.9850.

N.B. LA PORTA DOCCIA MODERN NON HA ALCUN TIPO DI REGOLAZIONE, PERTANTO LE PARETI DEL VANO DOVRANNO ESSERE PERFETTAMENTE PARALLELE TRA LORO E PERPENDICOLARI AL PAVIMENTO. SU RICHIESTA, È POSSIBILE RICEVERE LE RELATIVE GUARNIZIONI.

THE MODERN SHOWER DOOR HAS NO TYPE OF REGULATION. THEREFORE, THE WALLS OF THE SHOWER MUST BE PERFECTLY PARALLEL TO EACH OTHER AND PERPENDICULAR TO THE FLOOR. THE RELATED SEALS CAN BE FURNISHED ON REQUEST.

DAS DUSCHSYSTEM MODERN HAT KEINE REGULIERUNG, DAHER MÜSSEN DIE WÄNDE DES DUSCHRAUMS PERFEKT PARALLEL ZUEINANDER UND LOTRECHT ZUM BODEN SEIN. AUF ANFRAGE KÖNNEN DIE DAZUGEHÖRIGEN DICHTUNGEN DELIEFERT WERDEN.

LA PORTE DE DOUCHE MODERN N'A AUCUN TYPE DE RÉGLAGE ; LES PAROIS DE LA CABINE DE DOUCHE DEVRONT ÊTRE PARFAITEMENT PARALLÈLES ENTRE ELLES ET PERPENDICULAIRES AU SOL. IL EST POSSIBLE DE RECEVOIR, SUR DEMANDE, LES JOINTS CORRESPONDANTS.

LA PUERTA PARA DUCHA MODERN NO CONSTA DE NINGÚN TIPO DE AJUSTE; POR LO TANTO, LAS PAREDES DEL LOCAL DONDE SE COLOQUE DEBERÁN SER PERFECTAMENTE PARALELAS ENTRE SÍ Y PERPENDICULARES RESPECTO AL SUELO. BAJO PEDIDO, ES POSIBLE RECIBIR LAS CORRESPONDIENTES JUNTAS.

ДВЕРЬ ДУШЕВОЙ КАБИНЫ MODERN НЕ ИМЕЕТ НИКАКОЙ РЕГУЛИРОВКИ, ПОЭТОМУ СТЕНКИ КАБИНЫ ДОЛЖНЫ БЫТЬ АБСОЛЮТНО ПАРАЛЛЕЛЬНЫМИ МЕЖДУ СОБОЙ И ПЕРПЕНДИКУЛЯРНЫМИ ПОЛУ. СООТВЕТСТВУЮЩИЕ УПЛОТНЕНИЯ МОЖНО ПОЛУЧИТЬ ТОЛЬКО НА ЗАКАЗ.

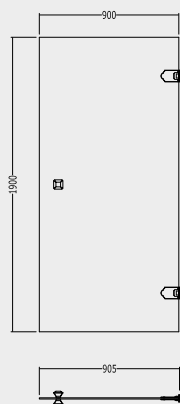



| 174 MAJESTIC





MAJESTIC MAS/110

MAJESTIC MAS/110 (cm 108-112)**ANTA SCORREVOLE - VETRO TRASPARENTE**

SLIDING DOOR - CLEAR GLASS
 SCHIEBETÜR - TRANSPARENT GLAS
 PORTE COULISSANTE - VERRE TRANSPARENT
 PUERTA DESLIZANTE - VIDRIO TRANSPARENTE
 ДВЕРЦА РАЗДВИЖНАЯ - СТЕКЛО ПРОЗРАЧНОЕ

MAS/110 P 35.4935

CROMO · CHROME · CHROM · CHROME · CROMO · XPOM

MAS/110 P 37.7280

ORO CHIARO · LIGHT GOLD · HELLGOLD · OR CLAIR · ORO CLARO
 СВЕТЛОЕ ЗОЛОТО**MAJESTIC MAS/110 (cm 108-112)****ANTA SCORREVOLE - VETRO SATINATO**

SLIDING DOOR - FROSTED GLASS
 SCHIEBETÜR - GLAS SATINIERT
 PORTE COULISSANTE - VERRE DÉPOLI
 PUERTA DESLIZANTE - VIDRIO SATINADO
 ДВЕРЦА РАЗДВИЖНАЯ - СТЕКЛО САТИНИРОВАННОЕ

MAS/110 P 39.0425

CROMO · CHROME · CHROM · CHROME · CROMO · XPOM

MAS/110 P 41.2775

ORO CHIARO · LIGHT GOLD · HELLGOLD · OR CLAIR · ORO CLARO
 СВЕТЛОЕ ЗОЛОТО**MAJESTIC MAS/110 (cm 108-112)****ANTA SCORREVOLE - VETRO DECORATO**

SLIDING DOOR - DECORATED GLASS
 SCHIEBETÜR - GLAS DEKORIERT
 PORTE COULISSANTE - VERRE DÉCORÉ
 PUERTA DESLIZANTE - VIDRIO DECORADO
 ДВЕРЦА РАЗДВИЖНАЯ - СТЕКЛО ДЕКОРИРОВАННОЕ

MAS/110 P 43.3810

CROMO · CHROME · CHROM · CHROME · CROMO · XPOM

MAS/110 P 45.6810

ORO CHIARO · LIGHT GOLD · HELLGOLD · OR CLAIR · ORO CLARO
 СВЕТЛОЕ ЗОЛОТО**SUPPLEMENTO P 1.9850 PER OGNI VETRO FUMO (PORTA O FISSO) SIA DECORATO CHE TRASPARENTE.**

THERE IS AN EXTRA CHARGE OF P 1.9850 FOR EVERY FUMO GLASS REQUESTED (DOOR OR FIXED PANEL) WHETHER IT BE DECORATED OR CLEAR.
 ES WIRD EIN AUFPREIS VON P 1.9850 FÜR DEKORIERTES ODER TRANSPARENTES RAUCHGLAS (TÜR ODER FIXES ELEMENT) BERECHNET.
 SUPPLÉMENT DE P 1.9850 POUR CHAQUE VERRE FUMÉ (PORTE OU ÉLÉMENT FIXE) QUE CELUI-CI SOIT DÉCORÉ OU TRANSPARENT.
 SUPLEMENTO DE P 1.9850 POR CADA CRISTAL AHUMADO (PUERTA O FIJO) TANTO DECORADO COMO TRANSPARENTE.
 ЗА КАЖДОЕ ТОНИРОВАННОЕ СТЕКЛО (ДВЕРЬ ИЛИ ПАНЕЛЬ, С ДЕКОРОМ И БЕЗ ДЕКОРА) НАДБАВКА P 1.9850.

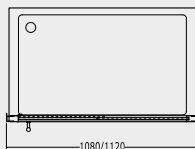
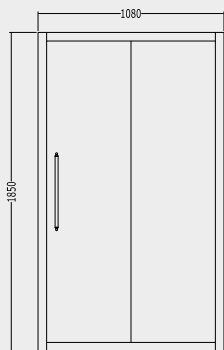
**N.B. I PREZZI SOPRA INDICATI SI INTENDONO SEMPRE CON LATO FISSO TRASPARENTE, PER OGNI PARTE FISSA DECORATA O SATINATA SI DEVE CALCOLARE UN EXTRA DI P 3.4125.**

THE ABOVE MENTIONED PRICES ARE MEANT FOR SHOWER DOORS WITH TRANSPARENT FIXED PANELS, FOR ANY REQUESTED DECORATED OR GLAZED PANELS THERE IS A PRICE INCREASE OF P 3.4125 ON PRICE LIST.

DIE OBEN ANGEGEBENEN PREISE GELTEN FÜR TRANSPARENT GLAS. FÜR DEKORIERTE ODER SATINIERTE KLARGLASAUSFÜHRUNG BETRÄGT DER MEHRPREIS P 3.4125.

LES PRIX INDIQUÉS CI-DESSUS SE RÉFÈRENT AU CÔTÉ TRANSPARENT. POUR TOUTE PARTIE FIXE DÉCORÉE OU DÉPOLIE UN SUPPLÉMENT DE P 3.4125 EST APPLIQUÉ.

LOS PRECIOS INDICADOS AQUI SON ENTENDIDOS CON LATO FIJO TRANSPARENTE, CADA LATO FIJO, SI ES REQUERIDO DECORADO O SATINADO, SUBE DE P 3.4125 DE PRECIO.

УКАЗАННЫЕ ВЫШЕ ЦЕНЫ – ЦЕНЫ ИЗДЕЛИЯ С ПРОЗРАЧНОЙ ФИКСИРОВАННОЙ БОКОВОЙ СТЕНКОЙ. ЗА КАЖДУЮ ДЕКОРИРОВАННУЮ ИЛИ САТИНИРОВАННУЮ НЕПОДВИЖНУЮ ЧАСТЬ УСТАНОВЛЕНА НАДБАВКА P 3.4125.



MAJESTIC MAS/120

MAJESTIC MAS/120 (cm 118-122)

ANTA SCORREVOLE - VETRO TRASPARENTE

SLIDING DOOR - CLEAR GLASS
 SCHIEBETÜR - TRANSPARENT GLAS
 PORTE COULISSANTE - VERRE TRANSPARENT
 PUERTA DESLIZANTE - VIDRIO TRANSPARENTE
 ДВЕРЦА РАЗДВИЖНАЯ - СТЕКЛО ПРОЗРАЧНОЕ

MAS/120 P 38.9735
 CROMO · CHROME · CHROM · CHROME · CROMO · XPOM

MAS/120 P 41.3150
 ORO CHIARO · LIGHT GOLD · HELLGOLD · OR CLAIR · ORO CLARO
 СВЕТЛОЕ ЗОЛОТО

MAJESTIC MAS/120 (cm 118-122)

ANTA SCORREVOLE - VETRO SATINATO

SLIDING DOOR - FROSTED GLASS
 SCHIEBETÜR - GLAS SATINIERT
 PORTE COULISSANTE - VERRE DÉPOLI
 PUERTA DESLIZANTE - VIDRIO SATINADO
 ДВЕРЦА РАЗДВИЖНАЯ - СТЕКЛО САТИНИРОВАННОЕ

MAS/120 P 42.6925
 CROMO · CHROME · CHROM · CHROME · CROMO · XPOM

MAS/120 P 45.0335
 ORO CHIARO · LIGHT GOLD · HELLGOLD · OR CLAIR · ORO CLARO
 СВЕТЛОЕ ЗОЛОТО

MAJESTIC MAS/120 (cm 118-122)

ANTA SCORREVOLE - VETRO DECORATO

SLIDING DOOR - DECORATED GLASS
 SCHIEBETÜR - GLAS DEKORIERT
 PORTE COULISSANTE - VERRE DÉCORÉ
 PUERTA DESLIZANTE - VIDRIO DECORADO
 ДВЕРЦА РАЗДВИЖНАЯ - СТЕКЛО ДЕКОРИРОВАННОЕ

MAS/120 P 47.2370
 CROMO · CHROME · CHROM · CHROME · CROMO · XPOM

MAS/120 P 50.1235
 ORO CHIARO · LIGHT GOLD · HELLGOLD · OR CLAIR · ORO CLARO
 СВЕТЛОЕ ЗОЛОТО

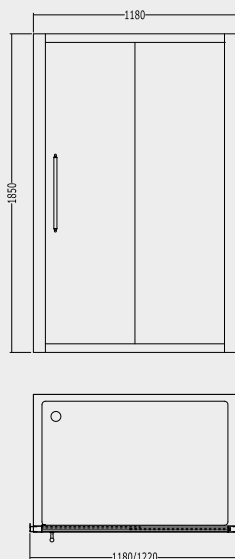

SUPPLEMENTO P 1.9850 PER OGNI VETRO FUMO (PORTA O FISSO) SIA DECORATO CHE TRASPARENTE.

THERE IS AN EXTRA CHARGE OF P 1.9850 FOR EVERY FUMO GLASS REQUESTED (DOOR OR FIXED PANEL) WHETHER IT BE DECORATED OR CLEAR.
 ES WIRD EIN AUFPREIS VON P 1.9850 FÜR DEKORIERTES ODER TRANSPARENTES RAUCHGLAS (TÜR ODER FIXES ELEMENT) BERECHNET.
 SUPPLÉMENT DE P 1.9850 POUR CHAQUE VERRE FUMÉ (PORTE OU ÉLÉMENT FIXE) QUE CELUI-CI SOIT DÉCORÉ OU TRANSPARENT.
 SUPLEMENTO DE P 1.9850 POR CADA CRISTAL AHUMADO (PUERTA O FIJO) TANTO DECORADO COMO TRANSPARENTE.
 ЗА КАЖДОЕ ТОНИРОВАННОЕ СТЕКЛО (ДВЕРЬ ИЛИ ПАНЕЛЬ, С ДЕКОРОМ И БЕЗ ДЕКОРА) НАДБАВКА P 1.9850.

N.B. I PREZZI SOPRA INDICATI SI INTENDONO SEMPRE CON LATO FISSO TRASPARENTE, PER OGNI PARTE FISSA DECORATA O SATINATA SI DEVE CALCOLARE UN EXTRA DI P 3.4125.

THE ABOVE MENTIONED PRICES ARE MEANT FOR SHOWER DOORS WITH TRANSPARENT FIXED PANELS, FOR ANY REQUESTED DECORATED OR GLAZED PANELS THERE IS A PRICE INCREASE OF P 3.4125 ON PRICE LIST.
 DIE OBEN ANGEGBENEN PREISE GELTEN FÜR TRANSPARENT GLAS. FÜR DEKORIERTE ODER SATINIERTE KLARGLASAUSFÜHRUNG BETRÄGT DER MEHRPREIS P 3.4125.
 LES PRIX INDIQUÉS CI-DESSUS SE RÉFÈRENT AU CÔTÉ TRANSPARENT. POUR TOUTE PARTIE FIXE DÉCORÉE OU DÉPOLIE UN SUPPLÉMENT DE P 3.4125 EST APPLIQUÉ.
 LOS PRECIOS INDICADOS AQUI SON ENTENDIDOS CON LATO FIJO TRANSPARENTE, CADA LATO FIJO, SI ES REQUERIDO DECORADO O SATINADO, SUBE DE P 3.4125 DE PRECIO.
 УКАЗАННЫЕ ВЫШЕ ЦЕНЫ – ЦЕНЫ ИЗДЕЛИЯ С ПРОЗРАЧНОЙ ФИКСИРОВАННОЙ БОКОВОЙ СТЕНКОЙ. ЗА КАЖДУЮ ДЕКОРИРОВАННУЮ ИЛИ САТИНИРОВАННУЮ НЕПОДВИЖНУЮ ЧАСТЬ УСТАНОВЛЕНА НАДБАВКА P 3.4125.



MAJESTIC MAS/130

MAJESTIC MAS/130 (CM 128-132)**ANTA SCORREVOLE - VETRO TRASPARENTE**

SLIDING DOOR - CLEAR GLASS
 SCHIEBETÜR - TRANSPARENT GLAS
 PORTE COULISSANTE - VERRE TRANSPARENT
 PUERTA DESLIZANTE - VIDRIO TRANSPARENTE
 ДВЕРЦА РАЗДВИЖНАЯ - СТЕКЛО ПРОЗРАЧНОЕ

MAS/130 P 40.7985

CROMO · CHROME · CHROM · CHROME · CROMO · XPOM

MAS/130 P 43.1050

ORO CHIARO · LIGHT GOLD · HELLGOLD · OR CLAIR · ORO CLARO
 СВЕТЛОЕ ЗОЛОТО**MAJESTIC MAS/130 (CM 128-132)****ANTA SCORREVOLE - VETRO SATINATO**

SLIDING DOOR - FROSTED GLASS
 SCHIEBETÜR - GLAS SATINIERT
 PORTE COULISSANTE - VERRE DÉPOLI
 PUERTA DESLIZANTE - VIDRIO SATINADO
 ДВЕРЦА РАЗДВИЖНАЯ - СТЕКЛО САТИНИРОВАННОЕ

MAS/130 P 44.4825

CROMO · CHROME · CHROM · CHROME · CROMO · XPOM

MAS/130 P 46.8235

ORO CHIARO · LIGHT GOLD · HELLGOLD · OR CLAIR · ORO CLARO
 СВЕТЛОЕ ЗОЛОТО**MAJESTIC MAS/130 (CM 128-132)****ANTA SCORREVOLE - VETRO DECORATO**

SLIDING DOOR - DECORATED GLASS
 SCHIEBETÜR - GLAS DEKORIERT
 PORTE COULISSANTE - VERRE DÉCORÉ
 PUERTA DESLIZANTE - VIDRIO DECORADO
 ДВЕРЦА РАЗДВИЖНАЯ - СТЕКЛО ДЕКОРИРОВАННОЕ

MAS/130 P 49.0270

CROMO · CHROME · CHROM · CHROME · CROMO · XPOM

MAS/130 P 51.3685

ORO CHIARO · LIGHT GOLD · HELLGOLD · OR CLAIR · ORO CLARO
 СВЕТЛОЕ ЗОЛОТО**SUPPLEMENTO P 1.9850 PER OGNI VETRO FUMO (PORTA O FISSO) SIA DECORATO CHE TRASPARENTE.**

THERE IS AN EXTRA CHARGE OF P 1.9850 FOR EVERY FUMO GLASS REQUESTED (DOOR OR FIXED PANEL) WHETHER IT BE DECORATED OR CLEAR.
 ES WIRD EIN AUFPREIS VON P 1.9850 FÜR DEKORIERTES ODER TRANSPARENTES RAUCHGLAS (TÜR ODER FIXES ELEMENT) BERECHNET.
 SUPPLÉMENT DE P 1.9850 POUR CHAQUE VERRE FUMÉ (PORTE OU ÉLÉMENT FIXE) QUE CELUI-CI SOIT DÉCORÉ OU TRANSPARENT.
 SUPLEMENTO DE P 1.9850 POR CADA CRISTAL AHUMADO (PUERTA O FIJO) TANTO DECORADO COMO TRANSPARENTE.
 ЗА КАЖДОЕ ТОНИРОВАННОЕ СТЕКЛО (ДВЕРЬ ИЛИ ПАНЕЛЬ, С ДЕКОРОМ И БЕЗ ДЕКОРА) НАДБАВКА P 1.9850.

N.B. I PREZZI SOPRA INDICATI SI INTENDONO SEMPRE CON LATO FISSO TRASPARENTE, PER OGNI PARTE FISSA DECORATA O SATINATA SI DEVE CALCOLARE UN EXTRA DI P 3.4125.

THE ABOVE MENTIONED PRICES ARE MEANT FOR SHOWER DOORS WITH TRANSPARENT FIXED PANELS, FOR ANY REQUESTED DECORATED OR GLAZED PANELS THERE IS A PRICE INCREASE OF P 3.4125 ON PRICE LIST.

DIE OBEN ANGEGBENEN PREISE GELTEN FÜR TRANSPARENT GLAS. FÜR DEKORIERTE ODER SATINIERTE KLARGLASAUSFÜHRUNG BETRÄGT DER MEHRPREIS P 3.4125.

LES PRIX INDIQUÉS CI-DESSUS SE RÉFÈRENT AU CÔTÉ TRANSPARENT. POUR TOUTE PARTIE FIXE DÉCORÉE OU DÉPOLIE UN SUPPLÉMENT DE P 3.4125 EST APPLIQUÉ.

LOS PRECIOS INDICADOS AQUI SON ENTENDIDOS CON LATO FIJO TRANSPARENTE, CADA LATO FIJO, SI ES REQUERIDO DECORADO O SATINADO, SUBE DE P 3.4125 DE PRECIO.

УКАЗАННЫЕ ВЫШЕ ЦЕНЫ – ЦЕНЫ ИЗДЕЛИЯ С ПРОЗРАЧНОЙ ФИКСИРОВАННОЙ БОКОВОЙ СТЕНКОЙ. ЗА КАЖДУЮ ДЕКОРИРОВАННУЮ ИЛИ САТИНИРОВАННУЮ НЕПОДВИЖНУЮ ЧАСТЬ УСТАНОВЛЕНА НАДБАВКА P 3.4125.

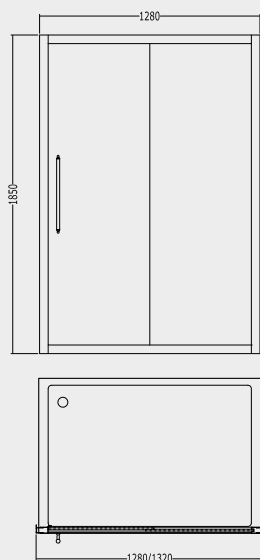

178

SAVOY V





SAVOY V70

SAVOY V70 (cm 68-72)**PORTA PER DOCCIA - VETRO TRASPARENTE**

SHOWER DOOR - CLEAR GLASS
 DUSCHTÜR - TRANSPARENT GLAS
 PORTE DE DOUCHE - VERRE TRANSPARENT
 PUERTA PARA DUCHA - VIDRIO TRANSPARENTE
 ДВЕРЬ ДЛЯ ДУША - СТЕКЛО ПРОЗРАЧНОЕ

V/70

CROMO · CHROME · CHROM · CHROME · CROMO · XPOM

P 34.1460

V/70

ORO CHIARO · LIGHT GOLD · HELLGOLD · OR CLAIR · ORO CLARO
 СВЕТЛОЕ ЗОЛОТО

P 38.6710

SAVOY V70 (cm 68-72)**PORTA PER DOCCIA - VETRO SATINATO**

SHOWER DOOR - FROSTED GLASS
 DUSCHTÜR - GLAS SATINIERT
 PORTE DE DOUCHE - VERRE DÉPOLI
 PUERTA PARA DUCHA - VIDRIO SATINADO
 ДВЕРЬ ДЛЯ ДУША - СТЕКЛО САТИНИРОВАННОЕ

V/70

CROMO · CHROME · CHROM · CHROME · CROMO · XPOM

P 37.2375

V/70

ORO CHIARO · LIGHT GOLD · HELLGOLD · OR CLAIR · ORO CLARO
 СВЕТЛОЕ ЗОЛОТО

P 42.9720

SAVOY V70 (cm 68-72)**PORTA PER DOCCIA - VETRO DECORATO**

SHOWER DOOR - DECORATED GLASS
 DUSCHTÜR - GLAS DEKORIERT
 PORTE DE DOUCHE - VERRE DÉCORÉ
 PUERTA PARA DUCHA - VIDRIO DECORADO
 ДВЕРЬ ДЛЯ ДУША - СТЕКЛО ДЕКОРИРОВАННОЕ

V/70

CROMO · CHROME · CHROM · CHROME · CROMO · XPOM

P 37.9645

V/70

ORO CHIARO · LIGHT GOLD · HELLGOLD · OR CLAIR · ORO CLARO
 СВЕТЛОЕ ЗОЛОТО

P 43.6795

N.B. SUPPLEMENTO P 1.9850 PER OGNI VETRO FUMO SIA DECORATO CHE TRASPARENTE.

THERE IS AN EXTRA CHARGE OF P 1.9850 FOR EVERY FUMO GLASS REQUESTED WHETHER IT BE DECORATED OR CLEAR.
 ES WIRD EIN AUFPREIS VON P 1.9850 FÜR DEKORIERTES ODER TRANSPARENTES RAUCHGLAS BERECHNET.
 SUPPLÉMENT DE P 1.9850 POUR CHAQUE VERRE FUMÉ QUE CELUI-CI SOIT DÉCORÉ OU TRANSPARENT.
 SUPLEMENTO DE P 1.9850 POR CADA CRISTAL AHUMADO TANTO DECORADO COMO TRANSPARENT.
 ЗА КАЖДЕ ТОНИРОВАННОЕ СТЕКЛО НАДБАВКА P 1.9850.

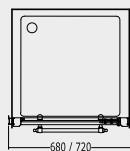
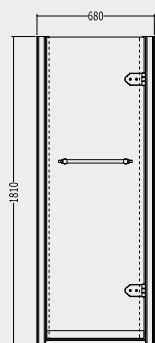



SAVOY V80

SAVOY V80 (cm 78-82)

PORTA PER DOCCIA - VETRO TRASPARENTE

SHOWER DOOR - CLEAR GLASS
 DUSCHTÜR - TRANSPARENT GLAS
 PORTE DE DOUCHE - VERRE TRANSPARENT
 PUERTA PARA DUCHA - VIDRIO TRANSPARENTE
 ДВЕРЬ ДЛЯ ДУША - СТЕКЛО ПРОЗРАЧНОЕ

V/80 P 34.3900
 CROMO · CHROME · CHROM · CHROME · CROMO · XPOM

V/80 P 39.6440
 ORO CHIARO · LIGHT GOLD · HELLGOLD · OR CLAIR · ORO CLARO
 СВЕТЛОЕ ЗОЛОТО

SAVOY V80 (cm 78-82)

PORTA PER DOCCIA - VETRO SATINATO

SHOWER DOOR - FROSTED GLASS
 DUSCHTÜR - GLAS SATINIERT
 PORTE DE DOUCHE - VERRE DÉPOLI
 PUERTA PARA DUCHA - VIDRIO SATINADO
 ДВЕРЬ ДЛЯ ДУША - СТЕКЛО САТИНИРОВАННОЕ

V/80 P 38.2070
 CROMO · CHROME · CHROM · CHROME · CROMO · XPOM

V/80 P 44.0030
 ORO CHIARO · LIGHT GOLD · HELLGOLD · OR CLAIR · ORO CLARO
 СВЕТЛОЕ ЗОЛОТО

SAVOY V80 (cm 78-82)

PORTA PER DOCCIA - VETRO DECORATO

SHOWER DOOR - DECORATED GLASS
 DUSCHTÜR - GLAS DEKORIERT
 PORTE DE DOUCHE - VERRE DÉCORÉ
 PUERTA PARA DUCHA - VIDRIO DECORADO
 ДВЕРЬ ДЛЯ ДУША - СТЕКЛО ДЕКОРИРОВАННОЕ

V/80 P 38.8525
 CROMO · CHROME · CHROM · CHROME · CROMO · XPOM

V/80 P 44.5270
 ORO CHIARO · LIGHT GOLD · HELLGOLD · OR CLAIR · ORO CLARO
 СВЕТЛОЕ ЗОЛОТО

N.B. SUPPLEMENTO P 1.9850 PER OGNI VETRO FUMO SIA DECORATO CHE TRASPARENTE.

THERE IS AN EXTRA CHARGE OF P 1.9850 FOR EVERY FUMO GLASS REQUESTED WHETHER IT BE DECORATED OR CLEAR.
 ES WIRD EIN AUFPREIS VON P 1.9850 FÜR DEKORIERTES ODER TRANSPARENTES RAUCHGLAS BERECHNET.
 SUPPLÉMENT DE P 1.9850 POUR CHAQUE VERRE FUMÉ QUE CELUI-CI SOIT DÉCORÉ OU TRANSPARENT.
 SUPLEMENTO DE P 1.9850 POR CADA CRISTAL AHUMADO TANTO DECORADO COMO TRANSPARENTE.
 ЗА КАЖДОЕ ТОНИРОВАННОЕ СТЕКЛО НАДБАВКА P 1.9850.

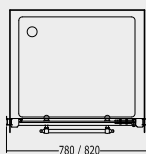
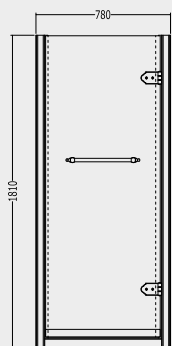



SAVOY V90

SAVOY V90 (cm 88-92)**PORTA PER DOCCIA - VETRO TRASPARENTE**

SHOWER DOOR - CLEAR GLASS
 DUSCHTÜR - TRANSPARENT GLAS
 PORTE DE DOUCHE - VERRE TRANSPARENT
 PUERTA PARA DUCHA - VIDRIO TRANSPARENTE
 ДВЕРЬ ДЛЯ ДУША - СТЕКЛО ПРОЗРАЧНОЕ

V/90 P 35.2785

CROMO · CHROME · CHROM · CHROME · CROMO · XPOM

V/90 P 40.6900

ORO CHIARO · LIGHT GOLD · HELLGOLD · OR CLAIR · ORO CLARO
СВЕТЛОЕ ЗОЛОТО**SAVOY V90 (cm 88-92)****PORTA PER DOCCIA - VETRO SATINATO**

SHOWER DOOR - FROSTED GLASS
 DUSCHTÜR - GLAS SATINIERT
 PORTE DE DOUCHE - VERRE DÉPOLI
 PUERTA PARA DUCHA - VIDRIO SATINADO
 ДВЕРЬ ДЛЯ ДУША - СТЕКЛО САТИНИРОВАННОЕ

V/90 P 39.0950

CROMO · CHROME · CHROM · CHROME · CROMO · XPOM

V/90 P 45.0920

ORO CHIARO · LIGHT GOLD · HELLGOLD · OR CLAIR · ORO CLARO
СВЕТЛОЕ ЗОЛОТО**SAVOY V90 (cm 88-92)****PORTA PER DOCCIA - VETRO DECORATO**

SHOWER DOOR - DECORATED GLASS
 DUSCHTÜR - GLAS DEKORIERT
 PORTE DE DOUCHE - VERRE DÉCORÉ
 PUERTA PARA DUCHA - VIDRIO DECORADO
 ДВЕРЬ ДЛЯ ДУША - СТЕКЛО ДЕКОРИРОВАННОЕ

V/90 P 39.7415

CROMO · CHROME · CHROM · CHROME · CROMO · XPOM

V/90 P 45.6980

ORO CHIARO · LIGHT GOLD · HELLGOLD · OR CLAIR · ORO CLARO
СВЕТЛОЕ ЗОЛОТО**N.B. SUPPLEMENTO P 1.9850 PER OGNI VETRO FUMO SIA DECORATO CHE TRASPARENTE.**

THERE IS AN EXTRA CHARGE OF P 1.9850 FOR EVERY FUMO GLASS REQUESTED WHETHER IT BE DECORATED OR CLEAR.
 ES WIRD EIN AUFPREIS VON P 1.9850 FÜR DEKORIERTES ODER TRANSPARENTES RAUCHGLAS BERECHNET.
 SUPPLÈMENT DE P 1.9850 POUR CHAQUE VERRE FUMÉ QUE CELUI-CI SOIT DÉCORÉ OU TRANSPARENT.
 SUPLEMENTO DE P 1.9850 POR CADA CRISTAL AHUMADO TANTO DECORADO COMO TRANSPARENT.
 ЗА КАЖДЕ ТОНИРОВАННОЕ СТЕКЛО НАДБАВКА P 1.9850.

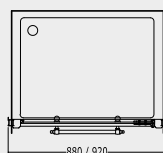
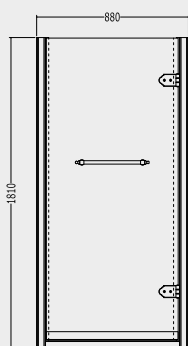

182

SAVOY K





SAVOY K70

SAVOY K70 (cm 108-112)**PARETE PER DOCCIA - VETRO TRASPARENTE**

SHOWER ENCLOSURE - CLEAR GLASS

DUSCHEWAND - TRANSPARENT GLAS

MUR DE DOUCHE - VERRE TRANSPARENT

PUERTA PARA DUCHA - VIDRIO TRANSPARENTE

ДВЕРЬ ДЛЯ ДУША - СТЕКЛО ПРОЗРАЧНОЕ

K/70

P 50.2520

CROMO · CHROME · CHROM · CHROME · CROMO · XPOM

K/70

P 57.9630

ORO CHIARO · LIGHT GOLD · HELLGOLD · OR CLAIR · ORO CLARO
СВЕТЛОЕ ЗОЛОТО**SAVOY K70 (cm 108-112)****PARETE PER DOCCIA - VETRO SATINATO**

SHOWER ENCLOSURE - FROSTED GLASS

DUSCHEWAND - GLAS SATINIERT

MUR DE DOUCHE - VERRE DÉPOLI

PUERTA PARA DUCHA - VIDRIO SATINADO

ДВЕРЬ ДЛЯ ДУША - СТЕКЛО САТИНИРОВАННОЕ

K/70

P 57.3070

CROMO · CHROME · CHROM · CHROME · CROMO · XPOM

K/70

P 65.8850

ORO CHIARO · LIGHT GOLD · HELLGOLD · OR CLAIR · ORO CLARO
СВЕТЛОЕ ЗОЛОТО**SAVOY K70 (cm 108-112)****PARETE PER DOCCIA - VETRO DECORATO**

SHOWER ENCLOSURE - DECORATED GLASS

DUSCHEWAND - GLAS DEKORIERT

MUR DE DOUCHE - VERRE DÉCORÉ

PUERTA PARA DUCHA - VIDRIO DECORADO

ДВЕРЬ ДЛЯ ДУША - СТЕКЛО ДЕКОРИРОВАННОЕ

K/70

P 58.3285

CROMO · CHROME · CHROM · CHROME · CROMO · XPOM

K/70

P 67.0415

ORO CHIARO · LIGHT GOLD · HELLGOLD · OR CLAIR · ORO CLARO
СВЕТЛОЕ ЗОЛОТО**SUPPLEMENTO P 1.9850 PER OGNI VETRO FUMO (PORTA O FISSO) SIA DECORATO CHE TRASPARENTE.**

THERE IS AN EXTRA CHARGE OF P 1.9850 FOR EVERY FUMO GLASS REQUESTED (DOOR OR FIXED PANEL) WHETHER IT BE DECORATED OR CLEAR.

ES WIRD EIN AUFPREIS VON P 1.9850 FÜR DEKORIERTES ODER TRANSPARENTES RAUCHGLAS (TÜR ODER FIXES ELEMENT) BERECHNET.

SUPPLÉMENT DE P 1.9850 POUR CHAQUE VERRE FUMÉ (PORTE OU ÉLÉMENT FIXE) QUE CELUI-CI SOIT DÉCORÉ OU TRANSPARENT.

SUPLEMENTO DE P 1.9850 POR CADA CRISTAL AHUMADO (PUERTA O FIJO) TANTO DECORADO COMO TRANSPARENTE.

ЗА КАЖДОЕ ТОНИРОВАННОЕ СТЕКЛО (ДВЕРЬ ИЛИ ПАНЕЛЬ, С ДЕКОРОМ И БЕЗ ДЕКОРА) НАДБАВКА P 1.9850.

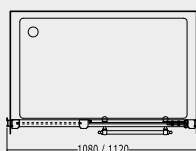
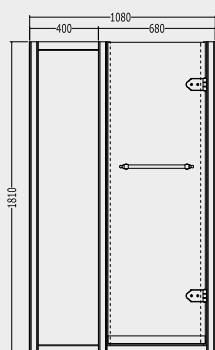
**N.B. I PREZZI SOPRA INDICATI SI INTENDONO SEMPRE CON LATO FISSO TRASPARENTE, PER OGNI PARTE FISSA DECORATA O SATINATA SI DEVE CALCOLARE UN EXTRA DI P 3.4125.**

THE ABOVE MENTIONED PRICES ARE MEANT FOR SHOWER DOORS WITH TRANSPARENT FIXED PANELS, FOR ANY REQUESTED DECORATED OR GLAZED PANELS THERE IS A PRICE INCREASE OF P 3.4125 ON PRICE LIST.

DIE OBEN ANGEGBENEN PREISE GELTEN FÜR TRANSPARENT GLAS. FÜR DEKORIERTE ODER SATINIERTE KLARGLASAUSFÜHRUNG BETRÄGT DER MEHRPREIS P 3.4125.

LES PRIX INDIQUÉS CI-DESSUS SE RÉFÈRENT AU CÔTÉ TRANSPARENT. POUR TOUTE PARTIE FIXE DÉCORÉE OU DÉPOLIE UN SUPPLÉMENT DE P 3.4125 EST APPLIQUÉ.

LOS PRECIOS INDICADOS AQUI SON ENTENDIDOS CON LATO FIJO TRANSPARENTE, CADA LATO FIJO, SI ES REQUERIDO DECORADO O SATINADO, SUBE DE P 3.4125 DE PRECIO.

УКАЗАННЫЕ ВЫШЕ ЦЕНЫ — ЦЕНЫ ИЗДЕЛИЯ С ПРОЗРАЧНОЙ ФИКСИРОВАННОЙ БОКОВОЙ СТЕНКОЙ. ЗА КАЖДУЮ ДЕКОРИРОВАННУЮ ИЛИ САТИНИРОВАННУЮ НЕПОДВИЖНУЮ ЧАСТЬ УСТАНОВЛЕНА НАДБАВКА P 3.4125.



SAVOY K80

SAVOY K80 (cm 118-122)

PARETE PER DOCCIA - VETRO TRASPARENTE

SHOWER ENCLOSURE - CLEAR GLASS
 DUSCHEWAND - TRANSPARENT GLAS
 MUR DE DOUCHE - VERRE TRANSPARENT
 PUERTA PARA DUCHA - VIDRIO TRANSPARENTE
 ДВЕРЬ ДЛЯ ДУША - СТЕКЛО ПРОЗРАЧНОЕ

K/80 P 51.5245
 CROMO · CHROME · CHROM · CHROME · CROMO · XPOM

K/70 P 59.4080
 ORO CHIARO · LIGHT GOLD · HELLGOLD · OR CLAIR · ORO CLARO
 СВЕТЛОЕ ЗОЛОТО

SAVOY K80 (cm 118-122)

PARETE PER DOCCIA - VETRO SATINATO

SHOWER ENCLOSURE - FROSTED GLASS
 DUSCHEWAND - GLAS SATINIERT
 MUR DE DOUCHE - VERRE DÉPOLI
 PUERTA PARA DUCHA - VIDRIO SATINADO
 ДВЕРЬ ДЛЯ ДУША - СТЕКЛО САТИНИРОВАННОЕ

K/80 P 58.5795
 CROMO · CHROME · CHROM · CHROME · CROMO · XPOM

K/80 P 67.3535
 ORO CHIARO · LIGHT GOLD · HELLGOLD · OR CLAIR · ORO CLARO
 СВЕТЛОЕ ЗОЛОТО

SAVOY K80 (cm 118-122)

PARETE PER DOCCIA - VETRO DECORATO

SHOWER ENCLOSURE - DECORATED GLASS
 DUSCHEWAND - GLAS DEKORIERT
 MUR DE DOUCHE - VERRE DÉCORÉ
 PUERTA PARA DUCHA - VIDRIO DECORADO
 ДВЕРЬ ДЛЯ ДУША - СТЕКЛО ДЕКОРИРОВАННОЕ

K/80 P 59.6010
 CROMO · CHROME · CHROM · CHROME · CROMO · XPOM

K/80 P 68.4870
 ORO CHIARO · LIGHT GOLD · HELLGOLD · OR CLAIR · ORO CLARO
 СВЕТЛОЕ ЗОЛОТО

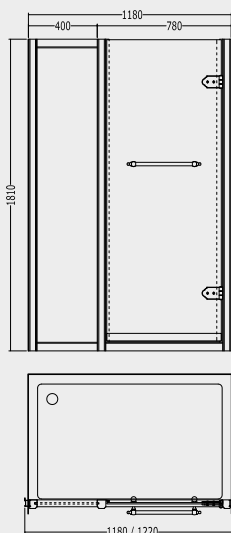

SUPPLEMENTO P 1.9850 PER OGNI VETRO FUMO (PORTA O FISSO) SIA DECORATO CHE TRASPARENTE.

THERE IS AN EXTRA CHARGE OF P 1.9850 FOR EVERY FUMO GLASS REQUESTED (DOOR OR FIXED PANEL) WHETHER IT BE DECORATED OR CLEAR.
 ES WIRD EIN AUFPREIS VON P 1.9850 FÜR DEKORIERTES ODER TRANSPARENTES RAUCHGLAS (TÜR ODER FIXES ELEMENT) BERECHNET.
 SUPPLÉMENT DE P 1.9850 POUR CHAQUE VERRE FUMÉ (PORTE OU ÉLÉMENT FIXE) QUE CELUI-CI SOIT DÉCORÉ OU TRANSPARENT.
 SUPLEMENTO DE P 1.9850 POR CADA CRISTAL AHUMADO (PUERTA O FIJO) TANTO DECORADO COMO TRANSPARENT.
 ЗА КАЖДОЕ ТОНИРОВАННОЕ СТЕКЛО (ДВЕРЬ ИЛИ ПАНЕЛЬ, С ДЕКОРОМ И БЕЗ ДЕКОРА) НАДБАВКА P 1.9850.

N.B. I PREZZI SOPRA INDICATI SI INTENDONO SEMPRE CON LATO FISSO TRASPARENTE, PER OGNI PARTE FISSA DECORATA O SATINATA SI DEVE CALCOLARE UN EXTRA DI P 3.4125.

THE ABOVE MENTIONED PRICES ARE MEANT FOR SHOWER DOORS WITH TRANSPARENT FIXED PANELS, FOR ANY REQUESTED DECORATED OR GLAZED PANELS THERE IS A PRICE INCREASE OF P 3.4125 ON PRICE LIST.
 DIE OBEN ANGEGEBENEN PREISE GELTEN FÜR TRANSPARENT GLAS. FÜR DEKORIERTE ODER SATINIERTE KLARGLASAUSFÜHRUNG BETRÄGT DER MEHRPREIS P 3.4125.
 LES PRIX INDIQUÉS CI-DESSUS SE RÉFÈRENT AU CÔTÉ TRANSPARENT. POUR TOUTE PARTIE FIXE DÉCORÉE OU DÉPOLIE UN SUPPLÉMENT DE P 3.4125 EST APPLIQUÉ.
 LOS PRECIOS INDICADOS AQUI SON ENTENDIDOS CON LATO FIJO TRANSPARENT, CADA LATO FIJO, SI ES REQUERIDO DECORADO O SATINADO, SUBE DE P 3.4125 DE PRECIO.
 УКАЗАННЫЕ ВЫШЕ ЦЕНЫ – ЦЕНЫ ИЗДЕЛИЯ С ПРОЗРАЧНОЙ ФИКСИРОВАННОЙ БОКОВОЙ СТЕНКОЙ. ЗА КАЖДУЮ ДЕКОРИРОВАННУЮ ИЛИ САТИНИРОВАННУЮ НЕПОДВИЖНУЮ ЧАСТЬ УСТАНОВЛЕНА НАДБАВКА P 3.4125.



SAVOY K90

SAVOY K90 (cm 128-132)**PARETE PER DOCCIA - VETRO TRASPARENTE**

SHOWER ENCLOSURE - CLEAR GLASS
 DUSCHEWAND - TRANSPARENT GLAS
 MUR DE DOUCHE - VERRE TRANSPARENT
 PUERTA PARA DUCHA - VIDRIO TRANSPARENTE
 ДВЕРЬ ДЛЯ ДУША - СТЕКЛО ПРОЗРАЧНОЕ

K/90 P 52.8160
 CROMO · CHROME · CHROM · CHROME · CROMO · XPOM

K/90 P 60.9505
 ORO CHIARO · LIGHT GOLD · HELLGOLD · OR CLAIR · ORO CLARO
 СВЕТЛОЕ ЗОЛОТО

SAVOY K90 (cm 128-132)**PARETE PER DOCCIA - VETRO SATINATO**

SHOWER ENCLOSURE - FROSTED GLASS
 DUSCHEWAND - GLAS SATINIERT
 MUR DE DOUCHE - VERRE DÉPOLI
 PUERTA PARA DUCHA - VIDRIO SATINADO
 ДВЕРЬ ДЛЯ ДУША - СТЕКЛО САТИНИРОВАННОЕ

K/90 P 59.8515
 CROMO · CHROME · CHROM · CHROME · CROMO · XPOM

K/90 P 68.8530
 ORO CHIARO · LIGHT GOLD · HELLGOLD · OR CLAIR · ORO CLARO
 СВЕТЛОЕ ЗОЛОТО

SAVOY K90 (cm 128-132)**PARETE PER DOCCIA - VETRO DECORATO**

SHOWER ENCLOSURE - DECORATED GLASS
 DUSCHEWAND - GLAS DEKORIERT
 MUR DE DOUCHE - VERRE DÉCORÉ
 PUERTA PARA DUCHA - VIDRIO DECORADO
 ДВЕРЬ ДЛЯ ДУША - СТЕКЛО ДЕКОРИРОВАННОЕ

K/90 P 60.8925
 CROMO · CHROME · CHROM · CHROME · CROMO · XPOM

K/90 P 69.9140
 ORO CHIARO · LIGHT GOLD · HELLGOLD · OR CLAIR · ORO CLARO
 СВЕТЛОЕ ЗОЛОТО

SUPPLEMENTO P 1.9850 PER OGNI VETRO FUMO (PORTA O FISSO) SIA DECORATO CHE TRASPARENTE.

THERE IS AN EXTRA CHARGE OF P 1.9850 FOR EVERY FUMO GLASS REQUESTED (DOOR OR FIXED PANEL) WHETHER IT BE DECORATED OR CLEAR.
 ES WIRD EIN AUFPREIS VON P 1.9850 FÜR DEKORIERTES ODER TRANSPARENTES RAUCHGLAS (TÜR ODER FIXES ELEMENT) BERECHNET.
 SUPPLÉMENT DE P 1.9850 POUR CHAQUE VERRE FUMÉ (PORTE OU ÉLÉMENT FIXE) QUE CELUI-CI SOIT DÉCORÉ OU TRANSPARENT.
 SUPLEMENTO DE P 1.9850 POR CADA CRISTAL AHUMADO (PUERTA O FIJO) TANTO DECORADO COMO TRANSPARENTE.
 ЗА КАЖДОЕ ТОНИРОВАННОЕ СТЕКЛО (ДВЕРЬ ИЛИ ПАНЕЛЬ, С ДЕКОРОМ И БЕЗ ДЕКОРА) НАДБАВКА P 1.9850.

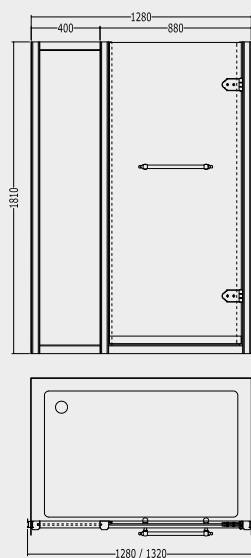
**N.B. I PREZZI SOPRA INDICATI SI INTENDONO SEMPRE CON LATO FISSO TRASPARENTE, PER OGNI PARTE FISSA DECORATA O SATINATA SI DEVE CALCOLARE UN EXTRA DI P 3.4125.**

THE ABOVE MENTIONED PRICES ARE MEANT FOR SHOWER DOORS WITH TRANSPARENT FIXED PANELS, FOR ANY REQUESTED DECORATED OR GLAZED PANELS THERE IS A PRICE INCREASE OF P 3.4125 ON PRICE LIST.

DIE OBEN ANGEGBENEN PREISE GELTEN FÜR TRANSPARENT GLAS. FÜR DEKORIERTE ODER SATINIERTE KLARGLASAUSFÜHRUNG BETRÄGT DER MEHRPREIS P 3.4125.

LES PRIX INDICÉS CI-DESSUS SE RÉFÈRENT AU CÔTÉ TRANSPARENT. POUR TOUTE PARTIE FIXE DÉCORÉE OU DÉPOLIE UN SUPPLÉMENT DE P 3.4125 EST APPLIQUÉ.

LOS PRECIOS INDICADOS AQUI SON ENTENDIDOS CON LATO FIJO TRANSPARENTE, CADA LATO FIJO, SI ES REQUERIDO DECORADO O SATINADO, SUBE DE P 3.4125 DE PRECIO.

УКАЗАННЫЕ ВЫШЕ ЦЕНЫ — ЦЕНЫ ИЗДЕЛИЯ С ПРОЗРАЧНОЙ ФИКСИРОВАННОЙ БОКОВОЙ СТЕНКОЙ. ЗА КАЖДУЮ ДЕКОРИРОВАННУЮ ИЛИ САТИНИРОВАННУЮ НЕПОДВИЖНУЮ ЧАСТЬ УСТАНОВЛЕНА НАДБАВКА P 3.4125.

186

SAVOY X





SAVOY X70

SAVOY X70 (CM 68-70 X 68-70)**CABINE DOCCIA AD ANGOLO - VETRO TRASPARENTE**

CORNER ENCLOSURES - CLEAR GLASS

ECK DUSCHKABINEN - TRANSPARENT GLAS

CABINE DE DOUCHE A COIN - VERRE TRANSPARENT

CABINAS DUCHA EN ANGULO - VIDRIO TRANSPARENTE

ДУШЕВЫЕ КАБИНЫ УГЛОВЫЕ - СТЕКЛО ПРОЗРАЧНОЕ

X/70

P 52.9700

CROMO · CHROME · CHROM · CHROME · CROMO · XPOM

X/70

P 61.0280

ORO CHIARO · LIGHT GOLD · HELLGOLD · OR CLAIR · ORO CLARO
СВЕТЛОЕ ЗОЛОТО**SAVOY X70 (CM 68-70 X 68-70)****CABINE DOCCIA AD ANGOLO - VETRO SATINATO**

CORNER ENCLOSURES - FROSTED GLASS

ECK DUSCHKABINEN - GLAS SATINIERT

CABINE DE DOUCHE A COIN - VERRE DÉPOLI

CABINAS DUCHA EN ANGULO - VIDRIO SATINADO

ДУШЕВЫЕ КАБИНЫ УГЛОВЫЕ - СТЕКЛО САТИНИРОВАННОЕ

X/70

P 60.0250

CROMO · CHROME · CHROM · CHROME · CROMO · XPOM

X/70

P 68.9885

ORO CHIARO · LIGHT GOLD · HELLGOLD · OR CLAIR · ORO CLARO
СВЕТЛОЕ ЗОЛОТО**SAVOY X70 (CM 68-70 X 68-70)****CABINE DOCCIA AD ANGOLO - VETRO DECORATO**

CORNER ENCLOSURES - DECORATED GLASS

ECK DUSCHKABINEN - GLAS DEKORIERT

CABINE DE DOUCHE A COIN - VERRE DÉCORÉ

CABINAS DUCHA EN ANGULO - VIDRIO DECORADO

ДУШЕВЫЕ КАБИНЫ УГЛОВЫЕ - СТЕКЛО ДЕКОРИРОВАННОЕ

X/70

P 61.0470

CROMO · CHROME · CHROM · CHROME · CROMO · XPOM

X/70

P 70.0870

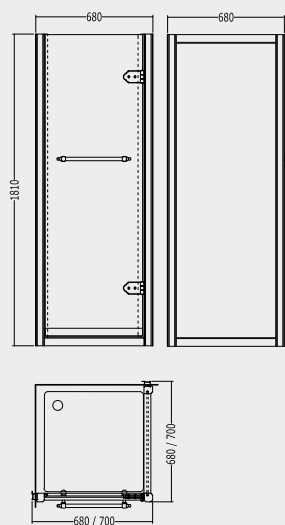
ORO CHIARO · LIGHT GOLD · HELLGOLD · OR CLAIR · ORO CLARO
СВЕТЛОЕ ЗОЛОТО**SUPPLEMENTO P 1.9850 PER OGNI VETRO FUMO (PORTA O FISSO) SIA DECORATO CHE TRASPARENTE.**THERE IS AN EXTRA CHARGE OF P 1.9850 FOR EVERY FUMO GLASS REQUESTED (DOOR OR FIXED PANEL) WHETHER IT BE DECORATED OR CLEAR.
ES WIRD EIN AUFPREIS VON P 1.9850 FÜR DEKORIERTES ODER TRANSPARENTES RAUCHGLAS (TÜR ODER FIXES ELEMENT) BERECHNET.

SUPPLÉMENT DE P 1.9850 POUR CHAQUE VERRE FUMÉ (PORTE OU ÉLÉMENT FIXE) QUE CELUI-CI SOIT DÉCORÉ OU TRANSPARENT.

SUPLEMENTO DE P 1.9850 POR CADA CRISTAL AHUMADO (PUERTA O FIJO) TANTO DECORADO COMO TRANSPARENTE.

ЗА КАЖДОЕ ТОНИРОВАННОЕ СТЕКЛО (ДВЕРЬ ИЛИ ПАНЕЛЬ, С ДЕКОРОМ И БЕЗ ДЕКОРА) НАДБАВКА P 1.9850.

N.B. I PREZZI SOPRA INDICATI SI INTENDONO SEMPRE CON LATO FISSO TRASPARENTE, PER OGNI PARTE FISSA DECORATA O SATINATA SI DEVE CALCOLARE UN EXTRA DI P 3.4125.

THE ABOVE MENTIONED PRICES ARE MEANT FOR SHOWER DOORS WITH TRANSPARENT FIXED PANELS, FOR ANY REQUESTED DECORATED OR GLAZED PANELS THERE IS A PRICE INCREASE OF P 3.4125 ON PRICE LIST.

DIE OBEN ANGEgebenEN PREISE GELTEN FÜR TRANSPARENT GLAS. FÜR DEKORIERTE ODER SATINIERTE KLARGLASAUSFÜHRUNG BETRÄGT DER MEHRPREIS P 3.4125.

LES PRIX INDIQUÉS CI-DESSUS SE RÉFÈRENT AU CÔTÉ TRANSPARENT. POUR TOUTE PARTIE FIXE DÉCORÉE OU DÉPOLIE UN SUPPLÉMENT DE P 3.4125 EST APPLIQUÉ.

LOS PRECIOS INDICADOS AQUI SON ENTENDIDOS CON LATO FIJO TRANSPARENTE, CADA LATO FIJO, SI ES REQUERIDO DECORADO O SATINADO, SUBE DE P 3.4125 DE PRECIO.

УКАЗАННЫЕ ВЫШЕ ЦЕНЫ — ЦЕНЫ ИЗДЕЛИЯ С ПРОЗРАЧНОЙ ФИКСИРОВАННОЙ БОКОВОЙ СТЕНКОЙ. ЗА КАЖДУЮ ДЕКОРИРОВАННУЮ ИЛИ САТИНИРОВАННУЮ НЕПОДВИЖНУЮ ЧАСТЬ УСТАНОВЛЕНА НАДБАВКА P 3.4125.



SAVOY X80

SAVOY X80 (CM 78-80 X 78-80)

CABINE DOCCIA AD ANGOLO - VETRO TRASPARENTE

CORNER ENCLOSURES - CLEAR GLASS
 ECK DUSCHKABINEN - TRANSPARENT GLASS
 CABINE DE DOUCHE A COIN - VERRE TRANSPARENT
 CABINAS DUCHA EN ANGULO - VIDRIO TRANSPARENTE
 ДУШЕВЫЕ КАБИНЫ УГЛОВЫЕ - СТЕКЛО ПРОЗРАЧНОЕ

X/80 P 54.2425
 CROMO · CHROME · CHROM · CHROME · CROMO · XPOM

X/80 P 62.4540
 ORO CHIARO · LIGHT GOLD · HELLGOLD · OR CLAIR · ORO CLARO
 СВЕТЛОЕ ЗОЛОТО

SAVOY X80 (CM 78-80 X 78-80)

CABINE DOCCIA AD ANGOLO - VETRO SATINATO

CORNER ENCLOSURES - FROSTED GLASS
 ECK DUSCHKABINEN - GLAS SATINIERT
 CABINE DE DOUCHE A COIN - VERRE DÉPOLI
 CABINAS DUCHA EN ANGULO - VIDRIO SATINADO
 ДУШЕВЫЕ КАБИНЫ УГЛОВЫЕ - СТЕКЛО САТИНИРОВАННОЕ

X/80 P 61.3160
 CROMO · CHROME · CHROM · CHROME · CROMO · XPOM

X/80 P 70.3955
 ORO CHIARO · LIGHT GOLD · HELLGOLD · OR CLAIR · ORO CLARO
 СВЕТЛОЕ ЗОЛОТО

SAVOY X80 (CM 78-80 X 78-80)

CABINE DOCCIA AD ANGOLO - VETRO DECORATO

CORNER ENCLOSURES - DECORATED GLASS
 ECK DUSCHKABINEN - GLAS DEKORIERT
 CABINE DE DOUCHE A COIN - VERRE DÉCORÉ
 CABINAS DUCHA EN ANGULO - VIDRIO DECORADO
 ДУШЕВЫЕ КАБИНЫ УГЛОВЫЕ - СТЕКЛО ДЕКОРИРОВАННОЕ

X/80 P 62.3195
 CROMO · CHROME · CHROM · CHROME · CROMO · XPOM

X/80 P 71.0265
 ORO CHIARO · LIGHT GOLD · HELLGOLD · OR CLAIR · ORO CLARO
 СВЕТЛОЕ ЗОЛОТО

SUPPLEMENTO P 1.9850 PER OGNI VETRO FUMO (PORTA O FISSO) SIA DECORATO CHE TRASPARENTE.

THERE IS AN EXTRA CHARGE OF P 1.9850 FOR EVERY FUMO GLASS REQUESTED (DOOR OR FIXED PANEL) WHETHER IT BE DECORATED OR CLEAR.
 ES WIRD EIN AUFPREIS VON P 1.9850 FÜR DEKORIERTES ODER TRANSPARENTES RAUCHGLAS (TÜR ODER FIXES ELEMENT) BERECHNET.
 SUPPLÉMENT DE P 1.9850 POUR CHAQUE VETRE FUMÉ (PORTE OU ÉLÉMENT FIXE) QUE CELUI-CI SOIT DÉCORÉ OU TRANSPARENT.
 SUPLEMENTO DE P 1.9850 POR CADA CRISTAL AHUMADO (PUERTA O FIJO) TANTO DECORADO COMO TRANSPARENTE.
 ЗА КАЖДОЕ ТОНИРОВАННОЕ СТЕКЛО (ДВЕРЬ ИЛИ ПАНЕЛЬ, С ДЕКОРОМ И БЕЗ ДЕКОРА) НАДБАВКА P 1.9850.

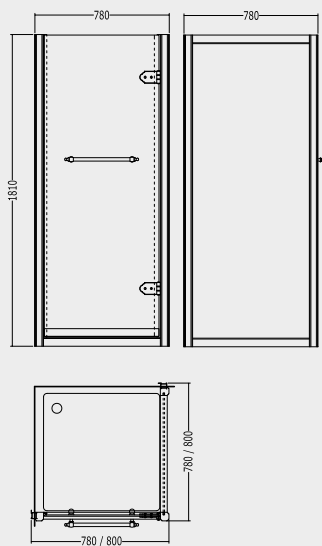

N.B. I PREZZI SOPRA INDICATI SI INTENDONO SEMPRE CON LATO FISSO TRASPARENTE, PER OGNI PARTE FISSA DECORATA O SATINATA SI DEVE CALCOLARE UN EXTRA DI P 3.4125.

THE ABOVE MENTIONED PRICES ARE MEANT FOR SHOWER DOORS WITH TRANSPARENT FIXED PANELS, FOR ANY REQUESTED DECORATED OR GLAZED PANELS THERE IS A PRICE INCREASE OF P 3.4125 ON PRICE LIST.
 DIE OBEN ANGEGBENEN PREISE GELTEN FÜR TRANSPARENT GLAS. FÜR DEKORIERTE ODER SATINIERTE KLARGLASAUSFÜHRUNG BETRÄGT DER MEHRPREIS P 3.4125.
 LES PRIX INDIQUÉS CI-DESSUS SE RÉFÈRENT AU CÔTÉ TRANSPARENT. POUR TOUTE PARTIE FIXE DÉCORÉE OU DÉPOLIE UN SUPPLÉMENT DE P 3.4125 EST APPLIQUÉ.
 LOS PRECIOS INDICADOS AQUI SON ENTENDIDOS CON LATO FIJO TRANSPARENTE, CADA LATO FIJO, SI ES REQUERIDO DECORADO O SATINADO, SUBE DE P 3.4125 DE PRECIO.
 УКАЗАННЫЕ ВЫШЕ ЦЕНЫ — ЦЕНЫ ИЗДЕЛИЯ С ПРОЗРАЧНОЙ ФИКСИРОВАННОЙ БОКОВОЙ СТЕНКОЙ. ЗА КАЖДУЮ ДЕКОРИРОВАННУЮ ИЛИ САТИНИРОВАННУЮ НЕПОДВИЖНУЮ ЧАСТЬ УСТАНОВЛЕНА НАДБАВКА P 3.4125.



SAVOY X90

SAVOY X90 (CM 88-90 X 88-90)**CABINE DOCCIA AD ANGOLO - VETRO TRASPARENTE**

CORNER ENCLOSURES - CLEAR GLASS

ECK DUSCHKABINEN - TRANSPARENT GLAS

CABINE DE DOUCHE A COIN - VERRE TRANSPARENT

CABINAS DUCHA EN ANGULO - VIDRIO TRANSPARENTE

ДУШЕВЫЕ КАБИНЫ УГЛОВЫЕ - СТЕКЛО ПРОЗРАЧНОЕ

X/90

P 55.5145

CROMO · CHROME · CHROM · CHROME · CROMO · XPOM

X/90

P 63.7645

ORO CHIARO · LIGHT GOLD · HELLGOLD · OR CLAIR · ORO CLARO
СВЕТЛОЕ ЗОЛОТО**SAVOY X90 (CM 88-90 X 88-90)****CABINE DOCCIA AD ANGOLO - VETRO SATINATO**

CORNER ENCLOSURES - FROSTED GLASS

ECK DUSCHKABINEN - GLAS SATINIERT

CABINE DE DOUCHE A COIN - VERRE DÉPOLI

CABINAS DUCHA EN ANGULO - VIDRIO SATINADO

ДУШЕВЫЕ КАБИНЫ УГЛОВЫЕ - СТЕКЛО САТИНИРОВАННОЕ

X/90

P 62.5890

CROMO · CHROME · CHROM · CHROME · CROMO · XPOM

X/90

P 71.8415

ORO CHIARO · LIGHT GOLD · HELLGOLD · OR CLAIR · ORO CLARO
СВЕТЛОЕ ЗОЛОТО**SAVOY X90 (CM 88-90 X 88-90)****CABINE DOCCIA AD ANGOLO - VETRO DECORATO**

CORNER ENCLOSURES - DECORATED GLASS

ECK DUSCHKABINEN - GLAS DEKORIERT

CABINE DE DOUCHE A COIN - VERRE DÉCORÉ

CABINAS DUCHA EN ANGULO - VIDRIO DECORADO

ДУШЕВЫЕ КАБИНЫ УГЛОВЫЕ - СТЕКЛО ДЕКОРИРОВАННОЕ

X/90

P 63.5910

CROMO · CHROME · CHROM · CHROME · CROMO · XPOM

X/90

P 72.9980

ORO CHIARO · LIGHT GOLD · HELLGOLD · OR CLAIR · ORO CLARO
СВЕТЛОЕ ЗОЛОТО**SUPPLEMENTO P 1.9850 PER OGNI VETRO FUMO (PORTA O FISSO) SIA DECORATO CHE TRASPARENTE.**THERE IS AN EXTRA CHARGE OF P 1.9850 FOR EVERY FUMO GLASS REQUESTED (DOOR OR FIXED PANEL) WHETHER IT BE DECORATED OR CLEAR.
ES WIRD EIN AUFPREIS VON P 1.9850 FÜR DEKORIERTES ODER TRANSPARENTES RAUCHGLAS (TÜR ODER FIXES ELEMENT) BERECHNET.

SUPPLÉMENT DE P 1.9850 POUR CHAQUE VERRE FUMÉ (PORTE OU ÉLÉMENT FIXE) QUE CELUI-CI SOIT DÉCORÉ OU TRANSPARENT.

SUPLEMENTO DE P 1.9850 POR CADA CRISTAL AHUMADO (PUERTA O FIJO) TANTO DECORADO COMO TRANSPARENTE.

ЗА КАЖДОЕ ТОНИРОВАННОЕ СТЕКЛО (ДВЕРЬ ИЛИ ПАНЕЛЬ, С ДЕКОРОМ И БЕЗ ДЕКОРА) НАДБАВКА P 1.9850.

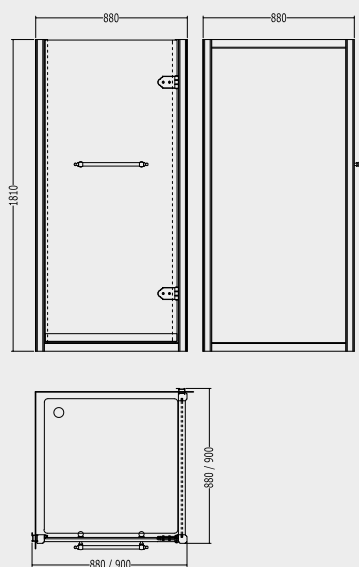
**N.B. I PREZZI SOPRA INDICATI SI INTENDONO SEMPRE CON LATO FISSO TRASPARENTE, PER OGNI PARTE FISSA DECORATA O SATINATA SI DEVE CALCOLARE UN EXTRA DI P 3.4125.**

THE ABOVE MENTIONED PRICES ARE MEANT FOR SHOWER DOORS WITH TRANSPARENT FIXED PANELS, FOR ANY REQUESTED DECORATED OR GLAZED PANELS THERE IS A PRICE INCREASE OF P 3.4125 ON PRICE LIST.

DIE OBEN ANGEZEIGTEN PREISE GELTEN FÜR TRANSPARENT GLAS. FÜR DEKORIERTE ODER SATINIERTE KLARGLASAUSFÜHRUNG BETRÄGT DER MEHRPREIS P 3.4125.

LES PRIX INDIQUÉS CI-DESSUS SE RÉFÈRENT AU CÔTÉ TRANSPARENT. POUR TOUTE PARTIE FIXE DÉCORÉE OU DÉPOLIE UN SUPPLÉMENT DE P 3.4125 EST APPLIQUÉ.

LOS PRECIOS INDICADOS AQUI SON ENTENDIDOS CON LATO FIJO TRANSPARENTE, CADA LATO FIJO, SI ES REQUERIDO DECORADO O SATINADO, SUBE DE P 3.4125 DE PRECIO.

УКАЗАННЫЕ ВЫШЕ ЦЕНЫ – ЦЕНЫ ИЗДЕЛИЯ С ПРОЗРАЧНОЙ ФИКСИРОВАННОЙ БОКОВОЙ СТЕНКОЙ. ЗА КАЖДУЮ ДЕКОРИРОВАННУЮ ИЛИ САТИНИРОВАННУЮ НЕПОДВИЖНУЮ ЧАСТЬ УСТАНОВЛЕНА НАДБАВКА P 3.4125.

| 190 SAVOY Y





SAVOY Y70

SAVOY Y70 (CM 68-70 X 108-110)**CABINE DOCCIA AD ANGOLO - VETRO TRASPARENTE**

CORNER ENCLOSURES - CLEAR GLASS

ECK DUSCHKABINEN - TRANSPARENT GLAS

CABINE DE DOUCHE A COIN - VERRE TRANSPARENT

CABINAS DUCHA EN ANGULO - VIDRIO TRANSPARENTE

ДУШЕВЫЕ КАБИНЫ УГЛОВЫЕ - СТЕКЛО ПРОЗРАЧНОЕ

Y/70

P 71.2435

CROMO · CHROME · CHROM · CHROME · CROMO · XPOM

Y/70

P 82.0765

ORO CHIARO · LIGHT GOLD · HELLGOLD · OR CLAIR · ORO CLARO
СВЕТЛОЕ ЗОЛОТО**SAVOY Y70 (CM 68-70 X 108-110)****CABINE DOCCIA AD ANGOLO - VETRO SATINATO**

CORNER ENCLOSURES - FROSTED GLASS

ECK DUSCHKABINEN - GLAS SATINIERT

CABINE DE DOUCHE A COIN - VERRE DÉPOLI

CABINAS DUCHA EN ANGULO - VIDRIO SATINADO

ДУШЕВЫЕ КАБИНЫ УГЛОВЫЕ - СТЕКЛО САТИНИРОВАННОЕ

Y/70

P 81.7095

CROMO · CHROME · CHROM · CHROME · CROMO · XPOM

Y/70

P 93.8160

ORO CHIARO · LIGHT GOLD · HELLGOLD · OR CLAIR · ORO CLARO
СВЕТЛОЕ ЗОЛОТО**SAVOY Y70 (CM 68-70 X 108-110)****CABINE DOCCIA AD ANGOLO - VETRO DECORATO**

CORNER ENCLOSURES - DECORATED GLASS

ECK DUSCHKABINEN - GLAS DEKORIERT

CABINE DE DOUCHE A COIN - VERRE DÉCORÉ

CABINAS DUCHA EN ANGULO - VIDRIO DECORADO

ДУШЕВЫЕ КАБИНЫ УГЛОВЫЕ - СТЕКЛО ДЕКОРИРОВАННОЕ

Y/70

P 83.1370

CROMO · CHROME · CHROM · CHROME · CROMO · XPOM

Y/70

P 95.4535

ORO CHIARO · LIGHT GOLD · HELLGOLD · OR CLAIR · ORO CLARO
СВЕТЛОЕ ЗОЛОТО**SUPPLEMENTO P 1.9850 PER OGNI VETRO FUMO (PORTA O FISSO) SIA DECORATO CHE TRASPARENTE.**

THERE IS AN EXTRA CHARGE OF P 1.9850 FOR EVERY FUMO GLASS REQUESTED (DOOR OR FIXED PANEL) WHETHER IT BE DECORATED OR CLEAR.

ES WIRD EIN AUFPREIS VON P 1.9850 FÜR DEKORIERTES ODER TRANSPARENTES RAUCHGLAS (TÜR ODER FIXES ELEMENT) BERECHNET.

SUPPLÉMENT DE P 1.9850 POUR CHAQUE VERRE FUMÉ (PORTE OU ÉLÉMENT FIXE) QUE CELUI-CI SOIT DÉCORÉ OU TRANSPARENT.

SUPLEMENTO DE P 1.9850 POR CADA CRISTAL AHUMADO (PUERTA O FIJO) TANTO DECORADO COMO TRANSPARENTE.

ЗА КАЖДОЕ ТОНИРОВАННОЕ СТЕКЛО (ДВЕРЬ ИЛИ ПАНЕЛЬ, С ДЕКОРОМ И БЕЗ ДЕКОРА) НАДБАВКА P 1.9850.

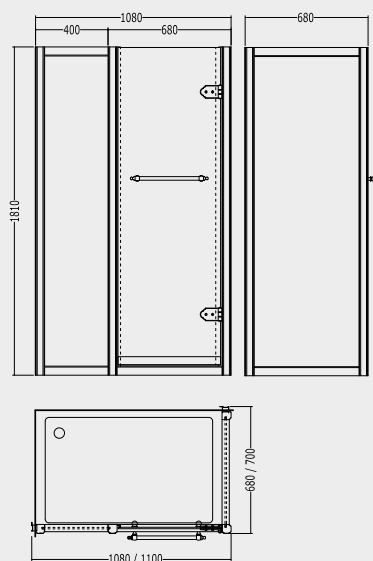
**N.B. I PREZZI SOPRA INDICATI SI INTENDONO SEMPRE CON LATO FISSO TRASPARENTE, PER OGNI PARTE FISSA DECORATA O SATINATA SI DEVE CALCOLARE UN EXTRA DI P 3.4125.**

THE ABOVE MENTIONED PRICES ARE MEANT FOR SHOWER DOORS WITH TRANSPARENT FIXED PANELS, FOR ANY REQUESTED DECORATED OR GLAZED PANELS THERE IS A PRICE INCREASE OF P 3.4125 ON PRICE LIST.

DIE OBEN ANGEZEIGTEN PREISE GELTEN FÜR TRANSPARENT GLAS. FÜR DEKORIERTE ODER SATINIERTE KLARGLASAUSFÜHRUNG BETRÄGT DER MEHRPREIS P 3.4125.

LES PRIX INDICÉS CI-DESSUS SE RÉFÈRENT AU CÔTÉ TRANSPARENT. POUR TOUTE PARTIE FIXE DÉCORÉE OU DÉPOLIE UN SUPPLÉMENT DE P 3.4125 EST APPLIQUÉ.

LOS PRECIOS INDICADOS AQUI SON ENTENDIDOS CON LATO FIJO TRANSPARENTE, CADA LATO FIJO, SI ES REQUERIDO DECORADO O SATINADO, SUBE DE P 3.4125 DE PRECIO.

УКАЗАННЫЕ ВЫШЕ ЦЕНЫ – ЦЕНЫ ИЗДЕЛИЯ С ПРОЗРАЧНОЙ ФИКСИРОВАННОЙ БОКОВОЙ СТЕНКОЙ. ЗА КАЖДУЮ ДЕКОРИРОВАННУЮ ИЛИ САТИНИРОВАННУЮ НЕПОДВИЖНУЮ ЧАСТЬ УСТАНОВЛЕНА НАДБАВКА P 3.4125.



SAVOY Y80

SAVOY Y80 (CM 78-80 X 118-120)

CABINE DOCCIA AD ANGOLO - VETRO TRASPARENTE

CORNER ENCLOSURES - CLEAR GLASS
 ECK DUSCHKABINEN - TRANSPARENT GLASS
 CABINE DE DOUCHE A COIN - VERRE TRANSPARENT
 CABINAS DUCHA EN ANGULO - VIDRIO TRANSPARENTE
 ДУШЕВЫЕ КАБИНЫ УГЛОВЫЕ - СТЕКЛО ПРОЗРАЧНОЕ

Y/80 P 72.9400

CROMO · CHROME · CHROM · CHROME · CROMO · XPOM

Y/80 P 83.9665

ORO CHIARO · LIGHT GOLD · HELLGOLD · OR CLAIR · ORO CLARO
 СВЕТЛОЕ ЗОЛОТО

SAVOY Y80 (CM 78-80 X 118-120)

CABINE DOCCIA AD ANGOLO - VETRO SATINATO

CORNER ENCLOSURES - FROSTED GLASS
 ECK DUSCHKABINEN - GLAS SATINIERT
 CABINE DE DOUCHE A COIN - VERRE DÉPOLI
 CABINAS DUCHA EN ANGULO - VIDRIO SATINADO
 ДУШЕВЫЕ КАБИНЫ УГЛОВЫЕ - СТЕКЛО САТИНИРОВАННОЕ

Y/80 P 83.4065

CROMO · CHROME · CHROM · CHROME · CROMO · XPOM

Y/80 P 95.7425

ORO CHIARO · LIGHT GOLD · HELLGOLD · OR CLAIR · ORO CLARO
 СВЕТЛОЕ ЗОЛОТО

SAVOY Y80 (CM 78-80 X 118-120)

CABINE DOCCIA AD ANGOLO - VETRO DECORATO

CORNER ENCLOSURES - DECORATED GLASS
 ECK DUSCHKABINEN - GLAS DEKORIERT
 CABINE DE DOUCHE A COIN - VERRE DÉCORÉ
 CABINAS DUCHA EN ANGULO - VIDRIO DECORADO
 ДУШЕВЫЕ КАБИНЫ УГЛОВЫЕ - СТЕКЛО ДЕКОРИРОВАННОЕ

Y/80 P 84.8525

CROMO · CHROME · CHROM · CHROME · CROMO · XPOM

Y/80 P 97.3435

ORO CHIARO · LIGHT GOLD · HELLGOLD · OR CLAIR · ORO CLARO
 СВЕТЛОЕ ЗОЛОТО

SUPPLEMENTO P 1.9850 PER OGNI VETRO FUMO (PORTA O FISSO) SIA DECORATO CHE TRASPARENTE.

THERE IS AN EXTRA CHARGE OF P 1.9850 FOR EVERY FUMO GLASS REQUESTED (DOOR OR FIXED PANEL) WHETHER IT BE DECORATED OR CLEAR.
 ES WIRD EIN AUFPREIS VON P 1.9850 FÜR DEKORIERTES ODER TRANSPARENTES RAUCHGLAS (TÜR ODER FIXES ELEMENT) BERECHNET.
 SUPPLÉMENT DE P 1.9850 POUR CHAQUE VETRE FUMÉ (PORTE OU ÉLÉMENT FIXE) QUE CELUI-CI SOIT DÉCORÉ OU TRANSPARENT.
 SUPLEMENTO DE P 1.9850 POR CADA CRISTAL AHUMADO (PUERTA O FIJO) TANTO DECORADO COMO TRANSPARENTE.
 ЗА КАЖДОЕ ТОНИРОВАННОЕ СТЕКЛО (ДВЕРЬ ИЛИ ПАНЕЛЬ, С ДЕКОРОМ И БЕЗ ДЕКОРА) НАДБАВКА P 1.9850.

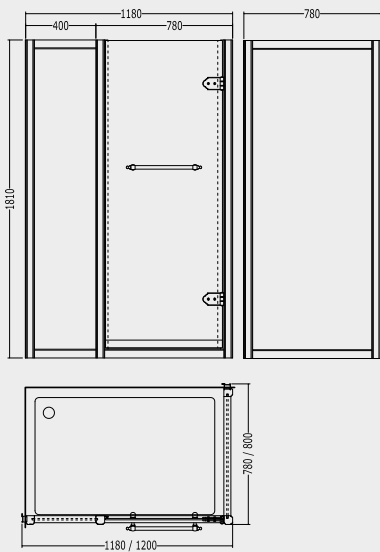

N.B. I PREZZI SOPRA INDICATI SI INTENDONO SEMPRE CON LATO FISSO TRASPARENTE, PER OGNI PARTE FISSA DECORATA O SATINATA SI DEVE CALCOLARE UN EXTRA DI P 3.4125.

THE ABOVE MENTIONED PRICES ARE MEANT FOR SHOWER DOORS WITH TRANSPARENT FIXED PANELS, FOR ANY REQUESTED DECORATED OR GLAZED PANELS THERE IS A PRICE INCREASE OF P 3.4125 ON PRICE LIST.
 DIE OBEN ANGEGBENEN PREISE GELTEN FÜR TRANSPARENT GLAS. FÜR DEKORIERTE ODER SATINIERTE KLARGLASAUSFÜHRUNG BETRÄGT DER MEHRPREIS P 3.4125.
 LES PRIX INDIQUÉS CI-DESSUS SE RÉFÈRENT AU CÔTÉ TRANSPARENT. POUR TOUTE PARTIE FIXE DÉCORÉE OU DÉPOLIE UN SUPPLÉMENT DE P 3.4125 EST APPLIQUÉ.
 LOS PRECIOS INDICADOS AQUI SON ENTENDIDOS CON LATO FIJO TRANSPARENTE, CADA LATO FIJO, SI ES REQUERIDO DECORADO O SATINADO, SUBE DE P 3.4125 DE PRECIO.
 УКАЗАННЫЕ ВЫШЕ ЦЕНЫ — ЦЕНЫ ИЗДЕЛИЯ С ПРОЗРАЧНОЙ ФИКСИРОВАННОЙ БОКОВОЙ СТЕНКОЙ. ЗА КАЖДУЮ ДЕКОРИРОВАННУЮ ИЛИ САТИНИРОВАННУЮ НЕПОДВИЖНУЮ ЧАСТЬ УСТАНОВЛЕНА НАДБАВКА P 3.4125.



SAVOY Y90

SAVOY Y90 (CM 88-90 X 128-130)**CABINE DOCCIA AD ANGOLO - VETRO TRASPARENTE**

CORNER ENCLOSURES - CLEAR GLASS

ECK DUSCHKABINEN - TRANSPARENT GLAS

CABINE DE DOUCHE A COIN - VERRE TRANSPARENT

CABINAS DUCHA EN ANGULO - VIDRIO TRANSPARENTE

ДУШЕВЫЕ КАБИНЫ УГЛОВЫЕ - СТЕКЛО ПРОЗРАЧНОЕ

Y/90

P 74.6920

CROMO · CHROME · CHROM · CHROME · CROMO · XPOM

Y/90

P 85.8940

ORO CHIARO · LIGHT GOLD · HELLGOLD · OR CLAIR · ORO CLARO
СВЕТЛОЕ ЗОЛОТО**SAVOY Y90 (CM 88-90 X 128-130)****CABINE DOCCIA AD ANGOLO - VETRO SATINATO**

CORNER ENCLOSURES - FROSTED GLASS

ECK DUSCHKABINEN - GLAS SATINIERT

CABINE DE DOUCHE A COIN - VERRE DÉPOLI

CABINAS DUCHA EN ANGULO - VIDRIO SATINADO

ДУШЕВЫЕ КАБИНЫ УГЛОВЫЕ - СТЕКЛО САТИНИРОВАННОЕ

Y/90

P 85.0065

CROMO · CHROME · CHROM · CHROME · CROMO · XPOM

Y/90

P 97.6840

ORO CHIARO · LIGHT GOLD · HELLGOLD · OR CLAIR · ORO CLARO
СВЕТЛОЕ ЗОЛОТО**SAVOY Y90 (CM 88-90 X 128-130)****CABINE DOCCIA AD ANGOLO - VETRO DECORATO**

CORNER ENCLOSURES - DECORATED GLASS

ECK DUSCHKABINEN - GLAS DEKORIERT

CABINE DE DOUCHE A COIN - VERRE DÉCORÉ

CABINAS DUCHA EN ANGULO - VIDRIO DECORADO

ДУШЕВЫЕ КАБИНЫ УГЛОВЫЕ - СТЕКЛО ДЕКОРИРОВАННОЕ

Y/90

P 86.5495

CROMO · CHROME · CHROM · CHROME · CROMO · XPOM

Y/90

P 99.2710

ORO CHIARO · LIGHT GOLD · HELLGOLD · OR CLAIR · ORO CLARO
СВЕТЛОЕ ЗОЛОТО**SUPPLEMENTO P 1.9850 PER OGNI VETRO FUMO (PORTA O FISSO) SIA DECORATO CHE TRASPARENTE.**

THERE IS AN EXTRA CHARGE OF P 1.9850 FOR EVERY FUMO GLASS REQUESTED (DOOR OR FIXED PANEL) WHETHER IT BE DECORATED OR CLEAR.

ES WIRD EIN AUFPREIS VON P 1.9850 FÜR DEKORIERTES ODER TRANSPARENTES RAUCHGLAS (TÜR ODER FIXES ELEMENT) BERECHNET.

SUPPLÉMENT DE P 1.9850 POUR CHAQUE VERRE FUMÉ (PORTE OU ÉLÉMENT FIXE) QUE CELUI-CI SOIT DÉCORÉ OU TRANSPARENT.

SUPLEMENTO DE P 1.9850 POR CADA CRISTAL AHUMADO (PUERTA O FIJO) TANTO DECORADO COMO TRANSPARENTE.

ЗА КАЖДОЕ ТОНИРОВАННОЕ СТЕКЛО (ДВЕРЬ ИЛИ ПАНЕЛЬ, С ДЕКОРОМ И БЕЗ ДЕКОРА) НАДБАВКА P 1.9850.

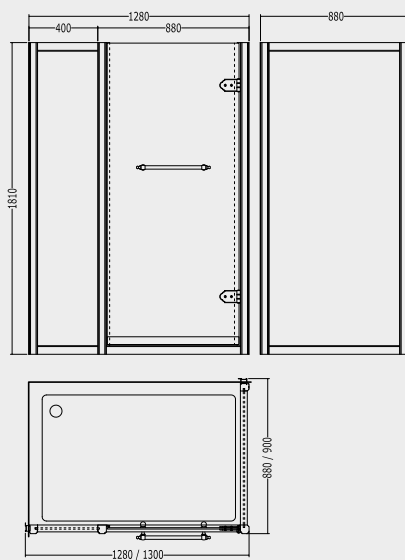
**N.B. I PREZZI SOPRA INDICATI SI INTENDONO SEMPRE CON LATO FISSO TRASPARENTE, PER OGNI PARTE FISSA DECORATA O SATINATA SI DEVE CALCOLARE UN EXTRA DI P 3.4125.**

THE ABOVE MENTIONED PRICES ARE MEANT FOR SHOWER DOORS WITH TRANSPARENT FIXED PANELS, FOR ANY REQUESTED DECORATED OR GLAZED PANELS THERE IS A PRICE INCREASE OF P 3.4125 ON PRICE LIST.

DIE OBEN ANGEZEIGTEN PREISE GELTEN FÜR TRANSPARENT GLAS. FÜR DEKORIERTE ODER SATINIERTES KLARGLASAUFSÜHRUNG BETRÄGT DER MEHRPREIS P 3.4125.

LES PRIX INDICÉS CI-DESSUS SE RÉFÈRENT AU CÔTÉ TRANSPARENT. POUR TOUTE PARTIE FIXE DÉCORÉE OU DÉPOLIE UN SUPPLÉMENT DE P 3.4125 EST APPLIQUÉ.

LOS PRECIOS INDICADOS AQUI SON ENTENDIDOS CON LATO FIJO TRANSPARENTE, CADA LATO FIJO, SI ES REQUERIDO DECORADO O SATINADO, SUBE DE P 3.4125 DE PRECIO.

УКАЗАННЫЕ ВЫШЕ ЦЕНЫ – ЦЕНЫ ИЗДЕЛИЯ С ПРОЗРАЧНОЙ ФИКСИРОВАННОЙ БОКОВОЙ СТЕНКОЙ. ЗА КАЖДУЮ ДЕКОРИРОВАННУЮ ИЛИ САТИНИРОВАННУЮ НЕПОДВИЖНУЮ ЧАСТЬ УСТАНОВЛЕНА НАДБАВКА P 3.4125.

| 194 SAVOY T





SAVOY T80

SAVOY T80 (CM 79-81 X 79-81)**CABINE DOCCIA AD ANGOLO - VETRO TRASPARENTE**

CORNER ENCLOSURES - CLEAR GLASS

ECK DUSCHKABINEN - TRANSPARENT GLAS

CABINE DE DOUCHE A COIN - VERRE TRANSPARENT

CABINAS DUCHA EN ANGULO - VIDRIO TRANSPARENTE

ДУШЕВЫЕ КАБИНЫ УГЛОВЫЕ - СТЕКЛО ПРОЗРАЧНОЕ

T/80

CROMO · CHROME · CHROM · CHROME · CROMO · XPOM

P 48.8085

T/80

ORO CHIARO · LIGHT GOLD · HELLGOLD · OR CLAIR · ORO CLARO
СВЕТЛОЕ ЗОЛОТО

P 55.9165

SAVOY T80 (CM 79-81 X 79-81)**CABINE DOCCIA AD ANGOLO - VETRO SATINATO**

CORNER ENCLOSURES - FROSTED GLASS

ECK DUSCHKABINEN - GLAS SATINIERT

CABINE DE DOUCHE A COIN - VERRE DÉPOLI

CABINAS DUCHA EN ANGULO - VIDRIO SATINADO

ДУШЕВЫЕ КАБИНЫ УГЛОВЫЕ - СТЕКЛО САТИНИРОВАННОЕ

T/80

CROMO · CHROME · CHROM · CHROME · CROMO · XPOM

P 56.3880

T/80

ORO CHIARO · LIGHT GOLD · HELLGOLD · OR CLAIR · ORO CLARO
СВЕТЛОЕ ЗОЛОТО

P 63.4965

SUPPLEMENTO P 1.9850 PER OGNI VETRO FUMO (PORTA O FISSO) SIA DECORATO CHE TRASPARENTE.

THERE IS AN EXTRA CHARGE OF P 1.9850 FOR EVERY FUMO GLASS REQUESTED (DOOR OR FIXED PANEL) WHETHER IT BE DECORATED OR CLEAR.

ES WIRD EIN AUFPREIS VON P 1.9850 FÜR DEKORIERTES ODER TRANSPARENTES RAUCHGLAS (TÜR ODER FIXES ELEMENT) BERECHNET.

SUPPLÉMENT DE P 1.9850 POUR CHAQUE VERRE FUMÉ (PORTE OU ÉLÉMENT FIXE) QUE CELUI-CI SOIT DÉCORÉ OU TRANSPARENT.

SUPLEMENTO DE P 1.9850 POR CADA CRISTAL AHUMADO (PUERTA O FIJO) TANTO DECORADO COMO TRANSPARENT.

ЗА КАЖДОЕ ТОНИРОВАННОЕ СТЕКЛО (ДВЕРЬ ИЛИ ПАНЕЛЬ, С ДЕКОРОМ И БЕЗ ДЕКОРА) НАДБАВКА P 1.9850.

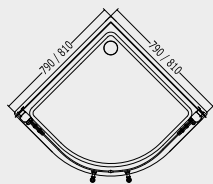
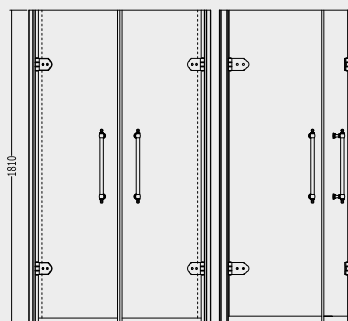



SAVOY T90

SAVOY T90 (CM 89-91 X 89-91)

CABINE DOCCIA AD ANGOLO - VETRO TRASPARENTE

CORNER ENCLOSURES - CLEAR GLASS
 ECK DUSCHKABINEN - TRANSPARENT GLAS
 CABINE DE DOUCHE A COIN - VERRE TRANSPARENT
 CABINAS DUCHA EN ANGULO - VIDRIO TRANSPARENTE
 ДУШЕВЫЕ КАБИНЫ УГЛОВЫЕ - СТЕКЛО ПРОЗРАЧНОЕ

T/90

CROMO · CHROME · CHROM · CHROME · CROMO · ХРОМ

P 49.6985

T/90

ORO CHIARO · LIGHT GOLD · HELLGOLD · OR CLAIR · ORO CLARO
 СВЕТЛОЕ ЗОЛОТО

P 56.8255

SAVOY T90 (CM 89-91 X 89-91)

CABINE DOCCIA AD ANGOLO - VETRO SATINATO

CORNER ENCLOSURES - FROSTED GLASS
 ECK DUSCHKABINEN - GLAS SATINIERT
 CABINE DE DOUCHE A COIN - VERRE DÉPOLI
 CABINAS DUCHA EN ANGULO - VIDRIO SATINADO
 ДУШЕВЫЕ КАБИНЫ УГЛОВЫЕ - СТЕКЛО САТИНИРОВАННОЕ

T/90

CROMO · CHROME · CHROM · CHROME · CROMO · ХРОМ

P 57.2775

T/90

ORO CHIARO · LIGHT GOLD · HELLGOLD · OR CLAIR · ORO CLARO
 СВЕТЛОЕ ЗОЛОТО

P 64.4050

SUPPLEMENTO P 1.9850 PER OGNI VETRO FUMO (PORTA O FISSO) SIA DECORATO CHE TRASPARENTE.

THERE IS AN EXTRA CHARGE OF P 1.9850 FOR EVERY FUMO GLASS REQUESTED (DOOR OR FIXED PANEL) WHETHER IT BE DECORATED OR CLEAR.
 ES WIRD EIN AUFPREIS VON P 1.9850 FÜR DEKORiertes ODER TRANSPARENTES RAUCHGLAS (TÜR ODER FIXES ELEMENT) BERECHNET.
 SUPPLÉMENT DE P 1.9850 POUR CHAQUE VERRE FUMÉ (PORTE OU ÉLÉMENT FIXE) QUE CELUI-CI SOIT DÉCORÉ OU TRANSPARENT.
 SUPLEMENTO DE P 1.9850 POR CADA CRISTAL AHUMADO (PUERTA O FIJO) TANTO DECORADO COMO TRANSPARENTE.
 ЗА КАЖДОЕ ТОНИРОВАННОЕ СТЕКЛО (ДВЕРЬ ИЛИ ПАНЕЛЬ, С ДЕКОРОМ И БЕЗ ДЕКОРА) НАДБАВКА P 1.9850.

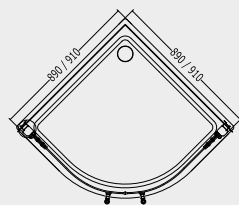
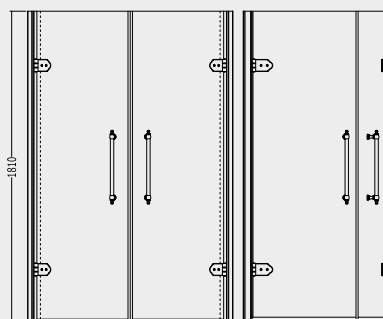



198

SAVOY W





SAVOY W80

SAVOY W80 (CM 79-81 X 119-121)**CABINE DOCCIA AD ANGOLO - VETRO TRASPARENTE**

CORNER ENCLOSURES - CLEAR GLASS

ECK DUSCHKABINEN - TRANSPARENT GLAS

CABINE DE DOUCHE A COIN - VERRE TRANSPARENT

CABINAS DUCHA EN ANGULO - VIDRIO TRANSPARENTE

ДУШЕВЫЕ КАБИНЫ УГЛОВЫЕ - СТЕКЛО ПРОЗРАЧНОЕ

W/80

P 69.3745

CROMO · CHROME · CHROM · CHROME · CROMO · XPOM

W/80

P 79.2045

ORO CHIARO · LIGHT GOLD · HELLGOLD · OR CLAIR · ORO CLARO
СВЕТЛОЕ ЗОЛОТО**SAVOY W80 (CM 79-81 X 119-121)****CABINE DOCCIA AD ANGOLO - VETRO SATINATO**

CORNER ENCLOSURES - FROSTED GLASS

ECK DUSCHKABINEN - GLAS SATINIERT

CABINE DE DOUCHE A COIN - VERRE DÉPOLI

CABINAS DUCHA EN ANGULO - VIDRIO SATINADO

ДУШЕВЫЕ КАБИНЫ УГЛОВЫЕ - СТЕКЛО САТИНИРОВАННОЕ

W/80

P 76.6090

CROMO · CHROME · CHROM · CHROME · CROMO · XPOM

W/80

P 86.4395

ORO CHIARO · LIGHT GOLD · HELLGOLD · OR CLAIR · ORO CLARO
СВЕТЛОЕ ЗОЛОТО**SUPPLEMENTO P 1.9850 PER OGNI VETRO FUMO (PORTA O FISSO) SIA DECORATO CHE TRASPARENTE.**

THERE IS AN EXTRA CHARGE OF P 1.9850 FOR EVERY FUMO GLASS REQUESTED (DOOR OR FIXED PANEL) WHETHER IT BE DECORATED OR CLEAR.

ES WIRD EIN AUFPREIS VON P 1.9850 FÜR DEKORIERTES ODER TRANSPARENTES RAUCHGLAS (TÜR ODER FIXES ELEMENT) BERECHNET.

SUPPLÉMENT DE P 1.9850 POUR CHAQUE VERRE FUMÉ (PORTE OU ÉLÉMENT FIXE) QUE CELUI-CI SOIT DÉCORÉ OU TRANSPARENT.

SUPLEMENTO DE P 1.9850 POR CADA CRISTAL AHUMADO (PUERTA O FIJO) TANTO DECORADO COMO TRANSPARENT.

ЗА КАЖДОЕ ТОНИРОВАННОЕ СТЕКЛО (ДВЕРЬ ИЛИ ПАНЕЛЬ, С ДЕКОРОМ И БЕЗ ДЕКОРА) НАДБАВКА P 1.9850.

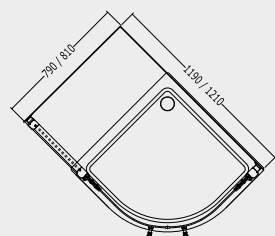
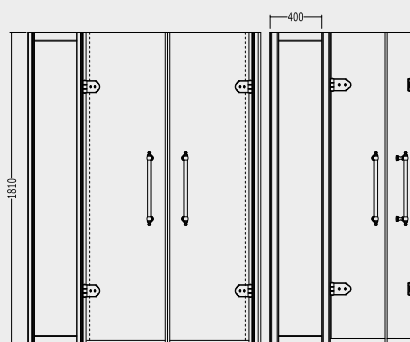
**N.B. I PREZZI SOPRA INDICATI SI INTENDONO SEMPRE CON LATO FISSO TRASPARENTE, PER OGNI PARTE FISSA DECORATA O SATINATA SI DEVE CALCOLARE UN EXTRA DI P 3.4125.**

THE ABOVE MENTIONED PRICES ARE MEANT FOR SHOWER DOORS WITH TRANSPARENT FIXED PANELS, FOR ANY REQUESTED DECORATED OR GLAZED PANELS THERE IS A PRICE INCREASE OF P 3.4125 ON PRICE LIST.

DIE OBEN ANGEZEIGTEN PREISE GELTEN FÜR TRANSPARENT GLAS. FÜR DEKORIERTE ODER SATINIERTE KLARGLASAUSFÜHRUNG BETRÄGT DER MEHRPREIS P 3.4125.

LES PRIX INDICUÉS CI-DESSUS SE RÉFÈRENT AU CÔTÉ TRANSPARENT. POUR TOUTE PARTIE FIXE DÉCORÉE OU DÉPOLIE UN SUPPLÉMENT DE P 3.4125 EST APPLIQUÉ.

LOS PRECIOS INDICADOS AQUI SON ENTENDIDOS CON LATO FIJO TRANSPARENTE, CADA LATO FIJO, SI ES REQUERIDO DECORADO O SATINADO, SUBE DE P 3.4125 DE PRECIO.

УКАЗАННЫЕ ВЫШЕ ЦЕНЫ – ЦЕНЫ ИЗДЕЛИЯ С ПРОЗРАЧНОЙ ФИКСИРОВАННОЙ БОКОВОЙ СТЕНКОЙ. ЗА КАЖДУЮ ДЕКОРИРОВАННУЮ ИЛИ САТИНИРОВАННУЮ НЕПОДВИЖНУЮ ЧАСТЬ УСТАНОВЛЕНА НАДБАВКА P 3.4125.



SAVOY W90

SAVOY W90 (CM 89-91 X 129-131)

CABINE DOCCIA AD ANGOLO - VETRO TRASPARENTE

CORNER ENCLOSURES - CLEAR GLASS

ECK DUSCHKABINEN - TRANSPARENT GLAS

CABINE DE DOUCHE A COIN - VERRE TRANSPARENT

CABINAS DUCHA EN ANGULO - VIDRIO TRANSPARENTE

ДУШЕВЫЕ КАБИНЫ УГЛОВЫЕ - СТЕКЛО ПРОЗРАЧНОЕ

W/90

CROMO · CHROME · CHROM · CHROME · CROMO · XPOM

P 70.2415

W/90

ORO CHIARO · LIGHT GOLD · HELLGOLD · OR CLAIR · ORO CLARO
СВЕТЛОЕ ЗОЛОТО

P 80.1225

SAVOY W90 (CM 89-91 X 129-131)

CABINE DOCCIA AD ANGOLO - VETRO SATINATO

CORNER ENCLOSURES - FROSTED GLASS

ECK DUSCHKABINEN - GLAS SATINIERT

CABINE DE DOUCHE A COIN - VERRE DÉPOLI

CABINAS DUCHA EN ANGULO - VIDRIO SATINADO

ДУШЕВЫЕ КАБИНЫ УГЛОВЫЕ - СТЕКЛО САТИНИРОВАННОЕ

W/90

CROMO · CHROME · CHROM · CHROME · CROMO · XPOM

P 77.4765

W/90

ORO CHIARO · LIGHT GOLD · HELLGOLD · OR CLAIR · ORO CLARO
СВЕТЛОЕ ЗОЛОТО

P 87.3580

SUPPLEMENTO P 1.9850 PER OGNI VETRO FUMO (PORTA O FISSO) SIA DECORATO CHE TRASPARENTE.

THERE IS AN EXTRA CHARGE OF P 1.9850 FOR EVERY FUMO GLASS REQUESTED (DOOR OR FIXED PANEL) WHETHER IT BE DECORATED OR CLEAR.

ES WIRD EIN AUFPREIS VON P 1.9850 FÜR DEKORIERTES ODER TRANSPARENTES RAUCHGLAS (TÜR ODER FIXES ELEMENT) BERECHNET.

SUPPLÉMENT DE P 1.9850 POUR CHAQUE VERRE FUMÉ (PORTE OU ÉLÉMENT FIXE) QUE CELUI-CI SOIT DÉCORÉ OU TRANSPARENT.

SUPLEMENTO DE P 1.9850 POR CADA CRISTAL AHUMADO (PUERTA O FIJO) TANTO DECORADO COMO TRANSPARENTE.

ЗА КАЖДОЕ ТОНИРОВАННОЕ СТЕКЛО (ДВЕРЬ ИЛИ ПАНЕЛЬ, С ДЕКОРОМ И БЕЗ ДЕКОРА) НАДБАВКА P 1.9850.

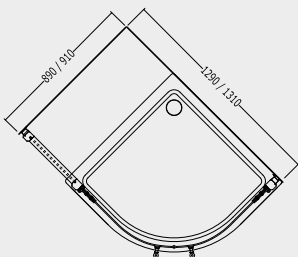
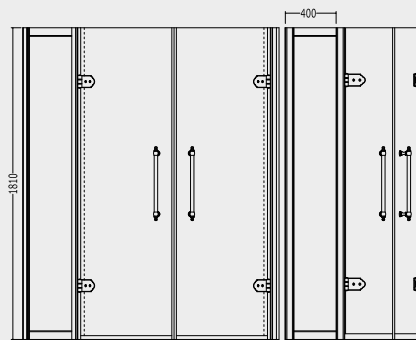

N.B. I PREZZI SOPRA INDICATI SI INTENDONO SEMPRE CON LATO FISSO TRASPARENTE, PER OGNI PARTE FISSA DECORATA O SATINATA SI DEVE CALCOLARE UN EXTRA DI P 3.4125.

THE ABOVE MENTIONED PRICES ARE MEANT FOR SHOWER DOORS WITH TRANSPARENT FIXED PANELS, FOR ANY REQUESTED DECORATED OR GLAZED PANELS THERE IS A PRICE INCREASE OF P 3.4125 ON PRICE LIST.

DIE OBEN ANGEGEBENEN PREISE GELTEN FÜR TRANSPARENT GLAS. FÜR DEKORIERTE ODER SATINIERTE KLARGLASAUSFÜHRUNG BETRÄGT DER MEHRPREIS P 3.4125.

LES PRIX INDICQUÉS CI-DESSUS SE RÉFÈRENT AU CÔTÉ TRANSPARENT. POUR TOUTE PARTIE FIXE DÉCORÉE OU DÉPOLIE UN SUPPLÉMENT DE P 3.4125 EST APPLIQUÉ.

LOS PRECIOS INDICADOS AQUI SON ENTENDIDOS CON LATO FIJO TRANSPARENTE, CADA LATO FIJO, SI ES REQUERIDO DECORADO O SATINADO, SUBE DE P 3.4125 DE PRECIO.

УКАЗАННЫЕ ВЫШЕ ЦЕНЫ — ЦЕНЫ ИЗДЕЛИЯ С ПРОЗРАЧНОЙ ФИКСИРОВАННОЙ БОКОВОЙ СТЕНКОЙ. ЗА КАЖДУЮ ДЕКОРИРОВАННУЮ ИЛИ САТИНИРОВАННУЮ НЕПОДВИЖНУЮ ЧАСТЬ УСТАНОВЛЕНА НАДБАВКА P 3.4125.



202

SAVOY J





SAVOY J90

SAVOY J90 (CM 89-91 X 89-91)**CABINE DOCCIA AD ANGOLO - VETRO TRASPARENTE**

CORNER ENCLOSURES - CLEAR GLASS

ECK DUSCHKABINEN - TRANSPARENT GLAS

CABINE DE DOUCHE A COIN - VERRE TRANSPARENT

CABINAS DUCHA EN ANGULO - VIDRIO TRANSPARENTE

ДУШЕВЫЕ КАБИНЫ УГЛОВЫЕ - СТЕКЛО ПРОЗРАЧНОЕ

J/90

CROMO · CHROME · CHROM · CHROME · CROMO · XPOM

P 64.9590

J/90

ORO CHIARO · LIGHT GOLD · HELLGOLD · OR CLAIR · ORO CLARO
СВЕТЛОЕ ЗОЛОТО

P 67.8320

SAVOY J90 (CM 89-91 X 89-91)**CABINE DOCCIA AD ANGOLO - VETRO SATINATO**

CORNER ENCLOSURES - FROSTED GLASS

ECK DUSCHKABINEN - GLAS SATINIERT

CABINE DE DOUCHE A COIN - VERRE DÉPOLI

CABINAS DUCHA EN ANGULO - VIDRIO SATINADO

ДУШЕВЫЕ КАБИНЫ УГЛОВЫЕ - СТЕКЛО САТИНИРОВАННОЕ

J/90

CROMO · CHROME · CHROM · CHROME · CROMO · XPOM

P 76.6790

J/90

ORO CHIARO · LIGHT GOLD · HELLGOLD · OR CLAIR · ORO CLARO
СВЕТЛОЕ ЗОЛОТО

P 79.5410

SAVOY J90 (CM 89-91 X 89-91)**CABINE DOCCIA AD ANGOLO - VETRO DECORATO**

CORNER ENCLOSURES - DECORATED GLASS

ECK DUSCHKABINEN - GLAS DEKORIERT

CABINE DE DOUCHE A COIN - VERRE DÉCORÉ

CABINAS DUCHA EN ANGULO - VIDRIO DECORADO

ДУШЕВЫЕ КАБИНЫ УГЛОВЫЕ - СТЕКЛО ДЕКОРИРОВАННОЕ

J/90

CROMO · CHROME · CHROM · CHROME · CROMO · XPOM

P 78.2405

J/90

ORO CHIARO · LIGHT GOLD · HELLGOLD · OR CLAIR · ORO CLARO
СВЕТЛОЕ ЗОЛОТО

P 81.1000

SUPPLEMENTO P 1.9850 PER OGNI VETRO FUMO (PORTA O FISSO) SIA DECORATO CHE TRASPARENTE.

THERE IS AN EXTRA CHARGE OF P 1.9850 FOR EVERY FUMO GLASS REQUESTED (DOOR OR FIXED PANEL) WHETHER IT BE DECORATED OR CLEAR.

ES WIRD EIN AUFPREIS VON P 1.9850 FÜR DEKORIERTES ODER TRANSPARENTES RAUCHGLAS (TÜR ODER FIXES ELEMENT) BERECHNET.

SUPPLÉMENT DE P 1.9850 POUR CHAQUE VERRE FUMÉ (PORTE OU ÉLÉMENT FIXE) QUE CELUI-CI SOIT DÉCORÉ OU TRANSPARENT.

SUPLEMENTO DE P 1.9850 POR CADA CRISTAL AHUMADO (PUERTA O FIJO) TANTO DECORADO COMO TRANSPARENT.

ЗА КАЖДОЕ ТОНИРОВАННОЕ СТЕКЛО (ДВЕРЬ ИЛИ ПАНЕЛЬ, С ДЕКОРОМ И БЕЗ ДЕКОРА) НАДБАВКА P 1.9850.

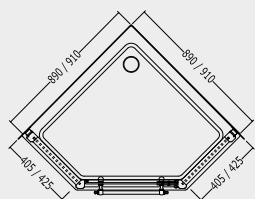
**N.B. I PREZZI SOPRA INDICATI SI INTENDONO SEMPRE CON LATO FISSO TRASPARENTE, PER OGNI PARTE FISSA DECORATA O SATINATA SI DEVE CALCOLARE UN EXTRA DI P 3.4125.**

THE ABOVE MENTIONED PRICES ARE MEANT FOR SHOWER DOORS WITH TRANSPARENT FIXED PANELS, FOR ANY REQUESTED DECORATED OR GLAZED PANELS THERE IS A PRICE INCREASE OF P 3.4125 ON PRICE LIST.

DIE OBEN ANGEGBENEN PREISE GELTEN FÜR TRANSPARENT GLAS. FÜR DEKORIERTE ODER SATINIERTE KLARGLASAUSFÜHRUNG BETRÄGT DER MEHRPREIS P 3.4125.

LES PRIX INDIQUÉS CI-DESSUS SE RÉFÈRENT AU CÔTÉ TRANSPARENT. POUR TOUTE PARTIE FIXE DÉCORÉE OU DÉPOLIE UN SUPPLÉMENT DE P 3.4125 EST APPLIQUÉ.

LOS PRECIOS INDICADOS AQUI SON ENTENDIDOS CON LATO FIJO TRANSPARENTE, CADA LATO FIJO, SI ES REQUERIDO DECORADO O SATINADO, SUBE DE P 3.4125 DE PRECIO.

УКАЗАННЫЕ ВЫШЕ ЦЕНЫ – ЦЕНЫ ИЗДЕЛИЯ С ПРОЗРАЧНОЙ ФИКСИРОВАННОЙ БОКОВОЙ СТЕНКОЙ. ЗА КАЖДУЮ ДЕКОРИРОВАННУЮ ИЛИ САТИНИРОВАННУЮ НЕПОДВИЖНУЮ ЧАСТЬ УСТАНОВЛЕНА НАДБАВКА P 3.4125.



SAVOY J100

SAVOY J100 (CM 99-101 X 99-101)

CABINE DOCCIA AD ANGOLO - VETRO TRASPARENTE

CORNER ENCLOSURES - CLEAR GLASS
 ECK DUSCHKABINEN - TRANSPARENT GLAS
 CABINE DE DOUCHE A COIN - VERRE TRANSPARENT
 CABINAS DUCHA EN ANGULO - VIDRIO TRANSPARENTE
 ДУШЕВЫЕ КАБИНЫ УГЛОВЫЕ - СТЕКЛО ПРОЗРАЧНОЕ

J/100 P 66.7990
 CROMO · CHROME · CHROM · CHROME · CROMO · XPOM

J/100 P 71.2230
 ORO CHIARO · LIGHT GOLD · HELLGOLD · OR CLAIR · ORO CLARO
 СВЕТЛОЕ ЗОЛОТО

SAVOY J100 (CM 99-101 X 99-101)

CABINE DOCCIA AD ANGOLO - VETRO SATINATO

CORNER ENCLOSURES - FROSTED GLASS
 ECK DUSCHKABINEN - GLAS SATINIERT
 CABINE DE DOUCHE A COIN - VERRE DÉPOLI
 CABINAS DUCHA EN ANGULO - VIDRIO SATINADO
 ДУШЕВЫЕ КАБИНЫ УГЛОВЫЕ - СТЕКЛО САТИНИРОВАННОЕ

J/100 P 80.5140
 CROMO · CHROME · CHROM · CHROME · CROMO · XPOM

J/100 P 83.5185
 ORO CHIARO · LIGHT GOLD · HELLGOLD · OR CLAIR · ORO CLARO
 СВЕТЛОЕ ЗОЛОТО

SAVOY J100 (CM 99-101 X 99-101)

CABINE DOCCIA AD ANGOLO - VETRO DECORATO

CORNER ENCLOSURES - DECORATED GLASS
 ECK DUSCHKABINEN - GLAS DEKORIERT
 CABINE DE DOUCHE A COIN - VERRE DÉCORÉ
 CABINAS DUCHA EN ANGULO - VIDRIO DECORADO
 ДУШЕВЫЕ КАБИНЫ УГЛОВЫЕ - СТЕКЛО ДЕКОРИРОВАННОЕ

J/100 P 82.1525
 CROMO · CHROME · CHROM · CHROME · CROMO · XPOM

J/100 P 85.1585
 ORO CHIARO · LIGHT GOLD · HELLGOLD · OR CLAIR · ORO CLARO
 СВЕТЛОЕ ЗОЛОТО

SUPPLEMENTO P 1.9850 PER OGNI VETRO FUMO (PORTA O FISSO) SIA DECORATO CHE TRASPARENTE.

THERE IS AN EXTRA CHARGE OF P 1.9850 FOR EVERY FUMO GLASS REQUESTED (DOOR OR FIXED PANEL) WHETHER IT BE DECORATED OR CLEAR.
 ES WIRD EIN AUFPREIS VON P 1.9850 FÜR DEKORIERTES ODER TRANSPARENTES RAUCHGLAS (TÜR ODER FIXES ELEMENT) BERECHNET.
 SUPPLÉMENT DE P 1.9850 POUR CHAQUE VERRE FUMÉ (PORTE OU ÉLÉMENT FIXE) QUE CELUI-CI SOIT DÉCORÉ OU TRANSPARENT.
 SUPLEMENTO DE P 1.9850 POR CADA CRISTAL AHUMADO (PUERTA O FIJO) TANTO DECORADO COMO TRANSPARENTE.
 ЗА КАЖДОЕ ТОНИРОВАННОЕ СТЕКЛО (ДВЕРЬ ИЛИ ПАНЕЛЬ, С ДЕКОРОМ И БЕЗ ДЕКОРА) НАДБАВКА P 1.9850.

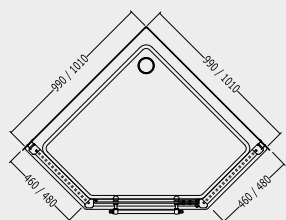
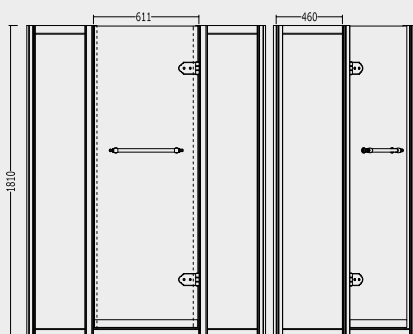

N.B. I PREZZI SOPRA INDICATI SI INTENDONO SEMPRE CON LATO FISSO TRASPARENTE, PER OGNI PARTE FISSA DECORATA O SATINATA SI DEVE CALCOLARE UN EXTRA DI P 3.4125.

THE ABOVE MENTIONED PRICES ARE MEANT FOR SHOWER DOORS WITH TRANSPARENT FIXED PANELS, FOR ANY REQUESTED DECORATED OR GLAZED PANELS THERE IS A PRICE INCREASE OF P 3.4125 ON PRICE LIST.

DIE OBEN ANGEGBENEN PREISE GELTEN FÜR TRANSPARENT GLAS. FÜR DEKORIERTE ODER SATINIERTE KLARGLASAUSFÜHRUNG BETRÄGT DER MEHRPREIS P 3.4125.

LES PRIX INDIQUÉS CI-DESSUS SE RÉFÈRENT AU CÔTÉ TRANSPARENT. POUR TOUTE PARTIE FIXE DÉCORÉE OU DÉPOLIE UN SUPPLÉMENT DE P 3.4125 EST APPLIQUÉ.

LOS PRECIOS INDICADOS AQUI SON ENTENDIDOS CON LATO FIJO TRANSPARENTE, CADA LATO FIJO, SI ES REQUERIDO DECORADO O SATINADO, SUBE DE P 3.4125 DE PRECIO.

УКАЗАННЫЕ ВЫШЕ ЦЕНЫ — ЦЕНЫ ИЗДЕЛИЯ С ПРОЗРАЧНОЙ ФИКСИРОВАННОЙ БОКОВОЙ СТЕНКОЙ. ЗА КАЖДУЮ ДЕКОРИРОВАННУЮ ИЛИ САТИНИРОВАННУЮ НЕПОДВИЖНУЮ ЧАСТЬ УСТАНОВЛЕНА НАДБАВКА P 3.4125.



206

SAVOY S





SAVOY S70

SAVOY S70 (CM 70-72)**SCHERMO VASCA - VETRO TRASPARENTE**

SHOWER SCREEN - CLEAR GLASS
 DUSCHWAND - TRANSPARENT GLASS
 PARE-BAIN - VERRE TRANSPARENT
 PANTALLA DE BAÑERA - VIDRIO TRANSPARENTE
 ЭКРАН ВАННЫ - СТЕКЛО ПРОЗРАЧНОЕ

S/70

CROMO · CHROME · CHROM · CHROME · CROMO · XPOM

P 14.2510

S/70

ORO CHIARO · LIGHT GOLD · HELLGOLD · OR CLAIR · ORO CLARO
 СВЕТЛОЕ ЗОЛОТО

P 16.6785

SAVOY S70 (CM 70-72)**SCHERMO VASCA - VETRO SATINATO**

SHOWER SCREEN - FROSTED GLASS
 DUSCHWAND - GLAS SATINIERT
 PARE-BAIN - VERRE DÉPOLI
 PANTALLA DE BAÑERA - VIDRIO SATINADO
 ЭКРАН ВАННЫ - СТЕКЛО САТИНИРОВАННОЕ

S/70

CROMO · CHROME · CHROM · CHROME · CROMO · XPOM

P 18.0720

S/70

ORO CHIARO · LIGHT GOLD · HELLGOLD · OR CLAIR · ORO CLARO
 СВЕТЛОЕ ЗОЛОТО

P 20.8580

SAVOY S70 (CM 70-72)**SCHERMO VASCA - VETRO DECORATO**

SHOWER SCREEN - DECORATED GLASS
 DUSCHWAND - GLAS DEKORIERT
 PARE-BAIN - VERRE DÉCORÉ
 PANTALLA DE BAÑERA - VIDRIO DECORADO
 ЭКРАН ВАННЫ - СТЕКЛО ДЕКОРИРОВАННОЕ

S/70

CROMO · CHROME · CHROM · CHROME · CROMO · XPOM

P 19.0010

S/70

ORO CHIARO · LIGHT GOLD · HELLGOLD · OR CLAIR · ORO CLARO
 СВЕТЛОЕ ЗОЛОТО

P 21.8720

SUPPLEMENTO P 1.9850 PER OGNI VETRO FUMO (PORTA O FISSO) SIA DECORATO CHE TRASPARENTE.

THERE IS AN EXTRA CHARGE OF P 1.9850 FOR EVERY FUMO GLASS REQUESTED (DOOR OR FIXED PANEL) WHETHER IT BE DECORATED OR CLEAR.

ES WIRD EIN AUFPREIS VON P 1.9850 FÜR DEKORIERTES ODER TRANSPARENTES RAUCHGLAS (TÜR ODER FIXES ELEMENT) BERECHNET.

SUPPLÉMENT DE P 1.9850 POUR CHAQUE VERRE FUMÉ (PORTE OU ÉLÉMENT FIXE) QUE CELUI-CI SOIT DÉCORÉ OU TRANSPARENT.

SUPLEMENTO DE P 1.9850 POR CADA CRISTAL AHUMADO (PUERTA O FIJO) TANTO DECORADO COMO TRANSPARENT.

ЗА КАЖДОЕ ТОНИРОВАННОЕ СТЕКЛО (ДВЕРЬ ИЛИ ПАНЕЛЬ, С ДЕКОРОМ И БЕЗ ДЕКОРА) НАДБАВКА P 1.9850.

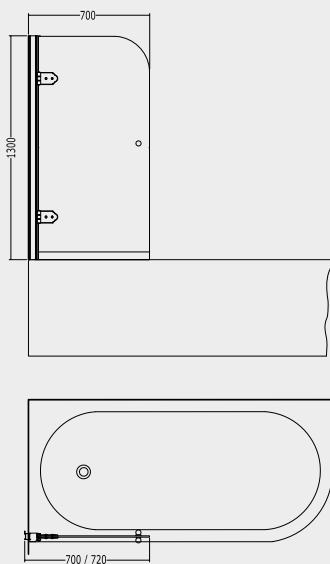



SAVOY S80

SAVOY S80 (CM 80-82)

SCHERMO VASCA - VETRO TRASPARENTE

SHOWER SCREEN - CLEAR GLASS
 DUSCHWAND - TRANSPARENT GLAS
 PARE-BAIN - VERRE TRASPARENTE
 PANTALLA DE BAÑERA - VIDRIO TRASPARENTE
 ЭКРАН ВАННЫ - СТЕКЛО ПРОЗРАЧНОЕ

S/80 P 15.7495
 CROMO · CHROME · CHROM · CHROME · CROMO · XPOM

S/80 P 18.2405
 ORO CHIARO · LIGHT GOLD · HELLGOLD · OR CLAIR · ORO CLARO
 СВЕТЛОЕ ЗОЛОТО

SAVOY S80 (CM 80-82)

SCHERMO VASCA - VETRO SATINATO

SHOWER SCREEN - FROSTED GLASS
 DUSCHWAND - GLAS SATINIERT
 PARE-BAIN - VERRE DÉPOLI
 PANTALLA DE BAÑERA - VIDRIO SATINADO
 ЭКРАН ВАННЫ - СТЕКЛО САТИНИРОВАННОЕ

S/80 P 19.4645
 CROMO · CHROME · CHROM · CHROME · CROMO · XPOM

S/80 P 22.4415
 ORO CHIARO · LIGHT GOLD · HELLGOLD · OR CLAIR · ORO CLARO
 СВЕТЛОЕ ЗОЛОТО

SAVOY S80 (CM 80-82)

SCHERMO VASCA - VETRO DECORATO

SHOWER SCREEN - DECORATED GLASS
 DUSCHWAND - GLAS DEKORIERT
 PARE-BAIN - VERRE DÉCORÉ
 PANTALLA DE BAÑERA - VIDRIO DECORADO
 ЭКРАН ВАННЫ - СТЕКЛО ДЕКОРИРОВАННОЕ

S/80 P 20.3945
 CROMO · CHROME · CHROM · CHROME · CROMO · XPOM

S/80 P 23.2265
 ORO CHIARO · LIGHT GOLD · HELLGOLD · OR CLAIR · ORO CLARO
 СВЕТЛОЕ ЗОЛОТО

SUPPLEMENTO P 1.9850 PER OGNI VETRO FUMO (PORTA O FISSO) SIA DECORATO CHE TRASPARENTE.

THERE IS AN EXTRA CHARGE OF P 1.9850 FOR EVERY FUMO GLASS REQUESTED (DOOR OR FIXED PANEL) WHETHER IT BE DECORATED OR CLEAR.
 ES WIRD EIN AUFPREIS VON P 1.9850 FÜR DEKORIERTES ODER TRANSPARENTES RAUCHGLAS (TÜR ODER FIXES ELEMENT) BERECHNET.
 SUPPLÉMENT DE P 1.9850 POUR CHAQUE VERRE FUMÉ (PORTE OU ÉLÉMENT FIXE) QUE CELUI-CI SOIT DÉCORÉ OU TRANSPARENT.
 SUPLEMENTO DE P 1.9850 POR CADA CRISTAL AHUMADO (PUERTA O FIJO) TANTO DECORADO COMO TRANSPARENTE.
 ЗА КАЖДОЕ ТОНИРОВАННОЕ СТЕКЛО (ДВЕРЬ ИЛИ ПАНЕЛЬ, С ДЕКОРОМ И БЕЗ ДЕКОРА) НАДБАВКА P 1.9850.

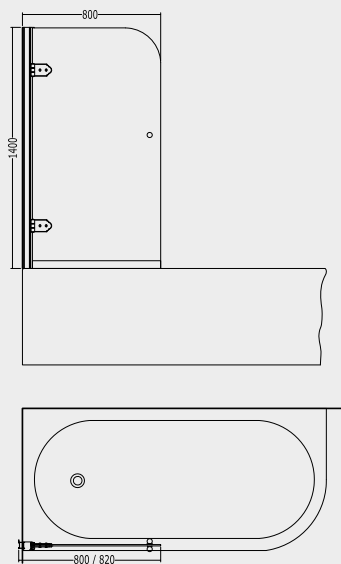



210

DECORATIONS AND GLASS DESIGN



DEC.1

CQDEC1CR

CROMO - CHROME - CHROM - CHROME - CROMO - XROM

P 1.0905

CQDEC1

ORO CHIARO - LIGHT GOLD - HELLGOLD - OR CLAIR - ORO CLARO - СВЕТЛОЕ ЗОЛОТО

P 1.2925

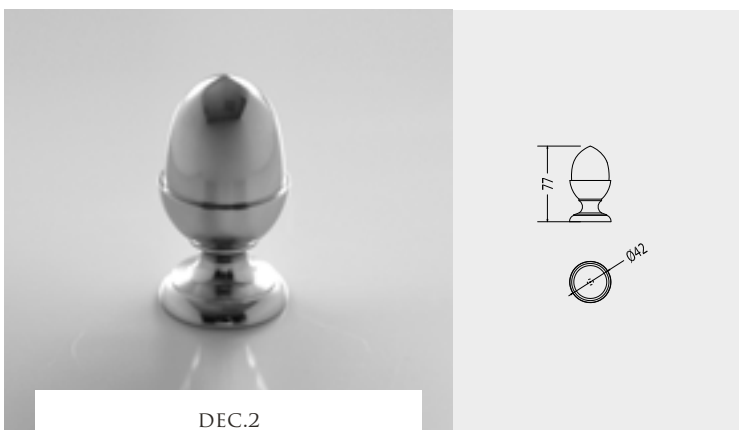

DEC.2

CQDEC2CR

CROMO - CHROME - CHROM - CHROME - CROMO - XROM

P 0.9900

CQDEC2

ORO CHIARO - LIGHT GOLD - HELLGOLD - OR CLAIR - ORO CLARO - СВЕТЛОЕ ЗОЛОТО

P 1.2120

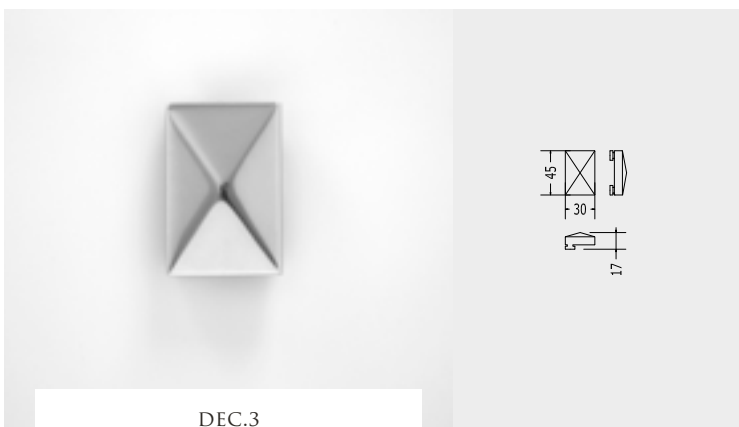

DEC.3

CQDEC3CR

CROMO - CHROME - CHROM - CHROME - CROMO - XROM

P 0.7255

CQDEC3

ORO CHIARO - LIGHT GOLD - HELLGOLD - OR CLAIR - ORO CLARO - СВЕТЛОЕ ЗОЛОТО

P 0.8340

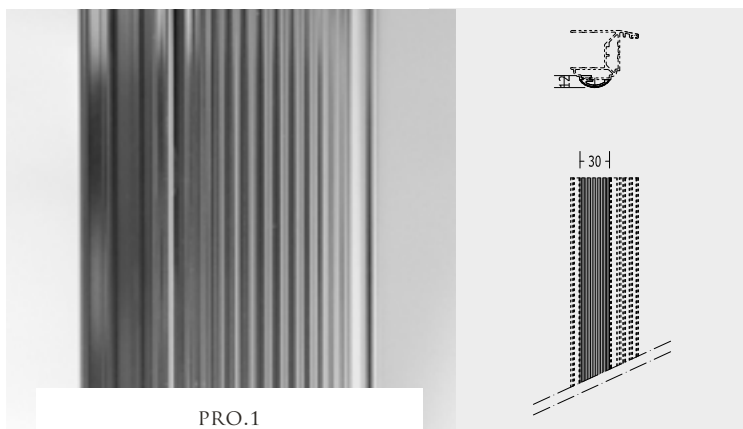

PRO.1

CQPRO1CR

CROMO - CHROME - CHROM - CHROME - CROMO - ХРОМ

P 1.2515

CQPRO1

ORO CHIARO - LIGHT GOLD - HELLGOLD - OR CLAIR - ORO CLARO - СВЕТЛОЕ ЗОЛОТО

P 1.4845

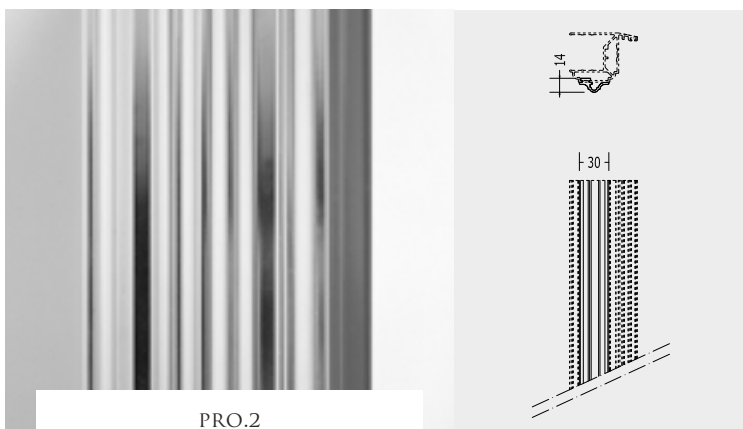

PRO.2

CQPRO2CR

CROMO - CHROME - CHROM - CHROME - CROMO - ХРОМ

P 1.2515

CQPRO2

ORO CHIARO - LIGHT GOLD - HELLGOLD - OR CLAIR - ORO CLARO - СВЕТЛОЕ ЗОЛОТО

P 1.4845



GLASS DESIGN

DISEGNO 1

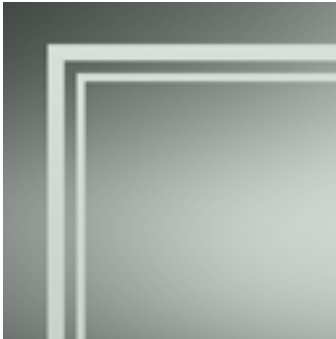

1T
DECORO SU VETRO TRASPARENTE
DECORATION ON CLEAR GLASS



1S
DECORO SU VETRO SATINATO
DECORATION ON FROSTED GLASS

DISEGNO 2

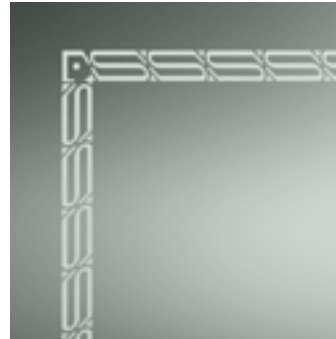

2T
DECORO SU VETRO TRASPARENTE
DECORATION ON CLEAR GLASS



2S
DECORO SU VETRO SATINATO
DECORATION ON FROSTED GLASS

DISEGNO 3



3T
DECORO SU VETRO TRASPARENTE
DECORATION ON CLEAR GLASS

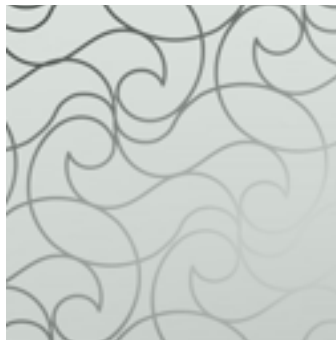

3S
DECORO SU VETRO SATINATO
DECORATION ON FROSTED GLASS

DISEGNO 4



4T
DECORO SU VETRO TRASPARENTE
DECORATION ON CLEAR GLASS



4S
DECORO SU VETRO SATINATO
DECORATION ON FROSTED GLASS

DISEGNO 5



5T
DECORO SU VETRO TRASPARENTE
DECORATION ON CLEAR GLASS



5S
DECORO SU VETRO SATINATO
DECORATION ON FROSTED GLASS

DISEGNO 6



6T
DECORO SU VETRO TRASPARENTE
DECORATION ON CLEAR GLASS

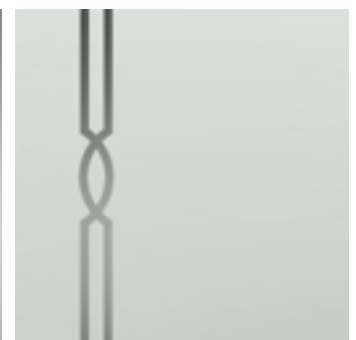

6S
DECORO SU VETRO SATINATO
DECORATION ON FROSTED GLASS



214

SHOWER TRAYS



ARABESQUE (70X110)

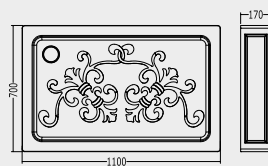

1DEPDARAB70110A

P 33.0750

ARABESQUE (CM 70X110)

PIATTO DOCCIA IN MATERIALE WHITE TEC
 SHOWER TRAY IN WHITE TEC MATERIAL
 DUSCHWANNE AUS WHITE TEC MATERIAL
 PLAN DE DOUCHE EN WHITE TEC
 PLATO DE DUCHA EN MATERIAL WHITE TEC
 ПОДДОН ДУШЕВОЙ ИЗ WHITE TEC



ARABESQUE (80X120)

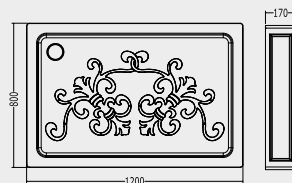

1DEPDARAB80120A

P 38.5875

ARABESQUE (CM 80X120)

PIATTO DOCCIA IN MATERIALE WHITE TEC
 SHOWER TRAY IN WHITE TEC MATERIAL
 DUSCHWANNE AUS WHITE TEC MATERIAL
 PLAN DE DOUCHE EN WHITE TEC
 PLATO DE DUCHA EN MATERIAL WHITE TEC
 ПОДДОН ДУШЕВОЙ ИЗ WHITE TEC



ARABESQUE (90X130)

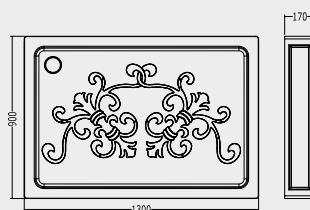

1DEPDARAB90130A

P 42.4465

ARABESQUE (CM 90X130)

PIATTO DOCCIA IN MATERIALE WHITE TEC
 SHOWER TRAY IN WHITE TEC MATERIAL
 DUSCHWANNE AUS WHITE TEC MATERIAL
 PLAN DE DOUCHE EN WHITE TEC
 PLATO DE DUCHA EN MATERIAL WHITE TEC
 ПОДДОН ДУШЕВОЙ ИЗ WHITE TEC

1DEPDARAB7070A

P 27.5625

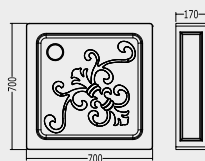

ARABESQUE (70X70)

**ARABESQUE (CM 70X70)****PIATTO DOCCIA IN MATERIALE WHITE TEC**

SHOWER TRAY IN WHITE TEC MATERIAL

DUSCHWANNE AUS WHITE TEC MATERIAL

PLAN DE DOUCHE EN WHITE TEC

PLATO DE DUCHA EN MATERIAL WHITE TEC

ПОДДОН ДУШЕВОЙ ИЗ WHITE TEC



ARABESQUE (80X80)

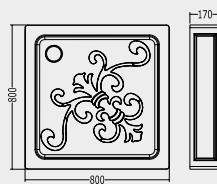

1DEPDARAB8080A

P 30.8700

ARABESQUE (CM 80X80)**PIATTO DOCCIA IN MATERIALE WHITE TEC**

SHOWER TRAY IN WHITE TEC MATERIAL

DUSCHWANNE AUS WHITE TEC MATERIAL

PLAN DE DOUCHE EN WHITE TEC

PLATO DE DUCHA EN MATERIAL WHITE TEC

ПОДДОН ДУШЕВОЙ ИЗ WHITE TEC



ARABESQUE (90X90)

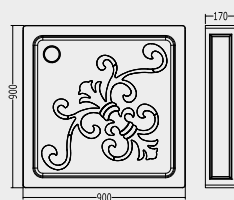

1DEPDARAB9090A

P 33.0750

ARABESQUE (CM 90X90)**PIATTO DOCCIA IN MATERIALE WHITE TEC**

SHOWER TRAY IN WHITE TEC MATERIAL

DUSCHWANNE AUS WHITE TEC MATERIAL

PLAN DE DOUCHE EN WHITE TEC

PLATO DE DUCHA EN MATERIAL WHITE TEC

ПОДДОН ДУШЕВОЙ ИЗ WHITE TEC





ARABESQUE CURVE (90X90)

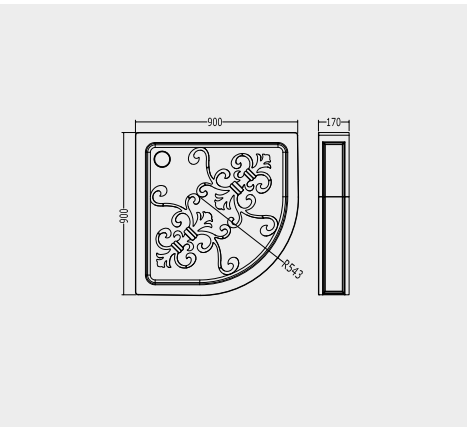

1DEPDARABCU9090A

P 33.0750

ARABESQUE CURVE (CM 90X90)

PIATTO DOCCIA IN MATERIALE WHITE TEC
 SHOWER TRAY IN WHITE TEC MATERIAL
 DUSCHWANNE AUS WHITE TEC MATERIAL
 PLAN DE DOUCHE EN WHITE TEC
 PLATO DE DUCHA EN MATERIAL WHITE TEC
 ПОДДОН ДУШЕВОЙ ИЗ WHITE TEC



ARABESQUE PENTA (90X90)

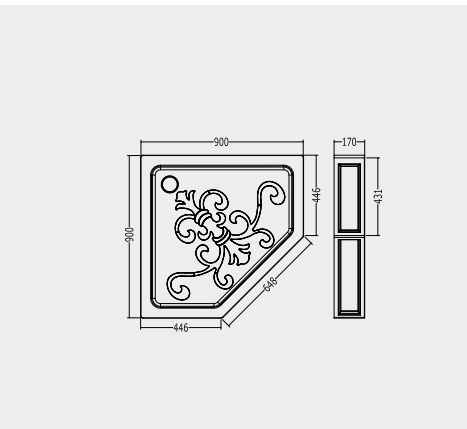

1DEPDARABPEN90A

P 33.0750

ARABESQUE PENTA (CM 90X90)

PIATTO DOCCIA IN MATERIALE WHITE TEC
 SHOWER TRAY IN WHITE TEC MATERIAL
 DUSCHWANNE AUS WHITE TEC MATERIAL
 PLAN DE DOUCHE EN WHITE TEC
 PLATO DE DUCHA EN MATERIAL WHITE TEC
 ПОДДОН ДУШЕВОЙ ИЗ WHITE TEC



ARABESQUE PENTA (100X100)

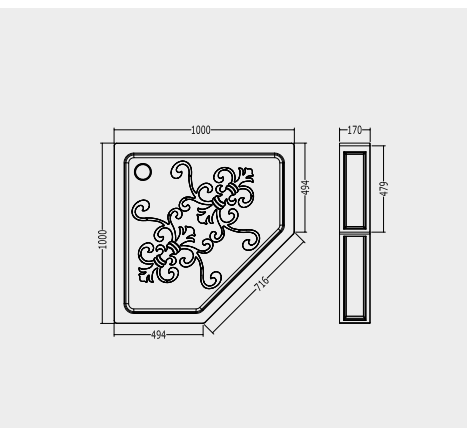

1DEPDARABPEN100A

P 38.5875

ARABESQUE PENTA (CM 100X100)

PIATTO DOCCIA IN MATERIALE WHITE TEC
 SHOWER TRAY IN WHITE TEC MATERIAL
 DUSCHWANNE AUS WHITE TEC MATERIAL
 PLAN DE DOUCHE EN WHITE TEC
 PLATO DE DUCHA EN MATERIAL WHITE TEC
 ПОДДОН ДУШЕВОЙ ИЗ WHITE TEC



SFAD200CR

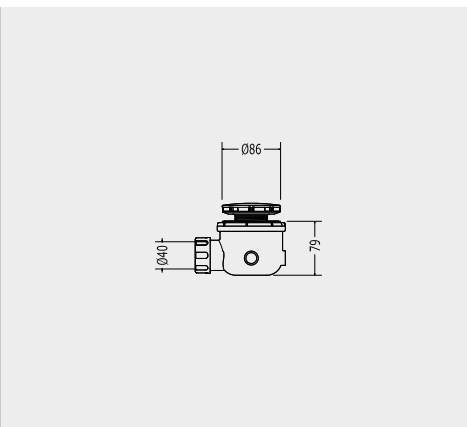

SFAD200CR

CROMO - CHROME - CHROM - CHROME - CROMO - XPOM

P 0.8750

SFAD200OT

ORO CHIARO - LIGHT GOLD - HELLGOLD - OR CLAIR
 ORO CLARO - СВЕТЛОЕ ЗОЛОТО

P 1.9845

PILETTA SIFONATA PER PIATTO DOCCIA

DRAIN FOR SHOWER TRAY
 ABLAUF GARNITUR FÜR DUSCHWANNE
 GARNITURE POUR PLAN DE DOUCHE
 PILETA PARA PLATO DUCHA
 ДОННЫЙ КЛАПАН ДЛЯ ДУШЕВОГО ПОДДОНАТ



