

Devon & Devon

SANITARYWARE COLLECTION

Devon & Devon

EDITION 2016

INDEX

| 4

GENERAL SALES CONDITIONS

CONDIZIONI GENERALI DI VENDITA
GENERELLE VERKAUFSKONDITIONEN
CONDITIONS GENERALES DE VENTE
CONDICIONES GENERALES DE VENTA
ОБЩИЕ УСЛОВИЯ ПРОДАЖИ

| 7

CONTACTS

CONTATTI
KONTAKTE
CONTACTS
CONTACTOS
КОНТАКТЫ

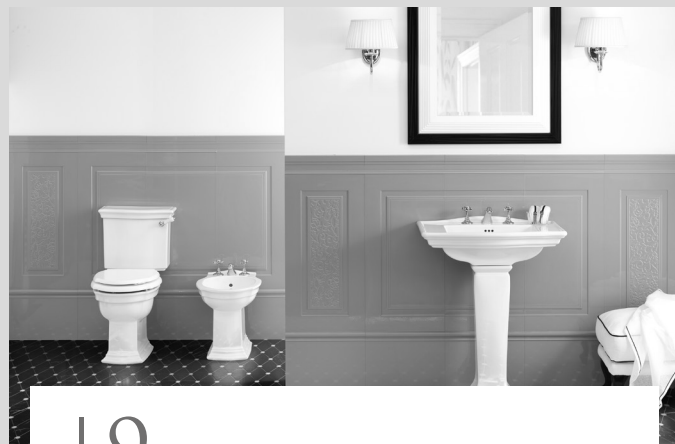

| 9

SANITARYWARE COLLECTIONS

COLLEZIONE SANITARI
KOLLEKTION SANITÄRE
COLLECTION SANITAIRES
COLLECCION SANITARIOS
САНИТАРНЫЕ КОЛЛЕКЦИИ



| 83

BATHTUBS

VASCHE
BADEWANNEN
BAIGNOIRES
BAÑERAS
БАННА



| 167

SHOWER ENCLOSURES

PORTE E CABINE DOCCIA
DUSCHKABINEN UND TÜREN
PORTES DE DOUCHE
MAMPARAS
ДВЕРИ И ДУШЕВЫЕ КАБИНЫ



| 219 CONSOLES & VANITY UNITS

CONSOLLE E MOBILI
KONSOLEN UND WASCHTISCH
CONSOLES ET MEUBLE
CONSOLAS Y MUEBLES LAVABO
КОНСОЛЕЙ И ТЩЕСЛАВИЕ БЛОК



| 381 TAPS

RUBINETTI
ARMATUREN
ROBINETTERIE
GRIFOS
КРАНЫ



| 515 FLOORING & WALL COVERING

PAVIMENTI E RIVESTIMENTI
BÖDEN UND VERKLEIDUNGEN
PLANCHERS ET REVETEMENTS
PAVIMENTOS Y REVESTIMIENTOS
НАПОЛЬНЫЕ И НАСТЕННЫЕ ПОКРЫТИЯ



| 632 FURNITURE FOR BATH & HOME BOUTIQUE

ARREDI PER IL BAGNO E HOME BOUTIQUE
BADEZIMMEREINRICHTUNG UND HOME BOUTIQUE
COMPLÉMENTS DE SALLE DE BAIN ET HOME BOUTIQUE
DECORACIÓN DE BAÑO Y HOME BOUTIQUE
ПРИНАДЛЕЖНОСТИ ДЛЯ ВАННОЙ КОМНАТЫ И HOME BOUTIQUE

CONDIZIONI GENERALI DI VENDITA

ORDINI. NON SONO ACCETTATI ORDINI TELEFONICI CHE NON SIANO TASSATIVAMENTE SEGUITI DA FAX O E-MAIL. IL COMMITTENTE, SOTTOSCRIVENDO UN'ORDINAZIONE, DICHIARA DI CONOSCERE E DI ACCETTARE INTEGRALMENTE LE PRESENTI CONDIZIONI DI VENDITA E LE EVENTUALI ULTERIORI CONDIZIONI MANOSCRITTE SUL CONTRATTO.

CONSEGNA. I TERMINI DI CONSEGNA NON SONO IMPEGNATIVI, MA SUBORDINATI ALLA POSSIBILITÀ DI FABBRICAZIONE. EVENTUALI RITARDAZIONI NON POTRANNO DAR LUOGO, DA PARTE DELL'ACQUIRENTE, ALL'ANNULLAMENTO DELL'ORDINAZIONE, NÉ TANTOMENO A PRETESE DI RIMBORSO DEI DANNI.

SALDO ORDINI. GLI ORDINI EVASI PARZIALMENTE VERRANNO COMPLETATI APPENA SI RENDERÀ DISPONIBILE LA MERCE E SPEDITI IN PORTO FRANCO.

RESA MERCE. LA MERCE S'INTENDE SPEDITA:

PER ITALIA - FRANCO DOMICILIO PER ORDINI DI IMPORTO SUPERIORE O UGUALE A € 600,00.
FRANCO DOMICILIO CON ADEBITO DI € 30,00 PER ORDINI INFERIORE A € 600,00.

PER ESTERO - FRANCO DOMICILIO CON ADEBITO IN FATTURA. FRANCO NOSTRO MAGAZZINO (EX WORKS).

RECLAMI. IL CLIENTE DOVRÀ CONTROLLARE SEMPRE CHE LA MERCE CONSEGNATA CORRISPONDA AL PROPRIO ORDINE E CHE NON PRESENTI IMPERFEZIONI SFUGGITE AL NS. CONTROLLO.

TUTTI I RECLAMI DEVONO ESSERE EFFETTUATI UNICAMENTE PER ISCRITTO, (VIA FAX - POSTA ELETTRONICA) ANCHE SE PREAVVISATI TELEFONICAMENTE, ENTRO 8 GIORNI DAL RICEVIMENTO DELLA MERCE. NON POTREMO RICONOSCERE RECLAMI NON PERVENUTI ENTRO QUESTO TERMINE.

RESI. NON SI ACCETTANO RESI SE NON AUTORIZZATI E SE NON RECANTI IN BOLLA IL NUMERO DELLA NS. FATTURA A CUI SI RIFERISCONO. I RESI POTRANNO ESSERE ACCETTATI SOLO SE PERVERRANNO ENTRO IL TERMINE PERENTORIO DI 30 GG. DALLA DATA DI AUTORIZZAZIONE. I RESI SONO ACCETTATI SOLO SE INVIATI A MEZZO NS. CORRIERE CONVENZIONATO. NELL'EVENTUALITÀ IN CUI, A SEGUITO DELLE VERIFICHE ESEGUITE DA DEVON&DEVON S.P.A., I PRODOTTI RESTITUITI DALL'ACQUIRENTE NON RISULTINO DIFETTOSI E/O VIZIATI, DEVON&DEVON S.P.A. RESTITUIRÀ I PRODOTTI ALL'ACQUIRENTE CON ADEBITO ALLO STESSO DI UN IMPORTO PARI AL 15% (QUINDICI) DEL VALORE DEI SUDDETTI PRODOTTI.

PAGAMENTO. IL PAGAMENTO DEL PREZZO DOVRÀ ESSERE EFFETTUATO DALL'ACQUIRENTE IN APPLICAZIONE DELLE PREVISIONI E MODALITÀ DI CUI ALL'ORDINE E, COMUNQUE, MEDIANTE VERSAMENTI INTESTATI ESCLUSIVAMENTE A "DEVON&DEVON S.P.A."

DEVON&DEVON S.P.A. RICONOSCE LA VALIDITÀ DEI PAGAMENTI SOLO QUALORA QUESTI SIANO EFFETTUATI IN CONFORMITÀ CON LE PREVISIONI DI CUI AL PRECEDENTE COMMA; NE CONSEGUENTE CHE I PAGAMENTI EFFETTUATI CON QUALSIASI ALTRA MODALITÀ NON SARANNO CONSIDERATI LIBERATORI PER L'ACQUIRENTE. L'EVENTUALE ACCETTAZIONE, DA PARTE DI DEVON&DEVON S.P.A., DI TRATTE O DI ALTRI EFFETTI DI COMMERCIO SI INTENDERÀ AVVENUTA CON LA CLAUSOLA, "SALVO BUON FINE". IN CASO DI RITARDATO PAGAMENTO ALLE SCADENZE PRESTABILITE, LE PARTI CONCORDANO CHE SARANNO RICONOSCIUTI ALLA DEVON&DEVON S.P.A. GLI INTERESSI BANCARI CORRENTI PRIME RATE AUMENTATI DI 3 PUNTI. GLI INTERESSI DECORRERANNO DI DIRITTO SENZA LA NECESSITÀ PER DEVON&DEVON S.P.A. DI COSTITUIRE IN MORÀ L'ACQUIRENTE. NEL CASO IN CUI LE PARTI ABBIANO CONCORDATO MODALITÀ DI PAGAMENTO RATEALI PER I PRODOTTI, L'INADEMPIENZA NEI PAGAMENTI RELATIVI A PIÙ RATE, O ANCHE AD UNA SOLA RATA, FARÀ DECADERE L'ACQUIRENTE DAL BENEFICIO DEL TERMINE RATEALE E DARÀ DIRITTO A DEVON&DEVON S.P.A. DI RICHIEDERE SUBITO IL RESIDUO SALDO DEL PREZZO, O IN ALTERNATIVA, A PROPRIA DISCREZIONE, DI RISOLVERE IL CONTRATTO CON RESTITUZIONE IMMEDIATA DEI PRODOTTI ED ACQUISIZIONE, A TITOLO DI INDENNIZZO DELLE RATE PAGATE, SALVO, COMUNQUE, IL RISARCIMENTO DI EVENTUALI DANNI.

ESECUZIONE DELLA VENDITA. LA RICHIESTA DI VENDITA DEI PRODOTTI VIENE ASSUNTA "SALVO APPROVAZIONE DEL VENDITORE" ED È DA CONSIDERARSI IRREVOCABILE AI SENSI E PER GLI EFFETTI DELL'ARTICOLO 1329 C.C. PER UN PERIODO DI 1 (UNO) MESE A PARTIRE DELLA DATA DELL'ORDINE. I PRODOTTI INDICATI NEI SINGOLI ORDINI ED I RELATIVI ACCESSORI SARANNO FORNITI DAL DEVON&DEVON S.P.A. ALL'ACQUIRENTE CON "RISERVA DI PROPRIETÀ" AI SENSI E PER GLI EFFETTI DEGLI ARTICOLI 1523-1526 C.C. IN TAL CASO IL PASSAGGIO DI PROPRIETÀ DEI PRODOTTI A FAVORE DELL'ACQUIRENTE AVVERRÀ ESCLUSIVAMENTE AL PAGAMENTO INTEGRALE DEL PREZZO, MENTRE GLI EVENTUALI RISCHI SARANNO A CARICO DELL'ACQUIRENTE SIN DAL MOMENTO DELLA CONSEGNA DEI PRODOTTI.

DIRITTO APPLICABILE E FORO COMPETENTE. LE PRESENTI CONDIZIONI ED OGNI LORO EFFETTO SONO REGOLATI DALLA LEGGE ITALIANA. LE PARTI CONVENGONO CHE OGNI CONTROVERSA RELATIVA ALLE PRESENTI CONDIZIONI SIA DEMANDATA ALLA GIURISDIZIONE ITALIANA CON ESCLUSIONE DI OGNI ALTRA.

FORO COMPETENTE È ESCLUSIVAMENTE QUELLO DELLA SEDE LEGALE DI "DEVON&DEVON S.P.A." CON ESPRESSA ESCLUSIONE DI OGNI ALTRO FORO ALTRIMENTI CONCORRENTE.

N.B. I PRODOTTI POSSONO SUBIRE, SENZA PREAVVISO, MODIFICHE E VARIAZIONI DOVUTE ANCHE ALLA LAVORAZIONE ARTIGIANALE; NON È POSSIBILE GARANTIRE UNIFORMITÀ DI TONO FRA LE VARIE PRODUZIONI E FRA QUESTE E IL MATERIALE CAMPIONATO.

GENERAL SALES CONDITIONS

ORDERS. ORDERS BY TELEPHONE ARE NOT ACCEPTED UNLESS FOLLOWED BY A FAX OR E-MAIL. SIGNING THE ORDER, THE PURCHASER DECLARES THAT IT KNOWS AND FULLY ACCEPTS THESE CONDITIONS OF SALE AND ANY FURTHER CONDITIONS HAND-WRITTEN IN THE CONTRACT.

DELIVERY. DELIVERY TERMS ARE NOT BINDING BUT SUBJECT TO THE POSSIBILITY OF MANUFACTURE. ANY DELAYS SHALL NOT ENTITLE THE PURCHASER TO CANCEL THE ORDER OR REQUEST REIMBURSEMENT OF DAMAGES.

BALANCE OF ORDERS. PARTIALLY FILLED ORDERS WILL BE COMPLETED AS SOON AS THE GOODS ARE AVAILABLE AND DISPATCHED CARRIAGE FREE.

CONSIGNMENT. THE GOODS ARE INTENDED AS DISPATCHED:

FOR ITALY - FREE DOMICILE FOR ORDERS OF MORE OR EQUAL TO € 600,00.

FREE DOMICILE WITH CHARGING OF € 30,00 FOR ORDERS OF LESS THAN € 600,00.

FOR ABROAD - FREE DOMICILE WITH DEBITING IN INVOICE. EX OUR WAREHOUSE (EX WORKS).

COMPLAINTS. THE CUSTOMER MUST ALWAYS VERIFY THAT THE GOODS DELIVERED CORRESPOND TO ITS ORDER AND ARE WITHOUT ANY FLAWS THAT MAY HAVE NOT BEEN DETECTED DURING OUR INSPECTIONS. ALL COMPLAINTS MUST BE FORWARDED ONLY IN WRITING (VIA FAX - E-MAIL) EVEN IF PRE-NOTIFIED BY PHONE, WITHIN 8 DAYS FROM RECEIPT OF THE GOODS. ANY COMPLAINTS NOT RECEIVED BY THE ABOVE TERM SHALL NOT BE CONSIDERED.

RETURNS. RETURNS ARE NOT ACCEPTED UNLESS AUTHORISED AND WITH INDICATION IN THE DELIVERY NOTE OF THE NO. OF THE INVOICE TO WHICH THEY REFER. RETURNS MAY BE ACCEPTED ONLY IF RECEIVED BY THE PEREMPTORY TERM OF 30 DAYS FROM DATE OF AUTHORISATION. RETURNS ARE ACCEPTED ONLY IF DISPATCHED VIA OUR FRANCHISED FORWARDER.

IN THE CASE IN WHICH, FOLLOWING INSPECTION BY DEVON&DEVON S.P.A., THE PRODUCTS RETURNED BY THE PURCHASER ARE FOUND TO BE WITHOUT FAULTS AND/OR FLAWS, DEVON&DEVON S.P.A. WILL RETURN THE PRODUCTS TO THE PURCHASER, CHARGING AN AMOUNT EQUAL TO 15% (FIFTEEN) OF THE VALUE OF THE AFOREMENTIONED PRODUCTS.

PAYMENT. THE PRICE SHALL BE PAID BY THE PURCHASER IN ACCORDANCE WITH THE PROVISIONS AND CONDITIONS INDICATED IN THE ORDER AND, IN ANY CASE, THROUGH PAYMENTS EXCLUSIVELY IN THE NAME OF "DEVON&DEVON S.P.A."

DEVON&DEVON S.P.A. WILL ACKNOWLEDGE THE VALIDITY OF THE PAYMENTS ONLY IF THESE HAVE BEEN MADE IN ACCORDANCE WITH THE PROVISIONS OF THE PREVIOUS PARAGRAPH; THEREFORE, PAYMENTS EFFECTED IN ANY OTHER MANNER WILL NOT BE CONSIDERED AS DISCHARGING THE PURCHASER OF ITS OBLIGATION.

DRAFTS OR OTHER COMMERCIAL INSTRUMENTS ACCEPTED BY DEVON&DEVON S.P.A. SHALL BE CONSIDERED AS ACCEPTED WITH THE "SUBJECT TO COLLECTION" CLAUSE. IN THE CASE OF DELAYED PAYMENT IN RELATION TO THE PRE-ESTABLISHED DATES, THE PARTIES AGREE THAT DEVON&DEVON S.P.A. SHALL BE ENTITLED TO CURRENT PRIME RATE BANK INTEREST INCREASED BY THREE POINTS. INTEREST SHALL BE CHARGED BY LAW WITHOUT THE NEED FOR DEVON&DEVON S.P.A. TO DECLARE THE DEFAULT OF THE PURCHASER. IN THE CASE IN WHICH THE PARTIES HAVE AGREED ON PAYMENT IN INSTALMENTS OF THE PRODUCTS, IF THE PURCHASER FAILS TO PAY SEVERAL INSTALMENTS OR EVEN A SINGLE INSTALMENT, IT SHALL FORFEIT THE BENEFIT OF PAYMENT BY INSTALMENTS AND DEVON&DEVON S.P.A. SHALL HAVE THE RIGHT TO DEMAND IMMEDIATELY THE OUTSTANDING BALANCE OF THE PRICE OR, ALTERNATIVELY, AT ITS DISCRETION, TO TERMINATE THE CONTRACT WITH IMMEDIATE RETURN OF THE PRODUCTS AND TO WITHHOLD THE INSTALMENTS PAID AS INDEMNITY WITHOUT PREJUDICE TO THE RIGHT TO CLAIM REIMBURSEMENT OF FURTHER DAMAGES.

EXECUTION OF THE SALE. THE REQUEST FOR SALE OF THE PRODUCTS IS ACCEPTED "SUBJECT TO APPROVAL OF THE SELLER" AND IS TO BE CONSIDERED IRREVOCABLE PURSUANT TO AND WITHIN THE MEANING OF ARTICLE 1329 C.C. FOR A PERIOD OF 1 (ONE) MONTH FROM THE DATE OF THE ORDER. THE PRODUCTS INDICATED IN THE SINGLE ORDERS AND RELATED ACCESSORIES WILL BE FURNISHED BY DEVON&DEVON S.P.A. TO THE PURCHASER WITH "RETENTION OF TITLE" PURSUANT TO AND WITHIN THE MEANING OF ARTICLES 1523-1526 C.C. IN SUCH CASE, TITLE TO THE PRODUCTS SHALL BE TRANSFERRED TO THE PURCHASER ONLY ON COMPLETE PAYMENT OF THE PRICE, WHILE ANY RISKS SHALL BE VESTED IN THE PURCHASER FROM THE TIME OF DELIVERY OF THE PRODUCTS.

GOVERNING LAW AND JURISDICTION. THESE CONDITIONS AND ALL THE EFFECTS THEREOF ARE GOVERNED BY ITALIAN LAW. THE PARTIES AGREE THAT ANY DISPUTES RELATING TO THESE CONDITIONS SHALL BE DEFERRED EXCLUSIVELY TO ITALIAN JURISDICTION, EXCLUDING ANY OTHER. THE COMPETENT COURT IS EXCLUSIVELY THAT OF THE PLACE OF THE REGISTERED OFFICES OF "DEVON&DEVON S.P.A." WITH EXCLUSION OF ANY OTHER COMPETENT COURT.

N.B. DUE ALSO TO HAND-CRAFTED PROCESSING, THE PRODUCTS ARE LIABLE TO MODIFICATIONS AND CHANGES WITHOUT PRIOR NOTICE; IT IS NOT POSSIBLE TO GUARANTEE UNIFORM COLOUR OF THE PRODUCTS AND BETWEEN THESE AND SAMPLE MATERIAL.

GENERELLE VERKAUFSKONDITIONEN

BESTELLUNGEN. ES WERDEN KEINE BESTELLUNGEN AM TELEFON ANGENOMMEN, SONDERN NUR PER FAX ODER EMAIL. MIT UNTERSCHRIFT DER BESTELLUNG ERKLÄRT DER ABSENDER, DIE VORLIEGENDEN VERKAUFSKONDITIONEN UND MÖGLICHE WEITERE KONDITIONEN, DIE DEM VERTRAG PER HAND ZUGEFÜGT WURDEN, IN GÄNZE ZU KENNEN UND ZU AKZEPTIEREN.

LIEFERUNG. DIE LIEFERTERMINE SIND NICHT VERBINDLICH, SONDERN UNTERLIEGEN DEN GEBEHNHEITEN IN DER PRODUKTION. MÖGLICHE VERSPÄTUNGEN GEBEN DEM KUNDEN NICHT DAS RECHT VOM KAUF ZURÜCKZUTRETEN ODER GAR EINEN SCHADENSERSATZ ZU VERLANGEN.

VERVOLLSTÄNDIGUNG DER LIEFERUNG. UNVOLLSTÄNDIGE LIEFERUNGEN WERDEN VERVOLLSTÄNDIGT, SOBALD DIE WARE ERHÄLTICH IST UND FREI HAUS NACHGESCHICKT.

WARENVERSAND. DIE WARE WIRD VERSENDET:

NACH ITALIEN - FREI HAUS BEI BESTELLUNGEN BEI EINEM GESAMTWERT AB € 600,00.

FREI HAUS MIT ANRECHNUNG VON € 30,00 BEI BESTELLUNGEN BIS ZU € 600,00.

INS AUSLAND - FREI HAUS AUF RECHNUNG. FREI AB UNSEREM MAGAZIN (EX WORKS).

REKLAMATIONEN. DER KUNDE HAT DIE GELIEFERTE WARE IMMER AUF VOLLSTÄNDIGKEIT UND AUF FEHLER ZU ÜBERPRÜFEN, DIE UNSERER KONTROLLE ENTGANGEN SEIN KÖNNTEN.

ALLE REKLAMATIONEN SIND INNERHALB VON 8 TAGEN SEIT ERHALT DER WARE SCHRIFTLICH EINZUREICHEN (PER FAX ODER EMAIL), SELBST WENN SIE SCHON TELEFONISCH AVISIERT WORDEN SIND. ES WERDEN KEINE REKLAMATIONEN ANERKANNT, DIE AUSSERHALB DIESER FRIST EINGEHEN.

WARENRÜCKGABE. ES WIRD KEINE WAREN RÜCKGABE AKZEPTIERT, DIE NICHT AUTORIZIERT WURDE UND BEI DER DIE RECHNUNGSNUMMER IM LIEFERSCHEIN NICHT ANGEZEIGT IST, DER SIE ZUZUORDNEN IST. DIE ZURÜCKGEBENE WARE WIRD NUR ANGENOMMEN, WENN SIE INNERHALB DER AUSSCHLUSSFRIST VON 30 TAGEN AB DEM DATUM DER AUTORIZIERUNG EINTRIFFT. ZURÜCKGEBENE WARE WIRD NUR AKZEPTIERT, WENN SIE ÜBER EINEN VEREINBARTEN KURIERDIENST VERSENDET WIRD.

SOLLTEN DIE VOM KUNDEN ZURÜCKGEBEBENEN PRODUKTE NACH EINER ÜBERPRÜFUNG DURCH DEVON&DEVON S.P.A. KEINE DEFEKTE ODER GEBRAUCHSPUREN AUFWEISEN, WIRD DEVON&DEVON S.P.A. DEM KUNDEN DIE PRODUKTE ERSTATTEN MIT ABZUG EINES BETRAGS VON 15% (FÜNFZEHN) DES GESAMTWERTS DER GENANNTEN PRODUKTE.

BEZAHLUNG. DIE BEZAHLUNG SOLLTE VON SEITEN DES KÄUFERS ENTSPRECHEND DER VEREINBARUNG IN DER BESTELLUNG DURCHFÜHRT WERDEN, ZAHLUNGEN SOLLTEN ALLEIN AUF DEN NAMEN "DEVON&DEVON S.P.A." LAUTEN. DEVON&DEVON S.P.A. ERKENNT ZAHLUNGEN NUR AN, WENN DIESE ENTSPRECHEND DER IM VORIGEN ABSATZ GENANNTEN REGELUNGEN DURCHFÜHRT WURDEN; DARAUS FOLGT, DASS ZAHLUNGEN, DIE AUF IRGEND EINE ANDERE ART ERFOLGEN, DEN KÄUFERNICHTVONDER ZAHLUNGSPFLICHTENTBINDEN. DIE EVENTUELLE ANNAHME VON SCHECKS ODER ANDERER HANDELSPAPIERE VON SEITE DER DEVON&DEVON S.P.A. ERFOLGT UNTER DER KLAUSEL "UNTER ÜBLICHEM VORBEHALT".

IM FALL EINER VERSPÄTETEN ZAHLUNG AUSSERHALB DER VEREINBARTEN FRIST ERKLÄREN SICH BEIDE SEITEN DAMIT EINVERSTANDEN, DASS DEVON&DEVON S.P.A. DER AKTUELLE LEITZINS ZUSTEHT, ERHÖHT UM 3 PUNKTE. DIE ZINSREGELUNG TRITT GESETZLICH IN KRAFT OHNE DIE NOTWENDIGKEIT, DASS DEVON&DEVON S.P.A. DEN KÄUFER ZU BENACHRICHTIGEN HAT.

SOLLTEN DIE VERTRAGSPARTeien RATENZAHLUNG VEREINBART HABEN UND SOLLTEN MEHRERE RATEN ODER AUCH NUR EINE RATE NICHT BEZAHLT WERDEN, ENTFÄLLT FÜR DEN KÄUFER DAS PRIVILEG DER RATENZAHLUNG UND DEVON&DEVON S.P.A. ERHÄLT DAS RECHT, DIE GESAMTE AUSSTEHENDE SUMME ZU VERLANGEN. ALTERNATIV KANN DEX DEVON&DEVON S.P.A. AUCH NACH EIGENEM ERMESSEN DIE AUFLÖSUNG DES VERTRAGS UND DIE SOFORTIGE RÜCKGABE DER WARE VERLANGEN UND BEREITS GEZAHLTE RATEN UNBESCHADET IRGENDWELCHER ANSPRÜCHE ALS ENTSCHEIDUNG EINBEHALTEN.

DURCHFÜHRUNG DES VERKAUFS. DIE BESTELLUNG DER PRODUKTE WIRD EINGEREICHT "VORBEHALTLICH DER ZUSTIMMUNG DER VERKÄUFERS" UND IST UNWIDERRUFLICH IM SINNE UND MIT WIRKUNG VON ARTIKEL 1329 C.C. FÜR 1 (EINEN) MONAT AB BESTELLDATUM.

DIE IN DEN EINZELNEN BESTELLUNGEN ANGEZEIGTEN PRODUKTE UND ENTSPRECHENDES ZUBEHÖR WERDEN VON DEVON&DEVON S.P.A. DEM KÄUFER MIT EIGENTUMSVORBEHALT GELIEFERT IM SINNE UND MIT WIRKUNG DER ARTIKEL 1523-1526 C.C.. DIE ÜBERTRAGUNG DES EIGENTUMS DER PRODUKTE AUF DEN KÄUFER FINDET ALLEIN DURCH DIE BEZAHLUNG DER GESAMTSUMME STATT. AB LIEFERUNG DER PRODUKTE GEHEN MÖGLICHE RISIKEN ZU LASTEN DES KÄUFERS.

ANZUWENDENDEN RECHT UND GERICHTSSTAND. DIE VORLIEGENDEN KONDITIONEN UND IHRE AUSWIRKUNGEN SIND DURCH ITALIENISCHES RECHT REGELT. DIE PARTeien KOMMEN ÜBEREIN, DASS JEDER STREITFALL BEZÜGLICH DER VORLIEGENDEN KONDITIONEN DURCH DIE ITALIENISCHE JUSTIZ BEHANDELT WIRD MIT AUSSCHLUSS ALLER ANDEREN.

GERICHTSSTAND IST ALLEIN DER DES LEGALEN SITZES VON "DEVON&DEVON S.P.A." MIT EXPLIZITEM AUSSCHLUSS EINES JEDEN ANDEREN ANSONSTEN KONKURRIERENDEN GERICHTSSTANDS.

N.B. DIE PRODUKTE KÖNNEN, OHNE VORANKÜNDIGUNG, DURCH DIE HANDWERKLICHE VERARBEITUNG VERÄNDERUNGEN UND ABWANDLUNGEN AUFWEISEN; ES IST NICHT MÖGLICH, EINHEITLICHKEIT DES FARBTONS BEI UNTERSCHIEDLICHEN PRODUKTIONEN ZU GARANTIEREN, SOWIE ZWISCHEN DIESEN UND VORFÜHRMATERIAL.

CONDITIONS GENERALES DE VENTE

COMMANDES. LES COMMANDES TELEPHONIQUES QUI NE SONT PAS IMPERATIVEMENT SUIVIES PAR FAX OU COURRIEL NE SONT PAS ACCEPTEES. L'ACHETEUR QUI SIGNE UNE COMMANDE DECLARE CONNAITRE ET ACCEPTER INTEGRALEMENT LES PRESENTES CONDITIONS DE VENTE ET TOUTES ULTERIEURES CONDITIONS ECRITES MANUELLEMENT SUR LE CONTRAT.

LIVRAISON. LES DELAIS DE LIVRAISON NE SONT PAS CONTRAIGNANTS, MAIS ILS SONT SUBORDONNES A LA POSSIBILITE DE FABRICATION. TOUT RETARD EVENTUEL NE DONNE PAS LE DROIT A L'ACHETEUR D'ANNULER LA COMMANDE NI DE PRETENDRE L'INDEMNISATION DES DOMMAGES.

SOLDES DES COMMANDES. LES COMMANDES PARTIELLEMENT EXPEDIEES SERONT COMPLETEES DES QUE LA MARCHANDISE SERA DISPONIBLE ET SERONT ENVOYEEES FRANCO DE PORT.

RETOUR DE LA MARCHANDISE. LA MARCHANDISE EST ENVOYEE SELON LES MODALITES SUIVANTES: POUR L'ITALIE - FRANCO DOMICILE POUR LES COMMANDES DONT LE MONTANT EST EGAL OU SUPERIEUR A 600,00 €. FRANCO DOMICILE EN DEBITANT 30,00 € POUR LES COMMANDES DONT LE MONTANT EST INFERIEUR A 600,00 €.

POUR L'ETRANGER - FRANCO DOMICILE AVEC MONTANT DEBITE SUR LA FACTURE. FRANCO NOTRE ENTREPOT (EX WORKS).

RECLAMATIONS. LE CLIENT DEVRA TOUJOURS CONTROLER QUE LA MARCHANDISE LIVREE CORRESPOND A LA COMMANDE ET QU'ELLE NE PRESENTE AUCUNE IMPERFECTION NON CONSTATEE LORS DE NOS CONTROLES. TOUTES LES RECLAMATIONS DOIVENT ETRE EFFECTUEES UNIQUEMENT PAR ECRIT (PAR FAX - COURRIER ELECTRONIQUE), MEME SI ELLE SONT ANTICIPÉES PAR TELEPHONE, SOUS 8 JOURS A COMPTER DE LA RECEPTION DE LA MARCHANDISE. NOTRE SOCIETE NE PRENDRA PAS EN COMPTE TOUTE RECLAMATION ARRIVEE APRES LEDIT DELAI.

RETOURS. LES RETOURS NE SONT PAS ACCEPTEES S'ILS NE SONT PAS AUTORISES ET SI LE BON D'ACCOMPAGNEMENT NE CONTIENT PAS LE NUMERO DE NOTRE FACTURE AUXQUELS ILS SE REFERENT. LES RETOURS SERONT ACCEPTEES UNIQUEMENT S'ILS PARVIENNENT AVANT LE DELAI PEREMPTOIRE DE 30 JOURS A COMPTER DE LA DATE D'AUTORISATION. LES RETOURS SONT ACCEPTEES UNIQUEMENT S'ILS SONT ENVOYÉS PAR NOTRE EXPEDITIONNAIRE AGREE. AU CAS OU, APRES LES CONTROLES EFFECTUES PAR DEVON&DEVON S.P.A., LES PRODUITS RESTITUÉS PAR L'ACHETEUR NE SONT PAS DEFECTUEUX ET/OU NON CONFORMES, DEVON&DEVON S.P.A. RESTITUE LES PRODUITS A L'ACHETEUR EN DEBITANT A CE DERNIER UN MONTANT EGAL A 15% (QUINZE POURCENT) DE LA VALEUR DESDITS PRODUITS.

PAIEMENT. LE PAIEMENT DU PRIX DEVRA ETRE EFFECTUE PAR L'ACHETEUR CONFORMEMENT AUX PREVISIONS ET AUX MODALITES INDIQUEES DANS LA COMMANDE ET, EN TOUT CAS, AU MOYEN DE VERSEMENTS EXCLUSIVEMENT AU NOM DE «DEVON&DEVON S.P.A.».

DEVON&DEVON S.P.A. RECONNAIT LA VALIDITE DES PAIEMENTS UNIQUEMENT S'ILS SONT EFFECTUES CONFORMEMENT AUX PREVISIONS DONT A L'ALINEA PRECEDENT ; IL EN DECOULE QUE LES PAIEMENTS EFFECTUES SELON DES MODALITES DIFFERENTES NE SERONT PAS CONSIDERES COMME LIBERATOIRES POUR L'ACHETEUR. L'ACCEPTATION EVENTUELLE DE TRAITES OU D'AUTRES EFFETS DE COMMERCE DE LA PART DE DEVON&DEVON S.P.A. S'EFFECTUE « SAUF BONNE FIN ». EN CAS DE RETARD DE PAIEMENT AUX ECHANGES PREVUES, LES PARTIES CONVIENNENT QU'ELLES RECONNAISSAINT A DEVON&DEVON S.P.A. LES INTERETS BANCAIRES COURANTS PRIME RATE AUGMENTES DE 3 POINTS. LES INTERETS DECOULERONT DE DROIT SANS LA NECESSITE POUR DEVON&DEVON S.P.A. DE METTRE EN DEMEURE L'ACHETEUR. AU CAS OU LES PARTIES CONVIENNENT DES MODALITES DE PAIEMENT ECHELONNEES POUR LES PRODUITS, LE NON-PAIEMENT D'UN OU PLUSIEURS VERSEMENTS ENTRAINE LA PERTE DE LA PART DE L'ACHETEUR DU BENEFICE DE LA MODALITE DE PAIEMENT ECHELONNEE. DEVON&DEVON S.P.A. AURA LE DROIT DE DEMANDER IMMEDIATEMENT LE SOLDE DU PRIX OU, A TITRE D'ALTERNATIVE ET A SA DISCRETION, LA RESILIATION DU CONTRAT, Y COMPRIS LA RESTITUTION IMMEDIATE DES PRODUITS ET L'ACQUISITION, A TITRE DE DOMMAGES-INTERETS, DES VERSEMENTS EFFECTUES, SAUF, EN TOUT CAS, L'INDEMNISATION DE TOUS DOMMAGES EVENTUELS.

ACCOMPLISSEMENT DE LA VENTE. LA DEMANDE DE VENTE DES PRODUITS EST SOUMISE A L'APPROBATION DU VENDEUR ET EST IRREVOCABLE AU SENS ET AUX EFFETS DE L'ARTICLE 1329 DU CODE CIVIL POUR UNE PERIODE D'1 (UN) MOIS A PARTIR DE LA DATE DE LA COMMANDE. LES PRODUITS INDICES DANS CHAQUE COMMANDE ET LES ACCESSOIRES CORRESPONDANTS SERONT FOURNIS PAR DEVON&DEVON S.P.A. A L'ACHETEUR SOUS « RESERVE DE PROPRIETE » AU SENS ET AUX EFFETS DES ARTICLES 1523-1526 DU CODE CIVIL. DANS CE CAS, LE PASSAGE DE PROPRIETE DES PRODUITS AU BENEFICE DE L'ACHETEUR AURA LIEU EXCLUSIVEMENT LORS DU PAIEMENT INTEGRAL DU PRIX, ALORS QUE LES RISQUES EVENTUELS SERONT A LA CHARGE DE L'ACHETEUR A PARTIR DE LA LIVRAISON DES PRODUITS.

LOI APPLICABLE ET JURIDICTION COMPETENTE. LES PRESENTES CONDITIONS AINSI QUE TOUTS LEURS EFFETS SONT REGIS PAR LA LOI ITALIENNE. LES PARTIES CONVIENNENT QUE TOUT LITIGE CONCERNANT LES PRESENTES CONDITIONS EST RENVOYE A LA JURIDICTION ITALIENNE EN EXCLUANT TOUTES AUTRES JURIDICTIONS. LE TRIBUNAL COMPETENT EST EXCLUSIVEMENT CELUI DU LIEU OU LE SIEGE SOCIAL DE «DEVON&DEVON S.P.A.» EST SITUÉ, A L'EXCLUSION DE TOUS AUTRES TRIBUNAUX.

N.B. LES PRODUITS PEUVENT SUBIR, SANS PREAVIS, DES CHANGEMENTS ET DES VARIATIONS DUES A LA REALISATION ARTISANALE ; IL N'EST PAS POSSIBLE D'ASSURER UNE UNIFORMITE DE TON ENTRE LES DIVERSES PRODUCTIONS ET ENTRE CES DERNIERES ET LE MATERIAU ECHANTILLONNE.

CONDICIONES GENERALES DE VENTA

PEDIDOS. NO SE ACEPTARÁN PEDIDOS TELEFÓNICOS QUE NO VAYAN SEGUIDOS TAJANTEMENTE DE FAX O DE E-MAIL QUE LOS CONFIRMEN. EL COMITENTE, FIRMANDO UN PEDIDO, DECLARA DE SABER Y ACEPTAR INTEGRALMENTE LAS PRESENTES CONDICIONES DE VENTA Y LAS EVENTUALES Y ULTERIORES CONDICIONES ESCRITAS EN EL CONTRATO.

ENTREGA. LOS PLAZOS DE ENTREGA NO TIENEN CARÁCTER EMPEÑATIVO, SINO QUE ESTÁN SUBORDINADOS A LA POSIBILIDAD DE FABRICACIÓN. EVENTUALES RETRASOS NO PODRÁN DAR LUGAR, POR PARTE DEL COMPRADOR, A LA ANULACIÓN DEL PEDIDO, NI TAMPOCO A REEMBOLSO POR PERJUICIOS.

SALDO DE PEDIDOS. LOS PEDIDOS ENVIADOS PARCIALMENTE SE COMPLETARÁN NO APENAS LA MERCANCÍA ESTARÁ DISPONIBLE Y SE ENVIARÁN A PUERTO FRANCO.

ENVÍO DE LA MERCANCÍA. LA MERCANCÍA SE HA DE ENTENDER ENVIADA:

EN ITALIA - FRANCO DOMICILIO PARA PEDIDOS DE IMPORTE SUPERIOR O IGUAL A LOS 600,00 €. FRANCO DOMICILIO CON CARGO DE 30,00 € POR PEDIDOS INFERIORES A LOS 600,00 €.

EN EL EXTRANJERO - FRANCO DOMICILIO CON CARGO EN FACTURA. FRANCO NUESTRO ALMACÉN (EX WORKS).

RECLAMACIONES. EL CLIENTE DEBERÁ CONTROLAR SIEMPRE QUE LA MERCANCÍA ENTREGADA CORRESPONDA A SU PROPIO PEDIDO Y QUE NO PRESENTE FALLOS QUE HAYAN PASADO INADVERTIDOS POR NUESTRO CONTROL. TODAS LAS RECLAMACIONES HAN DE EFECTUARSE SOLAMENTE POR ESCRITO, (VIA FAX — CORREO ELECTRÓNICO) AUN EN EL CASO DE QUE TENGA LUGAR UN PREAVISO TELEFÓNICO, EN EL PLAZO DE 8 DÍAS A PARTIR DE LA RECEPCIÓN DE LA MERCANCÍA. NO PODREMOS RECONOCER RECLAMACIONES QUE NO LLEGUEN EN TAL PLAZO.

RESTITUCIÓN DE MERCANCÍA. NO SE ACEPTAN RESTITUCIONES QUE NO ESTÉN AUTORIZADAS Y QUE NO LLEVEN EN EL ALBARÁN EL NÚMERO DE NUESTRA FACTURA A LA QUE SE REFIEREN. LAS RESTITUCIONES PODRÁN SER ACEPTADAS SOLAMENTE SI LLEGAN EN EL PLAZO PERENTORIO DE 30 DÍAS A PARTIR DE LA FECHA DE AUTORIZACIÓN. LA MERCANCÍA RESTITUIDA SE ACEPTARÁ SOLAMENTE SI SE ENVÍA POR MEDIO DE UN NUESTRO TRANSPORTISTA CONVENCIONADO. EN CASO DE QUE, A RAÍZ DE COMPROBACIONES EFECTUADAS POR DEVON&DEVON S.P.A., LOS PRODUCTOS DEVUELTOS POR EL COMPRADOR NO RESULTARÁN DEFECTUOSOS Y/O CON FALLOS, DEVON&DEVON S.P.A. DEVOLVERÁ LOS PRODUCTOS AL COMPRADOR CON ADEUDO AL MISMO POR UN IMPORTE CORRESPONDIENTE AL 15% (QUINCE) DEL VALOR DE LOS CITADOS PRODUCTOS.

PAGO. EL COMPRADOR DEBERÁ PAGAR EL PRECIO EN APLICACIÓN DE LAS PREVISIONES Y MODALIDADES QUE FIGUREN EN EL PEDIDO Y, DE TODAS FORMAS, MEDIANTE GIROS O DEPÓSITOS ENCAJADOS EXCLUSIVAMENTE A “DEVON&DEVON S.P.A.”.

DEVON&DEVON S.P.A. RECONOCE LA VALIDEZ DE LOS PAGOS SOLAMENTE CUANDO ÉSTOS SE EFECTÚEN CON ARREGLO A LAS PREVISIONES REFERIDAS EN EL ANTERIOR APARTADO; DE ELLO DERIVA QUE LOS PAGOS EFECTUADOS MEDIANTE CUALQUIER OTRA MODALIDAD NO SE CONSIDERARÁN LIBERATORIOS PARA EL COMPRADOR. LA EVENTUAL ACEPTACIÓN, POR PARTE DE DEVON&DEVON S.P.A., DE LETRAS U OTROS EFECTOS DE COMERCIO SE ENTENDERÁ EFECTUADA CON LA CLÁUSULA “SALVO RESERVAS DEL CASO”. EN CASO DE PAGO CON RETRASO RESPECTO A LOS VENCIMIENTOS PRE-ESTABLECIDOS, LAS PARTES ACUERDAN QUE SE LE RECONOCERÁN A DEVON&DEVON S.P.A. LOS INTERESES BANCARIOS CORRIENTES PRIMEROS PLAZOS AUMENTADOS DE 3 PUNTOS. LOS INTERESES DEVENGARÁN POR DERECHO SIN NECESIDAD DE QUE DEVON&DEVON S.P.A. DECLARE LA MORA AL COMPRADOR. EN CASO DE QUE LAS PARTES HAYAN ACORDADO MODALIDADES DE PAGO A PLAZOS DE LOS PRODUCTOS, EL INCUMPLIMIENTO DE LOS PAGOS CORRESPONDIENTES A VARIOS PLAZOS, O INCLUSO A UN SOLO PLAZO, HARÁ DECAER EL BENEFICIO DEL CLIENTE DEL PAGO A PLAZOS Y DARÁ DERECHO A QUE DEVON&DEVON S.P.A. SOLICITE INMEDIATAMENTE EL RESIDUAL SALDO DEL PRECIO, O, COMO ALTERNATIVA Y A PROPIA DISCRECIÓN, DE RESCINDIR EL CONTRATO CON RESTITUCIÓN INMEDIATA DE LOS PRODUCTOS Y LA ADQUISICIÓN, EN CONCEPTO DE INDEMNIZACIÓN DE LOS PLAZOS PAGADOS, SALVO RESARCIMIENTO DE EVENTUALES PERJUICIOS.

REALIZACIÓN DE LA VENTA. LA SOLICITUD DE VENTA DE LOS PRODUCTOS SE ASUME “SALVO APROBACIÓN DEL VENDEDOR” Y SE HA DE CONSIDERAR IRREVOCABLE CON ARREGLO Y A EFECTOS DEL ARTÍCULO 1329 DEL CÓDIGO CIVIL DURANTE UN PERÍODO DE 1 (UN) MES A PARTIR DE LA FECHA DE PEDIDO. LOS PRODUCTOS INDICADOS EN CADA PEDIDO Y LOS RELATIVOS ACCESORIOS SERÁN SUMINISTRADOS POR DEVON&DEVON S.P.A. AL COMPRADOR CON “RESERVA DE PROPIEDAD” CON ARREGLO Y A EFECTOS DE LOS ARTÍCULOS 1523-1526 DEL CÓDIGO CIVIL. EN TAL CASO, EL PASO DE PROPIEDAD DE LOS PRODUCTOS A FAVOR DEL COMPRADOR TENDRÁ LUGAR EXCLUSIVAMENTE EN EL MOMENTO EN QUE EL PRECIO SE SALDE COMPLETAMENTE, MIENTRAS QUE LOS EVENTUALES RIESGOS SERÁN A CARGO DEL COMPRADOR DESDE EL MOMENTO DE LA ENTREGA DE LOS PRODUCTOS.

DERECHO APLICABLE Y FÚRO COMPETENTE. LAS PRESENTES CONDICIONES Y CADA UNO DE SUS EFECTOS ESTÁN REGULADOS POR LA LEY ITALIANA. LAS PARTES ACUERDAN QUE TODA CONTROVERSIA RELATIVA A LAS PRESENTES CONDICIONES SE ENTABLE ANTE LA JURISDICCIÓN ITALIANA, EXCLUYENDO CUALQUIER OTRA JURISDICCIÓN. EL FÚRO COMPETENTE ES EXCLUSIVAMENTE EL DE LA SEDE LEGAL DE “DEVON&DEVON S.P.A.” CON MANIFIESTA EXCLUSIÓN DE CUALQUIER OTRO FÚRO DE IGUAL COMPETENCIA.

NOTA: LOS PRODUCTOS PUEDEN ESTAR SUJETOS, SIN AVISO PREVIO, A MODIFICACIONES Y VARIACIONES DEBIDAS A LA ELABORACIÓN ARTESANAL, NO ES POSIBLE GARANTIZAR UNIFORMIDAD DE TONALIDAD ENTRE LAS VARIAS PRODUCCIONES Y ENTRE ÉSTAS Y EL MATERIAL DE MUESTRA.

ОБЩИЕ УСЛОВИЯ ПРОДАЖИ

ЗАКАЗ. НЕ ПРИНИМАЮТСЯ ЗАКАЗЫ, СДЕЛАННЫЕ ПО ТЕЛЕФОНУ, ЕСЛИ ЗА НИМИ НЕ ПОСЛЕДУЕТ ПИСЬМЕННОГО ПОДТВЕРЖДЕНИЯ ПО ФАКСУ ИЛИ ЭЛЕКТРОННОЙ ПОЧТЕ. ЗАКАЗЧИК, ПОДПИСЫВАЯ ЗАКАЗ, ЗАВЯЛЯЕТ О ТОМ, ЧТО ОЗНАКОМЛЕН И ПОЛНОСТЬЮ СОГЛАСЕН С НАСТОЯЩИМИ УСЛОВИЯМИ ПРОДАЖИ И ВОЗМОЖНЫМИ ДОПОЛНИТЕЛЬНЫМИ РУКОПИСНЫМИ УСЛОВИЯМИ КОНТРАКТА.

ПОСТАВКА. УСЛОВИЯ И СРОКИ ПОСТАВКИ НЕ ЯВЛЯЮТСЯ ЖЕСТКИМ ОБЯЗАТЕЛЬСТВОМ, А ЗАВИСЯТ ОТ ВОЗМОЖНОСТЕЙ ПРОИЗВОДСТВА. ВОЗМОЖНЫЕ ЗАДЕРЖКИ НЕ МОГУТ ЯВЛЯТЬСЯ ПРИЧИНОЙ ДЛЯ АНУЛИРОВАНИЯ ЗАКАЗА ИЛИ ДЛЯ ПРЕДЪЯВЛЕНИЯ ПРЕТЕНЗИЙ НА ВОЗМЕЩЕНИЕ УЩЕРБА СО СТОРОНЫ ЗАКАЗЧИКА.

ДОПОСТАВКА. ЗАКАЗЫ, ВЫПОЛНЕННЫЕ НЕПОЛНОСТЬЮ, БУДУТ УКОМПЛЕКТОВАНЫ КАК ТОЛЬКО ПОСТУПИТ В РАСПОРЯЖЕНИЕ ТОВАР, КОТОРЫЙ БУДЕТ НЕЗАМЕДЛИТЕЛЬНО ОТГРУЖЕН ФРАНКО-ПОРТ НАЗНАЧЕНИЯ.

ОТГРУЗКА ТОВАРА. ОТГРУЗКА ТОВАРА ПРОИЗВОДИТСЯ:

ПО ИТАЛИИ - ФРАНКО-ПОРТ НАЗНАЧЕНИЯ ДЛЯ ЗАКАЗОВ НА СУММУ РАВННУЮ ИЛИ СВЫШЕ € 600,00. ФРАНКО-ПОРТ НАЗНАЧЕНИЯ С ДОПЛАТОЙ В РАЗМЕРЕ €30,00 ДЛЯ ЗАКАЗОВ НА СУММУ МЕНЕЕ € 600,00.

ЗА РУБЕЖ - ФРАНКО-ПОРТ НАЗНАЧЕНИЯ С ДОПЛАТОЙ, ВКЛЮЧЕННОЙ В СЧЕТ-ФАКТУРУ. ФРАНКО-НАШ СКЛАД (EX WORKS).

РЕКЛАМАЦИИ. КЛИЕНТ ДОЛЖЕН ВСЕГДА ПРОВЕРЯТЬ СООТВЕТСТВИЕ ДОСТАВЛЕННОГО ТОВАРА СДЕЛАННОМУ ЗАКАЗУ И ОТСУТСТВИЕ У НЕГО ДЕФЕКТОВ ИЛИ НЕИСПРАВНОСТЕЙ, УСКОВЛЕННЫХ ОТ НАШЕГО КОНТРОЛЯ.

ВСЕ РЕКЛАМАЦИИ ДОЛЖНЫ БЫТЬ ПРЕДСТАВЛЕНЫ ТОЛЬКО В ПИСЬМЕННОЙ ФОРМЕ (ПО ФАКСУ ИЛИ ЭЛЕКТРОННОЙ ПОЧТЕ), ДАЖЕ В СЛУЧАЕ ПРЕДВАРИТЕЛЬНОГО УВЕДОМЛЕНИЯ ПО ТЕЛЕФОНУ, В ТЕЧЕНИЕ 8 ДНЕЙ С ДАТЫ ПОЛУЧЕНИЯ ТОВАРА. НЕ ПРИНИМАЮТСЯ РЕКЛАМАЦИИ, ПОСТУПИВШИЕ ПОСЛЕ ИСТЕЧЕНИЯ ДАННОГО СРОКА.

ВОЗВРАТ ТОВАРА. ВОЗВРАЩАЕМЫЙ ТОВАР НЕ ПРИНИМАЕТСЯ БЕЗ СООТВЕТСТВУЮЩЕГО РАЗРЕШЕНИЯ И ЕСЛИ В НАКЛАДНОЙ НЕ УКАЗАН НОМЕР НАШЕГО СЧЕТА-ФАКТУРЫ, ОТНОСЯЩЕГОСЯ К ДАННОМУ ТОВАРУ. ВОЗВРАЩАЕМЫЙ ТОВАР ПРИНИМАЕТСЯ ТОЛЬКО В ТОМ СЛУЧАЕ, ЕСЛИ ОН ПОСТУПАЕТ В 30-ДНЕВНЫЙ СРОК С ДАТЫ СООТВЕТСТВУЮЩЕГО РАЗРЕШЕНИЯ. ВОЗВРАЩАЕМЫЙ ТОВАР ПРИНИМАЕТСЯ, ЕСЛИ ЕГО ДОСТАВКА ПРОИЗВОДИТСЯ ТОЛЬКО НАШИМ КУРЬЕРОМ. В СЛУЧАЕ ЕСЛИ В РЕЗУЛЬТАТЕ ПРОВЕРКИ, ПРОИЗВЕДЕННОЙ DEVON&DEVON S.P.A., ВОЗВРАЩАЕМЫЙ ЗАКАЗЧИКОМ ТОВАР НЕ БУДЕТ ИМЕТЬ ДЕФЕКТОВ И/ИЛИ НЕИСПРАВНОСТЕЙ, DEVON&DEVON S.P.A. ВЕРНЕТ ТОВАР ЗАКАЗЧИКУ С НАЧИСЛЕНИЕМ ДОПОЛНИТЕЛЬНОЙ ОПЛАТЫ В РАЗМЕРЕ 15% (ПЯТНАДЦАТЬ) ОТ СТОИМОСТИ ВЫШЕУПОМЯНУТОГО ТОВАРА.

ОПЛАТА. ОПЛАТА СТОИМОСТИ ТОВАРА ДОЛЖНА ПРОИЗВОДИТСЯ ЗАКАЗЧИКОМ В СООТВЕТСТВИИ С УСЛОВИЯМИ И СРОКАМИ ОПЛАТЫ, УКАЗАННЫМИ В ДОКУМЕНТАХ ЗАКАЗА, И, В ЛЮБОМ СЛУЧАЕ, ЧЕРЕЗ СЧЕТА, ОТКРЫТЫЕ ИСКЛЮЧИТЕЛЬНО НА ИМЯ DEVON&DEVON S.P.A. DEVON&DEVON S.P.A. СЧИТАЕТ ОПЛАТУ ДЕЙСТВИТЕЛЬНОЙ ТОЛЬКО В ТОМ СЛУЧАЕ, ЕСЛИ ОНА ПРОИЗВЕДЕНА В ПОРЯДКЕ, ИЗЛОЖЕННОМ В ПРЕДЫДУЩЕМ АБЗАЦЕ; СЛЕДОВАТЕЛЬНО, ЛЮБАЯ ПРОИЗВЕДЕННАЯ ИНЫМ ОБРАЗОМ ОПЛАТА НЕ БУДЕТ СЧИТАТЬСЯ ВЫПОЛНЕНИЕМ ПРИНЯТЫХ ОБЯЗАТЕЛЬСТВ ДЛЯ ЗАКАЗЧИКА. ЛЮБОЕ ВОЗМОЖНОЕ ПРИНЯТИЕ СО СТОРОНЫ DEVON&DEVON S.P.A. ВЕКСЕЛЕЙ ИЛИ ДРУГИХ ЦЕННЫХ БУМАГ БУДЕТ СЧИТАТЬСЯ ОПЛАТОЙ С ОГОВОРКОЙ “ПРИ СОБЛЮДЕНИИ УСТАНОВЛЕННЫХ УСЛОВИЙ”. В СЛУЧАЕ ПРОСРОЧКИ УСТАНОВЛЕННЫХ СРОКОВ ОПЛАТЫ, СТОРОНЫ СОГЛАСУЮТ, ЧТО КОМПАНИИ DEVON&DEVON S.P.A. БУДУТ НАЧИСЛЕННЫ БАНКОВСКИЕ ПРОЦЕНТЫ, ОТНОСЯЩИЕСЯ К ПЕРВЫМ ВЗНОСАМ, УВЕЛИЧЕННЫЕ НА 3 ПУНКТА. ПРОЦЕНТЫ БУДУТ НАЧИСЛЯТЬСЯ ПО ПРАВУ И БЕЗ НЕОБХОДИМОСТИ ДЛЯ DEVON&DEVON S.P.A. ПРЕДЪЯВЛЕНИЯ ШТРАФА ЗАКАЗЧИКУ. В СЛУЧАЕ ЕСЛИ СТОРОНЫ СОГЛАСОВАЛИ ПОРЯДОК ОПЛАТЫ ТОВАРА ВРАСРОЧКУ, ТО НЕОПЛАТА НЕСКОЛЬКИХ ВЗНОСОВ ИЛИ ДАЖЕ ТОЛЬКО ОДНОГО ВЗНОСА, ПОВЛЕЧЕТ ЗА СОБОЙ ОТМЕНУ ПОРЯДКА ОПЛАТЫ ВЗНОСАМИ И ДАСТ ПРАВО DEVON&DEVON S.P.A. ПОТРЕБОВАТЬ НЕЗАМЕДЛИТЕЛЬНО ОПЛАТИТЬ САЛДО УСТАНОВЛЕННОЙ КОНТРАКТНОЙ СУММЫ ИЛИ РАСТОРГНУТЬ КОНТРАКТ С НЕЗАМЕДЛИТЕЛЬНЫМ ВОЗВРАТОМ ТОВАРА В КАЧЕСТВЕ ОПЛАТЫ ОСТАВИХСЯ ВЗНОСОВ, А ТАКЖЕ ВОЗМЕЩЕНИЯ ВОЗМОЖНЫХ УБЫТКОВ.

ПРОИЗВОДСТВО ПРОДАЖИ. ЗАПРОС НА ПРОДАЖУ ТОВАРА ПРИНИМАЕТСЯ “С РАЗРЕШЕНИЯ ПРОДАВЦА” И СЧИТАЕТСЯ НЕОТЗЫВНЫМ В СООТВЕТСТВИИ СО СТ. 1329 Г.К. СРОКОМ НА 1 (ОДИН) МЕСЯЦ С ДАТЫ ОФОРМЛЕНИЯ ЗАКАЗА. ТОВАРЫ, УКАЗАННЫЕ В ОТДЕЛЬНЫХ ЗАКАЗАХ, И СООТВЕТСТВУЮЩИЕ АКСЕССУАРЫ БУДУТ ПОСТАВЛЕНЫ КОМПАНИЕЙ DEVON&DEVON S.P.A. ЗАКАЗЧИКУ НА УСЛОВИЯХ “ЗАРЕЗЕРВИРОВАННОГО ПРАВА СОБСТВЕННОСТИ” В СООТВЕТСТВИИ СО СТ. 1523-1526 Г.К. В ТАКОМ СЛУЧАЕ ПЕРЕДАЧА ПРАВА СОБСТВЕННОСТИ НА ТОВАР ЗАКАЗЧИКУ ПРОИЗОЙДЕТ ИСКЛЮЧИТЕЛЬНО ПОСЛЕ ПОЛНОЙ ОПЛАТЫ КОНТРАКТНОЙ СТОИМОСТИ, В ТО ВРЕМЯ КАК ВОЗМОЖНЫЕ РИСКИ БУДУТ ЗА СЧЕТ ЗАКАЗЧИКА С МОМЕНТА ПЕРЕДАЧИ ЕМУ ТОВАРА.

ПРИМЕНИМОЕ ПРАВО И КОМПЕТЕНТНЫЙ СУД. НАСТОЯЩИЕ УСЛОВИЯ И ЛЮБЫЕ ИХ ПОСЛЕДСТВИЯ РЕГУЛИРУЮТСЯ ИТАЛЬЯНСКИМ ЗАКОНОДАТЕЛЬСТВОМ. СТОРОНЫ СОГЛАСУЮТ, ЧТО ЛЮБЫЕ ВОЗМОЖНЫЕ РАЗНОГЛАСИЯ, ВОЗНИКАЮЩИЕ В СВЯЗИ С НАСТОЯЩИМИ УСЛОВИЯМИ КОНТРАКТА, БУДУТ ПЕРЕДАНЫ НА РАССМОТРЕНИЕ ИТАЛЬЯНСКОЙ ЮРИСДИКЦИИ И НИКАКОЙ ДРУГОЙ.

КОМПЕТЕНТНЫМ СУДОМ ЯВЛЯЕТСЯ ИСКЛЮЧИТЕЛЬНО ТОТ, К ЮРИСДИКЦИИ КОТОРОГО ОТНОСИТСЯ ЮРИДИЧЕСКИЙ АДРЕС КОМПАНИИ DEVON&DEVON S.P.A., С КАТЕГОРИЧЕСКИМ ИСКЛЮЧЕНИЕМ ЛЮБОГО ДРУГОГО КОНКУРЕНТНОГО В ТАКОМ СЛУЧАЕ СУДА.

ПРИМ.: ТОВАР МОЖЕТ ПОДВЕРГАТЬСЯ НЕБОЛЬШИМ ИЗМЕНЕНИЯМ И ВАРИАЦИЯМ ЗА СЧЕТ РУЧНОЙ ОБРАБОТКИ ИЗДЕЛИЙ; НЕВОЗМОЖНО ОБЕСПЕЧИТЬ ОДНОРОДНОСТЬ ТОНОВ ИЗДЕЛИЙ РАЗНЫХ ПАРТИЙ И ОБРАЗЦОВ В КАТАЛОГАХ.

TUTTE LE MISURE RIPORTATE NEL LISTINO A LATO DEI PREZZI POSSONO VARIARE IN ALCUNI CASI PER RAGIONI TECNICO-PRODUTTIVE. PER QUESTO MOTIVO SI CONSIGLIA SEMPRE AL MOMENTO DELL'INSTALLAZIONE DI VERIFICARE L'AGGIORNAMENTO SULLE NOTE TECNICHE RIPORTATE NEL NOSTRO SITO INTERNET: *DEVON-DEVON.COM*.

NON CI RITERREMO IN OGNI CASO RESPONSABILI DI INCONVENIENTI CAUSATI DA QUANTO SOPRA DESCRITTO.

ALL MEASUREMENTS CONTAINED IN THE PRICE LIST NEXT TO EACH PRICE MAY VARY IN SOME CASES FOR TECHNICAL/PRODUCTIVE PURPOSES. FOR THIS REASON, WE STRONGLY ADVISE BEFORE THE INSTALLATION OF ANY DEVON&DEVON ARTICLE THAT YOU ALWAYS CONSULT THE TECHNICAL NOTES PROVIDED IN OUR WEBSITE: *DEVON-DEVON.COM*.

WE CAN NOT ACCEPT LIABILITY, IN ANY EVENT, FOR ANY INCONVENIENCE CAUSED BY THE DESCRIBED ABOVE.

ALLE MASSE, DIE SIE IN DIESER LISTE NEBEN DEN PREISEN FINDEN, KÖNNEN IN EINIGEN FÄLLEN AUS TECHNISCHEN ODER VON DER PRODUKTION ABHÄNGIGEN GRÜNDEN VARIIEREN. DESHALB EMPFEHLEN WIR IHNEN, AUF UNSERER WEBSEITE *DEVON-DEVON.COM* DIE AKTUELLEN TECHNISCHEN ANMERKUNGEN ZU KONSULTIEREN, BEVOR SIE EINEN ARTIKEL VON DEVON&DEVON INSTALLIEREN.

WIR ÜBERNEHMEN KEINERLEI VERANTWORTUNG FÜR PROBLEME, DIE AUFGRUND DES OBEN BESCHRIEBENEN ENTSTEHEN.

TOUTES LES MESURES REPORTÉES DANS LE CATALOGUE À CÔTÉ DES PRIX PEUVENT VARIER DANS CERTAINS CAS POUR DES RAISONS TECHNIQUES ET RELATIVES À LEUR FABRICATION. DÈS LORS, AU MOMENT DE L'INSTALLATION DES PRODUITS, NOUS VOUS CONSEILLONS DE TOUJOURS VÉRIFIER LA MISE À JOUR DES NOTES TECHNIQUES FOURNIES SUR NOTRE SITE INTERNET: *DEVON-DEVON.COM*.

NOUS DÉCLINONS TOUTE RESPONSABILITÉ, POUR QUELQUE RAISON QUE CE SOIT, EN CAS DE PROBLÈME LIÉ À CE QUI EST DÉCRIT PRÉCÉDEMMENT.

TODAS LAS MEDIDAS QUE APARECEN EN EL LISTÍN JUNTO A LOS PRECIOS PUEDEN VARIAR EN ALGUNOS CASOS POR MOTIVOS TÉCNICOS O PRODUCTIVOS. POR ELLO, SE ACONSEJA QUE SE VERIFIQUE SIEMPRE LA ACTUALIZACIÓN DE LAS NOTAS TÉCNICAS EXPUESTAS EN NUESTRA PÁGINA WEB: *DEVON-DEVON.COM*.

EN CUALQUIER CASO, LA EMPRESA NO SE HACE RESPONSABLE DE POSIBLES INCONVENIENTES CAUSADOS POR LO ARRIBA DESCRITO.

ВСЕ УКАЗАННЫЕ В ПРАЙС-ЛИСТЕ РАЗМЕРЫ МОГУТ МЕНЯТЬСЯ ПО ПРОИЗВОДСТВЕННО-ТЕХНИЧЕСКИМ ПРИЧИНАМ. ПОЭТОМУ РЕКОМЕНДУЕМ ВСЕГДА ПЕРЕД УСТАНОВКОЙ СВЕРЯТЬ РАЗМЕРЫ С ОБНОВЛЕННЫМИ ТЕХНИЧЕСКИМИ СХЕМАМИ, КОТОРЫЕ МОЖНО НАЙТИ НА НАШЕМ САЙТЕ В ИНТЕРНЕТЕ: *DEVON-DEVON.COM*.

МЫ НЕ НЕСЕМ ОТВЕТСТВЕННОСТЬ ЗА НЕПОЛАДКИ В ВЫШЕОПИСАННЫХ СЛУЧАЯХ.

Devon&Devon
CREATED IN FLORENCE. INSPIRED BY THE WORLD.

CONTACTS

DEVON&DEVON S.p.A.

Via Arno, 26 - 50019 - Sesto Fiorentino - Italy

Tel. +39 055 308350

Fax. +39 055 375549

office@devon-devon.com

trade@devon-devon.com

For more info visit our website: devon-devon.com

*Firenze, espressione
di una secolare tradizione
di buon gusto.*

Devon & Devon

EDITION 2016

INDEX

| 4

GENERAL SALES CONDITIONS

CONDIZIONI GENERALI DI VENDITA
GENERELLE VERKAUFSKONDITIONEN
CONDITIONS GENERALES DE VENTE
CONDICIONES GENERALES DE VENTA
ОБЩИЕ УСЛОВИЯ ПРОДАЖИ

| 7

CONTACTS

CONTATTI
KONTAKTE
CONTACTS
CONTACTOS
КОНТАКТЫ

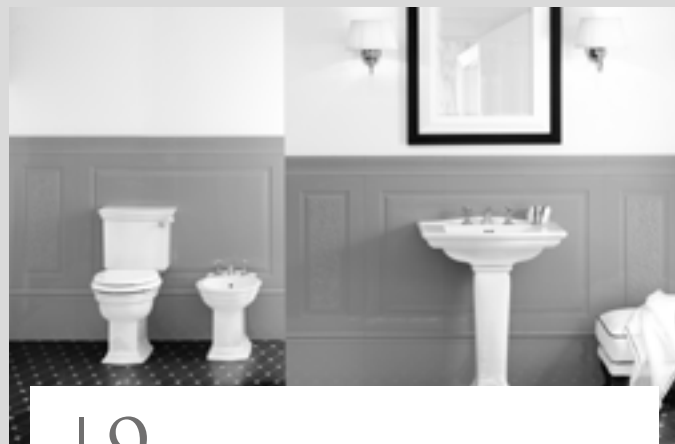

| 9

SANITARYWARE COLLECTIONS

COLLEZIONE SANITARI
KOLLEKTION SANITÄRE
COLLECTION SANITAIRES
COLLECCION SANITARIOS
САНИТАРНЫЕ КОЛЛЕКЦИИ



| 83

BATHTUBS

VASCHE
BADEWANNEN
BAIGNOIRES
BAÑERAS
БАННА



| 167

SHOWER ENCLOSURES

PORTE E CABINE DOCCIA
DUSCHKABINEN UND TÜREN
PORTES DE DOUCHE
MAMPARAS
ДВЕРИ И ДУШЕВЫЕ КАБИНЫ



| 219 CONSOLES & VANITY UNITS

CONSOLLE E MOBILI
KONSOLEN UND WASCHTISCH
CONSOLES ET MEUBLE
CONSOLAS Y MUEBLES LAVABO
КОНСОЛИ И МЕБЕЛЬ

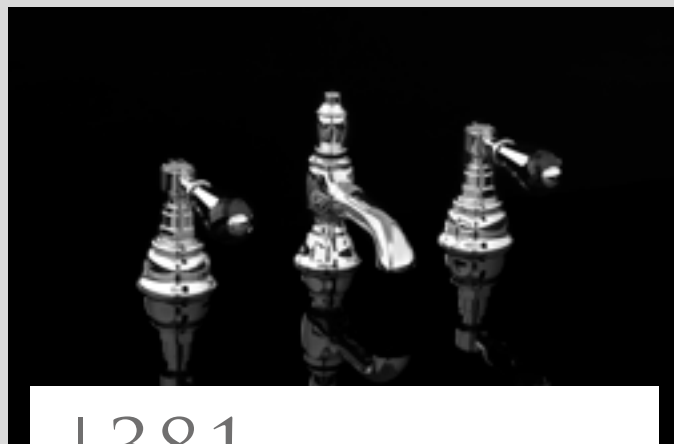

| 381 TAPS

RUBINETTI
ARMATUREN
ROBINETTERIE
GRIFOS
КРАНЫ



| 515 FLOORING & WALL COVERING

PAVIMENTI E RIVESTIMENTI
BÖDEN UND VERKLEIDUNGEN
PLANCHERS ET REVETEMENTS
PAVIMENTOS Y REVESTIMIENTOS
НАПОЛЬНЫЕ И НАСТЕННЫЕ ПОКРЫТИЯ



| 632 FURNITURE FOR BATH & HOME BOUTIQUE

ARREDI PER IL BAGNO E HOME BOUTIQUE
BADEZIMMEREINRICHTUNG UND HOME BOUTIQUE
COMPLÉMENTS DE SALLE DE BAIN ET HOME BOUTIQUE
DECORACIÓN DE BAÑO Y HOME BOUTIQUE
ПРИНАДЛЕЖНОСТИ ДЛЯ ВАННОЙ КОМНАТЫ И HOME BOUTIQUE

CONDIZIONI GENERALI DI VENDITA

ORDINI. NON SONO ACCETTATI ORDINI TELEFONICI CHE NON SIANO TASSATIVAMENTE SEGUITI DA FAX O E-MAIL. IL COMMITTENTE, SOTTOSCRIVENDO UN'ORDINAZIONE, DICHIARA DI CONOSCERE E DI ACCETTARE INTEGRALMENTE LE PRESENTI CONDIZIONI DI VENDITA E LE EVENTUALI ULTERIORI CONDIZIONI MANOSCRITTE SUL CONTRATTO.

CONSEGNA. I TERMINI DI CONSEGNA NON SONO IMPEGNATIVI, MA SUBORDINATI ALLA POSSIBILITÀ DI FABBRICAZIONE. EVENTUALI RITARIDI NON POTRANNO DAR LUOGO, DA PARTE DELL'ACQUIRENTE, ALL'ANNULLAMENTO DELL'ORDINAZIONE, NÉ TANTOMENO A PRETESE DI RIMBORSO DEI DANNI.

SALDO ORDINI. GLI ORDINI EVASI PARZIALMENTE VERRANNO COMPLETATI APPENA SI RENDERÀ DISPONIBILE LA MERCE E SPEDITI IN PORTO FRANCO.

RESA MERCE. LA MERCE S'INTENDE SPEDITA:

PER ITALIA - FRANCO DOMICILIO PER ORDINI DI IMPORTO SUPERIORE O UGUALE A € 600,00.
FRANCO DOMICILIO CON ADEBITO DI € 30,00 PER ORDINI INFERIORE A € 600,00.

PER ESTERO - FRANCO DOMICILIO CON ADEBITO IN FATTURA. FRANCO NOSTRO MAGAZZINO (EX WORKS).

RECLAMI. IL CLIENTE DOVRÀ CONTROLLARE SEMPRE CHE LA MERCE CONSEGNATA CORRISPONDA AL PROPRIO ORDINE E CHE NON PRESENTI IMPERFEZIONI SFUGGITE AL NS. CONTROLLO.

TUTTI I RECLAMI DEVONO ESSERE EFFETTUATI UNICAMENTE PER ISCRITTO, (VIA FAX - POSTA ELETTRONICA) ANCHE SE PREAVVISATI TELEFONICAMENTE, ENTRO 8 GIORNI DAL RICEVIMENTO DELLA MERCE. NON POTREMO RICONOSCERE RECLAMI NON PERVENUTI ENTRO QUESTO TERMINE.

RESI. NON SI ACCETTANO RESI SE NON AUTORIZZATI E SE NON RECANTI IN BOLLA IL NUMERO DELLA NS. FATTURA A CUI SI RIFERISCONO. I RESI POTRANNO ESSERE ACCETTATI SOLO SE PERVERRANNO ENTRO IL TERMINE PERENTORIO DI 30 GG. DALLA DATA DI AUTORIZZAZIONE. I RESI SONO ACCETTATI SOLO SE INVIATI A MEZZO NS. CORRIERE CONVENZIONATO. NELL'EVENTUALITÀ IN CUI, A SEGUITO DELLE VERIFICHE ESEGUITE DA DEVON&DEVON S.P.A., I PRODOTTI RESTITUITI DALL'ACQUIRENTE NON RISULTINO DIFETTOSI E/O VIZIATI, DEVON&DEVON S.P.A. RESTITUIRÀ I PRODOTTI ALL'ACQUIRENTE CON ADEBITO ALLO STESSO DI UN IMPORTO PARI AL 15% (QUINDICI) DEL VALORE DEI SUDETTI PRODOTTI.

PAGAMENTO. IL PAGAMENTO DEL PREZZO DOVRÀ ESSERE EFFETTUATO DALL'ACQUIRENTE IN APPLICAZIONE DELLE PREVISIONI E MODALITÀ DI CUI ALL'ORDINE E, COMUNQUE, MEDIANTE VERSAMENTI INTESTATI ESCLUSIVAMENTE A "DEVON&DEVON S.P.A."

DEVON&DEVON S.P.A. RICONOSCE LA VALIDITÀ DEI PAGAMENTI SOLO QUALORA QUESTI SIANO EFFETTUATI IN CONFORMITÀ CON LE PREVISIONI DI CUI AL PRECEDENTE COMMA; NE CONSEGUENTE CHE I PAGAMENTI EFFETTUATI CON QUALSIASI ALTRA MODALITÀ NON SARANNO CONSIDERATI LIBERATORI PER L'ACQUIRENTE. L'EVENTUALE ACCETTAZIONE, DA PARTE DI DEVON&DEVON S.P.A., DI TRATTE O DI ALTRI EFFETTI DI COMMERCIO SI INTENDERÀ AVVENUTA CON LA CLAUSOLA, "SALVO BUON FINE". IN CASO DI RITARDATO PAGAMENTO ALLE SCADENZE PRESTABILITE, LE PARTI CONCORDANO CHE SARANNO RICONOSCIUTI ALLA DEVON&DEVON S.P.A. GLI INTERESSI BANCARI CORRENTI PRIME RATE AUMENTATI DI 3 PUNTI. GLI INTERESSI DECORRERANNO DI DIRITTO SENZA LA NECESSITÀ PER DEVON&DEVON S.P.A. DI COSTITUIRE IN MORÀ L'ACQUIRENTE. NEL CASO IN CUI LE PARTI ABBIANO CONCORDATO MODALITÀ DI PAGAMENTO RATEALI PER I PRODOTTI, L'INADEMPIENZA NEI PAGAMENTI RELATIVI A PIÙ RATE, O ANCHE AD UNA SOLA RATA, FARÀ DECADERE L'ACQUIRENTE DAL BENEFICIO DEL TERMINE RATEALE E DARÀ DIRITTO A DEVON&DEVON S.P.A. DI RICHIEDERE SUBITO IL RESIDUO SALDO DEL PREZZO, O IN ALTERNATIVA, A PROPRIA DISCREZIONE, DI RISOLVERE IL CONTRATTO CON RESTITUZIONE IMMEDIATA DEI PRODOTTI ED ACQUISIZIONE, A TITOLO DI INDENNIZZO DELLE RATE PAGATE, SALVO, COMUNQUE, IL RISARCIMENTO DI EVENTUALI DANNI.

ESECUZIONE DELLA VENDITA. LA RICHIESTA DI VENDITA DEI PRODOTTI VIENE ASSUNTA "SALVO APPROVAZIONE DEL VENDITORE" ED È DA CONSIDERARSI IRREVOCABILE AI SENSI E PER GLI EFFETTI DELL'ARTICOLO 1329 C.C. PER UN PERIODO DI 1 (UNO) MESE A PARTIRE DELLA DATA DELL'ORDINE. I PRODOTTI INDICATI NEI SINGOLI ORDINI ED I RELATIVI ACCESSORI SARANNO FORNITI DAL DEVON&DEVON S.P.A. ALL'ACQUIRENTE CON "RISERVA DI PROPRIETÀ" AI SENSI E PER GLI EFFETTI DEGLI ARTICOLI 1523-1526 C.C. IN TAL CASO IL PASSAGGIO DI PROPRIETÀ DEI PRODOTTI A FAVORE DELL'ACQUIRENTE AVVERRÀ ESCLUSIVAMENTE AL PAGAMENTO INTEGRALE DEL PREZZO, MENTRE GLI EVENTUALI RISCHI SARANNO A CARICO DELL'ACQUIRENTE SIN DAL MOMENTO DELLA CONSEGNA DEI PRODOTTI.

DIRITTO APPLICABILE E FORO COMPETENTE. LE PRESENTI CONDIZIONI ED OGNI LORO EFFETTO SONO REGOLATI DALLA LEGGE ITALIANA. LE PARTI CONVENGONO CHE OGNI CONTROVERSIA RELATIVA ALLE PRESENTI CONDIZIONI SIA DEMANDATA ALLA GIURISDIZIONE ITALIANA CON ESCLUSIONE DI OGNI ALTRA.

FORO COMPETENTE È ESCLUSIVAMENTE QUELLO DELLA SEDE LEGALE DI "DEVON&DEVON S.P.A." CON ESPRESSA ESCLUSIONE DI OGNI ALTRO FORO ALTRIMENTI CONCORRENTE.

N.B. I PRODOTTI POSSONO SUBIRE, SENZA PREAVVISO, MODIFICHE E VARIAZIONI DOVUTE ANCHE ALLA LAVORAZIONE ARTIGIANALE; NON È POSSIBILE GARANTIRE UNIFORMITÀ DI TONO FRA LE VARIE PRODUZIONI E FRA QUESTE E IL MATERIALE CAMPIONATO.

GENERAL SALES CONDITIONS

ORDERS. ORDERS BY TELEPHONE ARE NOT ACCEPTED UNLESS FOLLOWED BY A FAX OR E-MAIL. SIGNING THE ORDER, THE PURCHASER DECLARES THAT IT KNOWS AND FULLY ACCEPTS THESE CONDITIONS OF SALE AND ANY FURTHER CONDITIONS HAND-WRITTEN IN THE CONTRACT.

DELIVERY. DELIVERY TERMS ARE NOT BINDING BUT SUBJECT TO THE POSSIBILITY OF MANUFACTURE. ANY DELAYS SHALL NOT ENTITLE THE PURCHASER TO CANCEL THE ORDER OR REQUEST REIMBURSEMENT OF DAMAGES.

BALANCE OF ORDERS. PARTIALLY FILLED ORDERS WILL BE COMPLETED AS SOON AS THE GOODS ARE AVAILABLE AND DISPATCHED CARRIAGE FREE.

CONSIGNMENT. THE GOODS ARE INTENDED AS DISPATCHED:

FOR ITALY - FREE DOMICILE FOR ORDERS OF MORE OR EQUAL TO € 600,00.

FREE DOMICILE WITH CHARGING OF € 30,00 FOR ORDERS OF LESS THAN € 600,00.

FOR ABROAD - FREE DOMICILE WITH DEBITING IN INVOICE. EX OUR WAREHOUSE (EX WORKS).

COMPLAINTS. THE CUSTOMER MUST ALWAYS VERIFY THAT THE GOODS DELIVERED CORRESPOND TO ITS ORDER AND ARE WITHOUT ANY FLAWS THAT MAY HAVE NOT BEEN DETECTED DURING OUR INSPECTIONS. ALL COMPLAINTS MUST BE FORWARDED ONLY IN WRITING (VIA FAX - E-MAIL) EVEN IF PRE-NOTIFIED BY PHONE, WITHIN 8 DAYS FROM RECEIPT OF THE GOODS. ANY COMPLAINTS NOT RECEIVED BY THE ABOVE TERM SHALL NOT BE CONSIDERED.

RETURNS. RETURNS ARE NOT ACCEPTED UNLESS AUTHORISED AND WITH INDICATION IN THE DELIVERY NOTE OF THE NO. OF THE INVOICE TO WHICH THEY REFER. RETURNS MAY BE ACCEPTED ONLY IF RECEIVED BY THE PEREMPTORY TERM OF 30 DAYS FROM DATE OF AUTHORISATION. RETURNS ARE ACCEPTED ONLY IF DISPATCHED VIA OUR FRANCHISED FORWARDER.

IN THE CASE IN WHICH, FOLLOWING INSPECTION BY DEVON&DEVON S.P.A., THE PRODUCTS RETURNED BY THE PURCHASER ARE FOUND TO BE WITHOUT FAULTS AND/OR FLAWS, DEVON&DEVON S.P.A. WILL RETURN THE PRODUCTS TO THE PURCHASER, CHARGING AN AMOUNT EQUAL TO 15% (FIFTEEN) OF THE VALUE OF THE AFOREMENTIONED PRODUCTS.

PAYMENT. THE PRICE SHALL BE PAID BY THE PURCHASER IN ACCORDANCE WITH THE PROVISIONS AND CONDITIONS INDICATED IN THE ORDER AND, IN ANY CASE, THROUGH PAYMENTS EXCLUSIVELY IN THE NAME OF "DEVON&DEVON S.P.A."

DEVON&DEVON S.P.A. WILL ACKNOWLEDGE THE VALIDITY OF THE PAYMENTS ONLY IF THESE HAVE BEEN MADE IN ACCORDANCE WITH THE PROVISIONS OF THE PREVIOUS PARAGRAPH; THEREFORE, PAYMENTS EFFECTED IN ANY OTHER MANNER WILL NOT BE CONSIDERED AS DISCHARGING THE PURCHASER OF ITS OBLIGATION.

DRAFTS OR OTHER COMMERCIAL INSTRUMENTS ACCEPTED BY DEVON&DEVON S.P.A. SHALL BE CONSIDERED AS ACCEPTED WITH THE "SUBJECT TO COLLECTION" CLAUSE. IN THE CASE OF DELAYED PAYMENT IN RELATION TO THE PRE-ESTABLISHED DATES, THE PARTIES AGREE THAT DEVON&DEVON S.P.A. SHALL BE ENTITLED TO CURRENT PRIME RATE BANK INTEREST INCREASED BY THREE POINTS. INTEREST SHALL BE CHARGED BY LAW WITHOUT THE NEED FOR DEVON&DEVON S.P.A. TO DECLARE THE DEFAULT OF THE PURCHASER. IN THE CASE IN WHICH THE PARTIES HAVE AGREED ON PAYMENT IN INSTALMENTS OF THE PRODUCTS, IF THE PURCHASER FAILS TO PAY SEVERAL INSTALMENTS OR EVEN A SINGLE INSTALMENT, IT SHALL FORFEIT THE BENEFIT OF PAYMENT BY INSTALMENTS AND DEVON&DEVON S.P.A. SHALL HAVE THE RIGHT TO DEMAND IMMEDIATELY THE OUTSTANDING BALANCE OF THE PRICE OR, ALTERNATIVELY, AT ITS DISCRETION, TO TERMINATE THE CONTRACT WITH IMMEDIATE RETURN OF THE PRODUCTS AND TO WITHHOLD THE INSTALMENTS PAID AS INDEMNITY WITHOUT PREJUDICE TO THE RIGHT TO CLAIM REIMBURSEMENT OF FURTHER DAMAGES.

EXECUTION OF THE SALE. THE REQUEST FOR SALE OF THE PRODUCTS IS ACCEPTED "SUBJECT TO APPROVAL OF THE SELLER" AND IS TO BE CONSIDERED IRREVOCABLE PURSUANT TO AND WITHIN THE MEANING OF ARTICLE 1329 C.C. FOR A PERIOD OF 1 (ONE) MONTH FROM THE DATE OF THE ORDER. THE PRODUCTS INDICATED IN THE SINGLE ORDERS AND RELATED ACCESSORIES WILL BE FURNISHED BY DEVON&DEVON S.P.A. TO THE PURCHASER WITH "RETENTION OF TITLE" PURSUANT TO AND WITHIN THE MEANING OF ARTICLES 1523-1526 C.C. IN SUCH CASE, TITLE TO THE PRODUCTS SHALL BE TRANSFERRED TO THE PURCHASER ONLY ON COMPLETE PAYMENT OF THE PRICE, WHILE ANY RISKS SHALL BE VESTED IN THE PURCHASER FROM THE TIME OF DELIVERY OF THE PRODUCTS.

GOVERNING LAW AND JURISDICTION. THESE CONDITIONS AND ALL THE EFFECTS THEREOF ARE GOVERNED BY ITALIAN LAW. THE PARTIES AGREE THAT ANY DISPUTES RELATING TO THESE CONDITIONS SHALL BE DEFERRED EXCLUSIVELY TO ITALIAN JURISDICTION, EXCLUDING ANY OTHER. THE COMPETENT COURT IS EXCLUSIVELY THAT OF THE PLACE OF THE REGISTERED OFFICES OF "DEVON&DEVON S.P.A." WITH EXCLUSION OF ANY OTHER COMPETENT COURT.

N.B. DUE ALSO TO HAND-CRAFTED PROCESSING, THE PRODUCTS ARE LIABLE TO MODIFICATIONS AND CHANGES WITHOUT PRIOR NOTICE; IT IS NOT POSSIBLE TO GUARANTEE UNIFORM COLOUR OF THE PRODUCTS AND BETWEEN THESE AND SAMPLE MATERIAL.

GENERELLE VERKAUFSKONDITIONEN

BESTELLUNGEN. ES WERDEN KEINE BESTELLUNGEN AM TELEFON ANGENOMMEN, SONDERN NUR PER FAX ODER EMAIL. MIT UNTERSCHRIFT DER BESTELLUNG ERKLÄRT DER ABSENDER, DIE VORLIEGENDEN VERKAUFSKONDITIONEN UND MÖGLICHE WEITERE KONDITIONEN, DIE DEM VERTRAG PER HAND ZUGEFÜGT WURDEN, IN GÄNZE ZU KENNEN UND ZU AKZEPTIEREN.

LIEFERUNG. DIE LIEFERTERMINE SIND NICHT VERBINDLICH, SONDERN UNTERLIEGEN DEN GEBEHNHEITEN IN DER PRODUKTION. MÖGLICHE VERSPÄTUNGEN GEBEN DEM KUNDEN NICHT DAS RECHT VOM KAUF ZURÜCKZUTRETEN ODER GAR EINEN SCHADENSERSATZ ZU VERLANGEN.

VERVOLLSTÄNDIGUNG DER LIEFERUNG. UNVOLLSTÄNDIGE LIEFERUNGEN WERDEN VERVOLLSTÄNDIGT, SOBALD DIE WARE ERHÄLTICH IST UND FREI HAUS NACHGESCHICKT.

WARENVERSAND. DIE WARE WIRD VERSENDET:

NACH ITALIEN - FREI HAUS BEI BESTELLUNGEN BEI EINEM GESAMTWERT AB € 600,00.

FREI HAUS MIT ANRECHNUNG VON € 30,00 BEI BESTELLUNGEN BIS ZU € 600,00.

INS AUSLAND - FREI HAUS AUF RECHNUNG. FREI AB UNSEREM MAGAZIN (EX WORKS).

REKLAMATIONEN. DER KUNDE HAT DIE GELIEFERTE WARE IMMER AUF VOLLSTÄNDIGKEIT UND AUF FEHLER ZU ÜBERPRÜFEN, DIE UNSERER KONTROLLE ENTGANGEN SEIN KÖNNTEN.

ALLE REKLAMATIONEN SIND INNERHALB VON 8 TAGEN SEIT ERHALT DER WARE SCHRIFTLICH EINZUREICHEN (PER FAX ODER EMAIL), SELBST WENN SIE SCHON TELEFONISCH AVISIERT WORDEN SIND. ES WERDEN KEINE REKLAMATIONEN ANERKANNT, DIE AUSSERHALB DIESER FRIST EINGEHEN.

WARENRÜCKGABE. ES WIRD KEINE WAREN RÜCKGABE AKZEPTIERT, DIE NICHT AUTORIZIERT WURDE UND BEI DER DIE RECHNUNGSNUMMER IM LIEFERSCHEIN NICHT ANGEZEIGT IST, DER SIE ZUZUORDNEN IST. DIE ZURÜCKGEBENE WARE WIRD NUR ANGENOMMEN, WENN SIE INNERHALB DER AUSSCHLUSSFRIST VON 30 TAGEN AB DEM DATUM DER AUTORIZIERUNG EINTRIFFT. ZURÜCKGEBENE WARE WIRD NUR AKZEPTIERT, WENN SIE ÜBER EINEN VEREINBARTEN KURIERDIENST VERSENDET WIRD.

SOLLTEN DIE VOM KUNDEN ZURÜCKGEBEBENEN PRODUKTE NACH EINER ÜBERPRÜFUNG DURCH DEVON&DEVON S.P.A. KEINE DEFEKTE ODER GEBRAUCHSPUREN AUFWEISEN, WIRD DEVON&DEVON S.P.A. DEM KUNDEN DIE PRODUKTE ERSTATTEN MIT ABZUG EINES BETRAGS VON 15% (FÜNFZEHN) DES GESAMTWERTS DER GENANNTEN PRODUKTE.

BEZAHLUNG. DIE BEZAHLUNG SOLLTE VON SEITEN DES KÄUFERS ENTSPRECHEND DER VEREINBARUNG IN DER BESTELLUNG DURCHFÜHRT WERDEN, ZAHLUNGEN SOLLTEN ALLEIN AUF DEN NAMEN "DEVON&DEVON S.P.A." LAUTEN. DEVON&DEVON S.P.A. ERKENNT ZAHLUNGEN NUR AN, WENN DIESE ENTSPRECHEND DER IM VORIGEN ABSATZ GENANNTEN REGELUNGEN DURCHFÜHRT WURDEN; DARAUS FOLGT, DASS ZAHLUNGEN, DIE AUF IRGEND EINE ANDERE ART ERFOLGEN, DEN KÄUFERNICHTVONDER ZAHLUNGSPFLICHTENTBINDEN. DIE EVENTUELLE ANNAHME VON SCHECKS ODER ANDERER HANDELSPAPIERE VON SEITE DER DEVON&DEVON S.P.A. ERFOLGT UNTER DER KLAUSEL "UNTER ÜBLICHEM VORBEHALT".

IM FALL EINER VERSPÄTETEN ZAHLUNG AUSSERHALB DER VEREINBARTEN FRIST ERKLÄREN SICH BEIDE SEITEN DAMIT EINVERSTANDEN, DASS DEVON&DEVON S.P.A. DER AKTUELLE LEITZINS ZUSTEHT, ERHÖHT UM 3 PUNKTE. DIE ZINSREGELUNG TRITTS GEGESZTLICH IN KRAFT OHNE DIE NOTWENDIGKEIT, DASS DEVON&DEVON S.P.A. DEN KÄUFER ZU BENACHRICHTIGEN HAT.

SOLLTEN DIE VERTRAGSPARTeien RATENZAHLUNG VEREINBART HABEN UND SOLLTEN MEHRERE RATEN ODER AUCH NUR EINE RATE NICHT BEZAHLT WERDEN, ENTFÄLLT FÜR DEN KÄUFER DAS PRIVILEG DER RATENZAHLUNG UND DEVON&DEVON S.P.A. ERHÄLT DAS RECHT, DIE GESAMTE AUSSTEHENDE SUMME ZU VERLANGEN. ALTERNATIV KANN DEX DEVON&DEVON S.P.A. AUCH NACH EIGENEM ERMESSEN DIE AUFLÖSUNG DES VERTRAGS UND DIE SOFORTIGE RÜCKGABE DER WARE VERLANGEN UND BEREITS GEZAHLTE RATEN UNBESCHADET IRGENDWELCHER ANSPRÜCHE ALS ENTSCHEIDUNG EINBEHALTEN.

DURCHFÜHRUNG DES VERKAUFS. DIE BESTELLUNG DER PRODUKTE WIRD EINGEREICHT "VORBEHALTLICH DER ZUSTIMMUNG DER VERKÄUFERS" UND IST UNWIDERRUFLICH IM SINNE UND MIT WIRKUNG VON ARTIKEL 1329 C.C. FÜR 1 (EINEN) MONAT AB BESTELLDATUM.

DIE IN DEN EINZELNEN BESTELLUNGEN ANGEZEIGTEN PRODUKTE UND ENTSPRECHENDES ZUBEHÖR WERDEN VON DEVON&DEVON S.P.A. DEM KÄUFER MIT EIGENTUMSVORBEHALT GELIEFERT IM SINNE UND MIT WIRKUNG DER ARTIKEL 1523-1526 C.C.. DIE ÜBERTRAGUNG DES EIGENTUMS DER PRODUKTE AUF DEN KÄUFER FINDET ALLEIN DURCH DIE BEZAHLUNG DER GESAMTSUMME STATT. AB LIEFERUNG DER PRODUKTE GEHEN MÖGLICHE RISIKEN ZU LASTEN DES KÄUFERS.

ANZUWENDENDEN RECHT UND GERICHTSSTAND. DIE VORLIEGENDEN KONDITIONEN UND IHRE AUSWIRKUNGEN SIND DURCH ITALIENISCHES RECHT GEGEREGELT. DIE PARTeien KOMMEN ÜBEREIN, DASS JEDER STREITFALL BEZÜGLICH DER VORLIEGENDEN KONDITIONEN DURCH DIE ITALIENISCHE JUSTIZ BEHANDELT WIRD MIT AUSSCHLUSS ALLER ANDEREN.

GERICHTSSTAND IST ALLEIN DER DES LEGALEN SITZES VON "DEVON&DEVON S.P.A." MIT EXPLIZITEM AUSSCHLUSS EINES JEDEN ANDEREN ANSONSTEN KONKURRIERENDEN GERICHTSSTANDS.

N.B. DIE PRODUKTE KÖNNEN, OHNE VORANKÜNDIGUNG, DURCH DIE HANDWERKLICHE VERARBEITUNG VERÄNDERUNGEN UND ABWANDLUNGEN AUFWEISEN; ES IST NICHT MÖGLICH, EINHEITLICHKEIT DES FARBTONS BEI UNTERSCHIEDLICHEN PRODUKTIONEN ZU GARANTIEREN, SOWIE ZWISCHEN DIESEN UND VORFÜHRMATERIAL.

CONDITIONS GENERALES DE VENTE

COMMANDES. LES COMMANDES TELEPHONIQUES QUI NE SONT PAS IMPERATIVEMENT SUIVIES PAR FAX OU COURRIEL NE SONT PAS ACCEPTEES. L'ACHETEUR QUI SIGNE UNE COMMANDE DECLARE CONNAITRE ET ACCEPTER INTEGRALEMENT LES PRESENTES CONDITIONS DE VENTE ET TOUTES ULTERIEURES CONDITIONS ECRITES MANUELLEMENT SUR LE CONTRAT.

LIVRAISON. LES DELAIS DE LIVRAISON NE SONT PAS CONTRAIGNANTS, MAIS ILS SONT SUBORDONNES A LA POSSIBILITE DE FABRICATION. TOUT RETARD EVENTUEL NE DONNE PAS LE DROIT A L'ACHETEUR D'ANNULER LA COMMANDE NI DE PRETENDRE L'INDEMNISATION DES DOMMAGES.

SOLDES DES COMMANDES. LES COMMANDES PARTIELLEMENT EXPEDIEES SERONT COMPLETEES DES QUE LA MARCHANDISE SERA DISPONIBLE ET SERONT ENVOYEEES FRANCO DE PORT.

RETOUR DE LA MARCHANDISE. LA MARCHANDISE EST ENVOYEE SELON LES MODALITES SUIVANTES: POUR L'ITALIE - FRANCO DOMICILE POUR LES COMMANDES DONT LE MONTANT EST EGAL OU SUPERIEUR A 600,00 €. FRANCO DOMICILE EN DEBITANT 30,00 € POUR LES COMMANDES DONT LE MONTANT EST INFERIEUR A 600,00 €.

POUR L'ETRANGER - FRANCO DOMICILE AVEC MONTANT DEBITE SUR LA FACTURE. FRANCO NOTRE ENTREPOT (EX WORKS).

RECLAMATIONS. LE CLIENT DEVRA TOUJOURS CONTROLER QUE LA MARCHANDISE LIVREE CORRESPOND A LA COMMANDE ET QU'ELLE NE PRESENTE AUCUNE IMPERFECTION NON CONSTATEE LORS DE NOS CONTROLES. TOUTES LES RECLAMATIONS DOIVENT ETRE EFFECTUEES UNIQUEMENT PAR ECRIT (PAR FAX - COURRIER ELECTRONIQUE), MEME SI ELLE SONT ANTICIPÉES PAR TELEPHONE, SOUS 8 JOURS A COMPTER DE LA RECEPTION DE LA MARCHANDISE. NOTRE SOCIETE NE PRENDRA PAS EN COMPTE TOUTE RECLAMATION ARRIVEE APRES LEDIT DELAI.

RETOURS. LES RETOURS NE SONT PAS ACCEPTEES S'ILS NE SONT PAS AUTORISES ET SI LE BON D'ACCOMPAGNEMENT NE CONTIENT PAS LE NUMERO DE NOTRE FACTURE AUXQUELS ILS SE REFERENT. LES RETOURS SERONT ACCEPTEES UNIQUEMENT S'ILS PARVIENNENT AVANT LE DELAI PEREMPTOIRE DE 30 JOURS A COMPTER DE LA DATE D'AUTORISATION. LES RETOURS SONT ACCEPTEES UNIQUEMENT S'ILS SONT ENVOYÉS PAR NOTRE EXPEDITIONNAIRE AGREE. AU CAS OU, APRES LES CONTROLES EFFECTUES PAR DEVON&DEVON S.P.A., LES PRODUITS RESTITUÉS PAR L'ACHETEUR NE SONT PAS DEFECTUEUX ET/OU NON CONFORMES, DEVON&DEVON S.P.A. RESTITUE LES PRODUITS A L'ACHETEUR EN DEBITANT A CE DERNIER UN MONTANT EGAL A 15% (QUINZE POURCENT) DE LA VALEUR DESDITS PRODUITS.

PAIEMENT. LE PAIEMENT DU PRIX DEVRA ETRE EFFECTUE PAR L'ACHETEUR CONFORMEMENT AUX PREVISIONS ET AUX MODALITES INDIQUEES DANS LA COMMANDE ET, EN TOUT CAS, AU MOYEN DE VERSEMENTS EXCLUSIVEMENT AU NOM DE «DEVON&DEVON S.P.A.».

DEVON&DEVON S.P.A. RECONNAIT LA VALIDITE DES PAIEMENTS UNIQUEMENT S'ILS SONT EFFECTUES CONFORMEMENT AUX PREVISIONS DONT A L'ALINEA PRECEDENT ; IL EN DECOULE QUE LES PAIEMENTS EFFECTUES SELON DES MODALITES DIFFERENTES NE SERONT PAS CONSIDERES COMME LIBERATOIRES POUR L'ACHETEUR. L'ACCEPTATION EVENTUELLE DE TRAITES OU D'AUTRES EFFETS DE COMMERCE DE LA PART DE DEVON&DEVON S.P.A. S'EFFECTUE « SAUF BONNE FIN ». EN CAS DE RETARD DE PAIEMENT AUX ECHANGES PREVUES, LES PARTIES CONVIENNENT QU'ELLES RECONNAISSAINT A DEVON&DEVON S.P.A. LES INTERETS BANCAIRES COURANTS PRIME RATE AUGMENTES DE 3 POINTS. LES INTERETS DECOULERONT DE DROIT SANS LA NECESSITE POUR DEVON&DEVON S.P.A. DE METTRE EN DEMEURE L'ACHETEUR. AU CAS OU LES PARTIES CONVIENNENT DES MODALITES DE PAIEMENT ECHELONNEES POUR LES PRODUITS, LE NON-PAIEMENT D'UN OU PLUSIEURS VERSEMENTS ENTRAINE LA PERTE DE LA PART DE L'ACHETEUR DU BENEFICE DE LA MODALITE DE PAIEMENT ECHELONNEE. DEVON&DEVON S.P.A. AURA LE DROIT DE DEMANDER IMMEDIATEMENT LE SOLDE DU PRIX OU, A TITRE D'ALTERNATIVE ET A SA DISCRETION, LA RESILIATION DU CONTRAT, Y COMPRIS LA RESTITUTION IMMEDIATE DES PRODUITS ET L'ACQUISITION, A TITRE DE DOMMAGES-INTERETS, DES VERSEMENTS EFFECTUES, SAUF, EN TOUT CAS, L'INDEMNISATION DE TOUS DOMMAGES EVENTUELS.

ACCOMPLISSEMENT DE LA VENTE. LA DEMANDE DE VENTE DES PRODUITS EST SOUMISE A L'APPROBATION DU VENDEUR ET EST IRREVOCABLE AU SENS ET AUX EFFETS DE L'ARTICLE 1329 DU CODE CIVIL POUR UNE PERIODE D'1 (UN) MOIS A PARTIR DE LA DATE DE LA COMMANDE. LES PRODUITS INDICES DANS CHAQUE COMMANDE ET LES ACCESSOIRES CORRESPONDANTS SERONT FOURNIS PAR DEVON&DEVON S.P.A. A L'ACHETEUR SOUS « RESERVE DE PROPRIETE » AU SENS ET AUX EFFETS DES ARTICLES 1523-1526 DU CODE CIVIL. DANS CE CAS, LE PASSAGE DE PROPRIETE DES PRODUITS AU BENEFICE DE L'ACHETEUR AURA LIEU EXCLUSIVEMENT LORS DU PAIEMENT INTEGRAL DU PRIX, ALORS QUE LES RISQUES EVENTUELS SERONT A LA CHARGE DE L'ACHETEUR A PARTIR DE LA LIVRAISON DES PRODUITS.

LOI APPLICABLE ET JURIDICTION COMPETENTE. LES PRESENTES CONDITIONS AINSI QUE TOUTS LEURS EFFETS SONT REGIS PAR LA LOI ITALIENNE. LES PARTIES CONVIENNENT QUE TOUT LITIGE CONCERNANT LES PRESENTES CONDITIONS EST RENVOYE A LA JURIDICTION ITALIENNE EN EXCLUANT TOUTES AUTRES JURIDICTIONS. LE TRIBUNAL COMPETENT EST EXCLUSIVEMENT CELUI DU LIEU OU LE SIEGE SOCIAL DE «DEVON&DEVON S.P.A.» EST SITUÉ, A L'EXCLUSION DE TOUS AUTRES TRIBUNAUX.

N.B. LES PRODUITS PEUVENT SUBIR, SANS PREAVIS, DES CHANGEMENTS ET DES VARIATIONS DUES A LA REALISATION ARTISANALE ; IL N'EST PAS POSSIBLE D'ASSURER UNE UNIFORMITE DE TON ENTRE LES DIVERSES PRODUCTIONS ET ENTRE CES DERNIERES ET LE MATERIAU ECHANTILLONNE.

CONDICIONES GENERALES DE VENTA

PEDIDOS. NO SE ACEPTARÁN PEDIDOS TELEFÓNICOS QUE NO VAYAN SEGUIDOS TAJANTEMENTE DE FAX O DE E-MAIL QUE LOS CONFIRMEN. EL COMITENTE, FIRMANDO UN PEDIDO, DECLARA DE SABER Y ACEPTAR INTEGRALMENTE LAS PRESENTES CONDICIONES DE VENTA Y LAS EVENTUALES Y ULTERIORES CONDICIONES ESCRITAS EN EL CONTRATO.

ENTREGA. LOS PLAZOS DE ENTREGA NO TIENEN CARÁCTER EMPEÑATIVO, SINO QUE ESTÁN SUBORDINADOS A LA POSIBILIDAD DE FABRICACIÓN. EVENTUALES RETRASOS NO PODRÁN DAR LUGAR, POR PARTE DEL COMPRADOR, A LA ANULACIÓN DEL PEDIDO, NI TAMPOCO A REEMBOLSO POR PERJUICIOS.

SALDO DE PEDIDOS. LOS PEDIDOS ENVIADOS PARCIALMENTE SE COMPLETARÁN NO APENAS LA MERCANCÍA ESTARÁ DISPONIBLE Y SE ENVIARÁN A PUERTO FRANCO.

ENVÍO DE LA MERCANCÍA. LA MERCANCÍA SE HA DE ENTENDER ENVIADA:

EN ITALIA - FRANCO DOMICILIO PARA PEDIDOS DE IMPORTE SUPERIOR O IGUAL A LOS 600,00 €. FRANCO DOMICILIO CON CARGO DE 30,00 € POR PEDIDOS INFERIORES A LOS 600,00 €.

EN EL EXTRANJERO - FRANCO DOMICILIO CON CARGO EN FACTURA. FRANCO NUESTRO ALMACÉN (EX WORKS).

RECLAMACIONES. EL CLIENTE DEBERÁ CONTROLAR SIEMPRE QUE LA MERCANCÍA ENTREGADA CORRESPONDA A SU PROPIO PEDIDO Y QUE NO PRESENTE FALLOS QUE HAYAN PASADO INADVERTIDOS POR NUESTRO CONTROL. TODAS LAS RECLAMACIONES HAN DE EFECTUARSE SOLAMENTE POR ESCRITO, (VIA FAX — CORREO ELECTRÓNICO) AUN EN EL CASO DE QUE TENGA LUGAR UN PREAVISO TELEFÓNICO, EN EL PLAZO DE 8 DÍAS A PARTIR DE LA RECEPCIÓN DE LA MERCANCÍA. NO PODREMOS RECONOCER RECLAMACIONES QUE NO LLEGUEN EN TAL PLAZO.

RESTITUCIÓN DE MERCANCÍA. NO SE ACEPTAN RESTITUCIONES QUE NO ESTÉN AUTORIZADAS Y QUE NO LLEVEN EN EL ALBARÁN EL NÚMERO DE NUESTRA FACTURA A LA QUE SE REFIEREN. LAS RESTITUCIONES PODRÁN SER ACEPTADAS SOLAMENTE SI LLEGAN EN EL PLAZO PERENTORIO DE 30 DÍAS A PARTIR DE LA FECHA DE AUTORIZACIÓN. LA MERCANCÍA RESTITUIDA SE ACEPTARÁ SOLAMENTE SI SE ENVÍA POR MEDIO DE UN NUESTRO TRANSPORTISTA CONVENCIONADO. EN CASO DE QUE, A RAÍZ DE COMPROBACIONES EFECTUADAS POR DEVON&DEVON S.P.A., LOS PRODUCTOS DEVUELTOS POR EL COMPRADOR NO RESULTARÁN DEFECTUOSOS Y/O CON FALLOS, DEVON&DEVON S.P.A. DEVOLVERÁ LOS PRODUCTOS AL COMPRADOR CON ADEUDO AL MISMO POR UN IMPORTE CORRESPONDIENTE AL 15% (QUINCE) DEL VALOR DE LOS CITADOS PRODUCTOS.

PAGO. EL COMPRADOR DEBERÁ PAGAR EL PRECIO EN APLICACIÓN DE LAS PREVISIONES Y MODALIDADES QUE FIGUREN EN EL PEDIDO Y, DE TODAS FORMAS, MEDIANTE GIROS O DEPÓSITOS ENCARBAZADOS EXCLUSIVAMENTE A “DEVON&DEVON S.P.A.”.

DEVON&DEVON S.P.A. RECONOCE LA VALIDEZ DE LOS PAGOS SOLAMENTE CUANDO ÉSTOS SE EFECTÚEN CON ARREGLO A LAS PREVISIONES REFERIDAS EN EL ANTERIOR APARTADO; DE ELLO DERIVA QUE LOS PAGOS EFECTUADOS MEDIANTE CUALQUIER OTRA MODALIDAD NO SE CONSIDERARÁN LIBERATORIOS PARA EL COMPRADOR. LA EVENTUAL ACEPTACIÓN, POR PARTE DE DEVON&DEVON S.P.A., DE LETRAS U OTROS EFECTOS DE COMERCIO SE ENTENDERÁ EFECTUADA CON LA CLÁUSULA “SALVO RESERVAS DEL CASO”. EN CASO DE PAGO CON RETRASO RESPECTO A LOS VENCIMIENTOS PRE-ESTABLECIDOS, LAS PARTES ACUERDAN QUE SE LE RECONOCERÁN A DEVON&DEVON S.P.A. LOS INTERESES BANCARIOS CORRIENTES PRIMEROS PLAZOS AUMENTADOS DE 3 PUNTOS. LOS INTERESES DEVENGARÁN POR DERECHO SIN NECESIDAD DE QUE DEVON&DEVON S.P.A. DECLARE LA MORA AL COMPRADOR. EN CASO DE QUE LAS PARTES HAYAN ACORDADO MODALIDADES DE PAGO A PLAZOS DE LOS PRODUCTOS, EL INCUMPLIMIENTO DE LOS PAGOS CORRESPONDIENTES A VARIOS PLAZOS, O INCLUSO A UN SOLO PLAZO, HARÁ DECAER EL BENEFICIO DEL CLIENTE DEL PAGO A PLAZOS Y DARÁ DERECHO A QUE DEVON&DEVON S.P.A. SOLICITE INMEDIATAMENTE EL RESIDUAL SALDO DEL PRECIO, O, COMO ALTERNATIVA Y A PROPIA DISCRECIÓN, DE RESCINDIR EL CONTRATO CON RESTITUCIÓN INMEDIATA DE LOS PRODUCTOS Y LA ADQUISICIÓN, EN CONCEPTO DE INDEMNIZACIÓN DE LOS PLAZOS PAGADOS, SALVO RESARCIMIENTO DE EVENTUALES PERJUICIOS.

REALIZACIÓN DE LA VENTA. LA SOLICITUD DE VENTA DE LOS PRODUCTOS SE ASUME “SALVO APROBACIÓN DEL VENDEDOR” Y SE HA DE CONSIDERAR IRREVOCABLE CON ARREGLO Y A EFECTOS DEL ARTÍCULO 1329 DEL CÓDIGO CIVIL DURANTE UN PERÍODO DE 1 (UN) MES A PARTIR DE LA FECHA DE PEDIDO. LOS PRODUCTOS INDICADOS EN CADA PEDIDO Y LOS RELATIVOS ACCESORIOS SERÁN SUMINISTRADOS POR DEVON&DEVON S.P.A. AL COMPRADOR CON “RESERVA DE PROPIEDAD” CON ARREGLO Y A EFECTOS DE LOS ARTÍCULOS 1523-1526 DEL CÓDIGO CIVIL. EN TAL CASO, EL PASO DE PROPIEDAD DE LOS PRODUCTOS A FAVOR DEL COMPRADOR TENDRÁ LUGAR EXCLUSIVAMENTE EN EL MOMENTO EN QUE EL PRECIO SE SALDE COMPLETAMENTE, MIENTRAS QUE LOS EVENTUALES RIESGOS SERÁN A CARGO DEL COMPRADOR DESDE EL MOMENTO DE LA ENTREGA DE LOS PRODUCTOS.

DERECHO APLICABLE Y FÚRO COMPETENTE. LAS PRESENTES CONDICIONES Y CADA UNO DE SUS EFECTOS ESTÁN REGULADOS POR LA LEY ITALIANA. LAS PARTES ACUERDAN QUE TODA CONTROVERSIA RELATIVA A LAS PRESENTES CONDICIONES SE ENTABLE ANTE LA JURISDICCIÓN ITALIANA, EXCLUYENDO CUALQUIER OTRA JURISDICCIÓN. EL FÚRO COMPETENTE ES EXCLUSIVAMENTE EL DE LA SEDE LEGAL DE “DEVON&DEVON S.P.A.” CON MANIFIESTA EXCLUSIÓN DE CUALQUIER OTRO FÚRO DE IGUAL COMPETENCIA.

NOTA: LOS PRODUCTOS PUEDEN ESTAR SUJETOS, SIN AVISO PREVIO, A MODIFICACIONES Y VARIACIONES DEBIDAS A LA ELABORACIÓN ARTESANAL, NO ES POSIBLE GARANTIZAR UNIFORMIDAD DE TONALIDAD ENTRE LAS VARIAS PRODUCCIONES Y ENTRE ÉSTAS Y EL MATERIAL DE MUESTRA.

ОБЩИЕ УСЛОВИЯ ПРОДАЖИ

ЗАКАЗ. НЕ ПРИНИМАЮТСЯ ЗАКАЗЫ, СДЕЛАННЫЕ ПО ТЕЛЕФОНУ, ЕСЛИ ЗА НИМИ НЕ ПОСЛЕДУЕТ ПИСЬМЕННОГО ПОДТВЕРЖДЕНИЯ ПО ФАКСУ ИЛИ ЭЛЕКТРОННОЙ ПОЧТЕ. ЗАКАЗЧИК, ПОДПИСЫВАЯ ЗАКАЗ, ЗАВЯЛЯЕТ О ТОМ, ЧТО ОЗНАКОМЛЕН И ПОЛНОСТЬЮ СОГЛАСЕН С НАСТОЯЩИМИ УСЛОВИЯМИ ПРОДАЖИ И ВОЗМОЖНЫМИ ДОПОЛНИТЕЛЬНЫМИ РУКОПИСНЫМИ УСЛОВИЯМИ КОНТРАКТА.

ПОСТАВКА. УСЛОВИЯ И СРОКИ ПОСТАВКИ НЕ ЯВЛЯЮТСЯ ЖЕСТКИМ ОБЯЗАТЕЛЬСТВОМ, А ЗАВИСЯТ ОТ ВОЗМОЖНОСТЕЙ ПРОИЗВОДСТВА. ВОЗМОЖНЫЕ ЗАДЕРЖКИ НЕ МОГУТ ЯВЛЯТЬСЯ ПРИЧИНОЙ ДЛЯ АНУЛИРОВАНИЯ ЗАКАЗА ИЛИ ДЛЯ ПРЕДЪЯВЛЕНИЯ ПРЕТЕНЗИЙ НА ВОЗМЕЩЕНИЕ УЩЕРБА СО СТОРОНЫ ЗАКАЗЧИКА.

ДОПОСТАВКА. ЗАКАЗЫ, ВЫПОЛНЕННЫЕ НЕПОЛНОСТЬЮ, БУДУТ УКОМПЛЕКТОВАНЫ КАК ТОЛЬКО ПОСТУПИТ В РАСПОРЯЖЕНИЕ ТОВАР, КОТОРЫЙ БУДЕТ НЕЗАМЕДЛИТЕЛЬНО ОТГРУЖЕН ФРАНКО-ПОРТ НАЗНАЧЕНИЯ.

ОТГРУЗКА ТОВАРА. ОТГРУЗКА ТОВАРА ПРОИЗВОДИТСЯ:

ПО ИТАЛИИ - ФРАНКО-ПОРТ НАЗНАЧЕНИЯ ДЛЯ ЗАКАЗОВ НА СУММУ РАВННУЮ ИЛИ СВЫШЕ € 600,00. ФРАНКО-ПОРТ НАЗНАЧЕНИЯ С ДОПЛАТОЙ В РАЗМЕРЕ €30,00 ДЛЯ ЗАКАЗОВ НА СУММУ МЕНЕЕ € 600,00.

ЗА РУБЕЖ - ФРАНКО-ПОРТ НАЗНАЧЕНИЯ С ДОПЛАТОЙ, ВКЛЮЧЕННОЙ В СЧЕТ-ФАКТУРУ. ФРАНКО-НАШ СКЛАД (EX WORKS).

РЕКЛАМАЦИИ. КЛИЕНТ ДОЛЖЕН ВСЕГДА ПРОВЕРЯТЬ СООТВЕТСТВИЕ ДОСТАВЛЕННОГО ТОВАРА СДЕЛАННОМУ ЗАКАЗУ И ОТСУТСТВИЕ У НЕГО ДЕФЕКТОВ ИЛИ НЕИСПРАВНОСТЕЙ, УСКОВЛЕННЫХ ОТ НАШЕГО КОНТРОЛЯ.

ВСЕ РЕКЛАМАЦИИ ДОЛЖНЫ БЫТЬ ПРЕДСТАВЛЕНЫ ТОЛЬКО В ПИСЬМЕННОЙ ФОРМЕ (ПО ФАКСУ ИЛИ ЭЛЕКТРОННОЙ ПОЧТЕ), ДАЖЕ В СЛУЧАЕ ПРЕДВАРИТЕЛЬНОГО УВЕДОМЛЕНИЯ ПО ТЕЛЕФОНУ, В ТЕЧЕНИЕ 8 ДНЕЙ С ДАТЫ ПОЛУЧЕНИЯ ТОВАРА. НЕ ПРИНИМАЮТСЯ РЕКЛАМАЦИИ, ПОСТУПИВШИЕ ПОСЛЕ ИСТЕЧЕНИЯ ДАННОГО СРОКА.

ВОЗВРАТ ТОВАРА. ВОЗВРАЩАЕМЫЙ ТОВАР НЕ ПРИНИМАЕТСЯ БЕЗ СООТВЕТСТВУЮЩЕГО РАЗРЕШЕНИЯ И ЕСЛИ В НАКЛАДНОЙ НЕ УКАЗАН НОМЕР НАШЕГО СЧЕТА-ФАКТУРЫ, ОТНОСЯЩЕГОСЯ К ДАННОМУ ТОВАРУ. ВОЗВРАЩАЕМЫЙ ТОВАР ПРИНИМАЕТСЯ ТОЛЬКО В ТОМ СЛУЧАЕ, ЕСЛИ ОН ПОСТУПАЕТ В 30-ДНЕВНЫЙ СРОК С ДАТЫ СООТВЕТСТВУЮЩЕГО РАЗРЕШЕНИЯ. ВОЗВРАЩАЕМЫЙ ТОВАР ПРИНИМАЕТСЯ, ЕСЛИ ЕГО ДОСТАВКА ПРОИЗВОДИТСЯ ТОЛЬКО НАШИМ КУРЬЕРОМ. В СЛУЧАЕ ЕСЛИ В РЕЗУЛЬТАТЕ ПРОВЕРКИ, ПРОИЗВЕДЕННОЙ DEVON&DEVON S.P.A., ВОЗВРАЩАЕМЫЙ ЗАКАЗЧИКОМ ТОВАР НЕ БУДЕТ ИМЕТЬ ДЕФЕКТОВ И/ИЛИ НЕИСПРАВНОСТЕЙ, DEVON&DEVON S.P.A. ВЕРНЕТ ТОВАР ЗАКАЗЧИКУ С НАЧИСЛЕНИЕМ ДОПОЛНИТЕЛЬНОЙ ОПЛАТЫ В РАЗМЕРЕ 15% (ПЯТНАДЦАТЬ) ОТ СТОИМОСТИ ВЫШЕУПОМЯНУТОГО ТОВАРА.

ОПЛАТА. ОПЛАТА СТОИМОСТИ ТОВАРА ДОЛЖНА ПРОИЗВОДИТСЯ ЗАКАЗЧИКОМ В СООТВЕТСТВИИ С УСЛОВИЯМИ И СРОКАМИ ОПЛАТЫ, УКАЗАННЫМИ В ДОКУМЕНТАХ ЗАКАЗА, И, В ЛЮБОМ СЛУЧАЕ, ЧЕРЕЗ СЧЕТА, ОТКРЫТЫЕ ИСКЛЮЧИТЕЛЬНО НА ИМЯ DEVON&DEVON S.P.A. DEVON&DEVON S.P.A. СЧИТАЕТ ОПЛАТУ ДЕЙСТВИТЕЛЬНОЙ ТОЛЬКО В ТОМ СЛУЧАЕ, ЕСЛИ ОНА ПРОИЗВЕДЕНА В ПОРЯДКЕ, ИЗЛОЖЕННОМ В ПРЕДЫДУЩЕМ АБЗАЦЕ; СЛЕДОВАТЕЛЬНО, ЛЮБАЯ ПРОИЗВЕДЕННАЯ ИНЫМ ОБРАЗОМ ОПЛАТА НЕ БУДЕТ СЧИТАТЬСЯ ВЫПОЛНЕНИЕМ ПРИНЯТЫХ ОБЯЗАТЕЛЬСТВ ДЛЯ ЗАКАЗЧИКА. ЛЮБОЕ ВОЗМОЖНОЕ ПРИНЯТИЕ СО СТОРОНЫ DEVON&DEVON S.P.A. ВЕКСЕЛЕЙ ИЛИ ДРУГИХ ЦЕННЫХ БУМАГ БУДЕТ СЧИТАТЬСЯ ОПЛАТОЙ С ОГОВОРКОЙ “ПРИ СОБЛЮДЕНИИ УСТАНОВЛЕННЫХ УСЛОВИЙ”. В СЛУЧАЕ ПРОСРОЧКИ УСТАНОВЛЕННЫХ СРОКОВ ОПЛАТЫ, СТОРОНЫ СОГЛАСУЮТ, ЧТО КОМПАНИИ DEVON&DEVON S.P.A. БУДУТ НАЧИСЛЕНЫ БАНКОВСКИЕ ПРОЦЕНТЫ, ОТНОСЯЩИЕСЯ К ПЕРВЫМ ВЗНОСАМ, УВЕЛИЧЕННЫЕ НА 3 ПУНКТА. ПРОЦЕНТЫ БУДУТ НАЧИСЛЯТЬСЯ ПО ПРАВУ И БЕЗ НЕОБХОДИМОСТИ ДЛЯ DEVON&DEVON S.P.A. ПРЕДЪЯВЛЕНИЯ ШТРАФА ЗАКАЗЧИКУ. В СЛУЧАЕ ЕСЛИ СТОРОНЫ СОГЛАСОВАЛИ ПОРЯДОК ОПЛАТЫ ТОВАРА ВРАСРОЧКУ, ТО НЕОПЛАТА НЕСКОЛЬКИХ ВЗНОСОВ ИЛИ ДАЖЕ ТОЛЬКО ОДНОГО ВЗНОСА, ПОВЛЕЧЕТ ЗА СОБОЙ ОТМЕНУ ПОРЯДКА ОПЛАТЫ ВЗНОСАМИ И ДАСТ ПРАВО DEVON&DEVON S.P.A. ПОТРЕБОВАТЬ НЕЗАМЕДЛИТЕЛЬНО ОПЛАТИТЬ САЛДО УСТАНОВЛЕННОЙ КОНТРАКТНОЙ СУММЫ ИЛИ РАСТОРГНУТЬ КОНТРАКТ С НЕЗАМЕДЛИТЕЛЬНЫМ ВОЗВРАТОМ ТОВАРА В КАЧЕСТВЕ ОПЛАТЫ ОСТАВИХСЯ ВЗНОСОВ, А ТАКЖЕ ВОЗМЕЩЕНИЯ ВОЗМОЖНЫХ УБЫТКОВ.

ПРОИЗВОДСТВО ПРОДАЖИ. ЗАПРОС НА ПРОДАЖУ ТОВАРА ПРИНИМАЕТСЯ “С РАЗРЕШЕНИЯ ПРОДАВЦА” И СЧИТАЕТСЯ НЕОТЗЫВНЫМ В СООТВЕТСТВИИ СО СТ. 1329 Г.К. СРОКОМ НА 1 (ОДИН) МЕСЯЦ С ДАТЫ ОФОРМЛЕНИЯ ЗАКАЗА. ТОВАРЫ, УКАЗАННЫЕ В ОТДЕЛЬНЫХ ЗАКАЗАХ, И СООТВЕТСТВУЮЩИЕ АКСЕССУАРЫ БУДУТ ПОСТАВЛЕНЫ КОМПАНИЕЙ DEVON&DEVON S.P.A. ЗАКАЗЧИКУ НА УСЛОВИЯХ “ЗАРЕЗЕРВИРОВАННОГО ПРАВА СОБСТВЕННОСТИ” В СООТВЕТСТВИИ СО СТ. 1523-1526 Г.К. В ТАКОМ СЛУЧАЕ ПЕРЕДАЧА ПРАВА СОБСТВЕННОСТИ НА ТОВАР ЗАКАЗЧИКУ ПРОИЗОЙДЕТ ИСКЛЮЧИТЕЛЬНО ПОСЛЕ ПОЛНОЙ ОПЛАТЫ КОНТРАКТНОЙ СТОИМОСТИ, В ТО ВРЕМЯ КАК ВОЗМОЖНЫЕ РИСКИ БУДУТ ЗА СЧЕТ ЗАКАЗЧИКА С МОМЕНТА ПЕРЕДАЧИ ЕМУ ТОВАРА.

ПРИМЕНИМОЕ ПРАВО И КОМПЕТЕНТНЫЙ СУД. НАСТОЯЩИЕ УСЛОВИЯ И ЛЮБЫЕ ИХ ПОСЛЕДСТВИЯ РЕГУЛИРУЮТСЯ ИТАЛЬЯНСКИМ ЗАКОНОДАТЕЛЬСТВОМ. СТОРОНЫ СОГЛАСУЮТ, ЧТО ЛЮБЫЕ ВОЗМОЖНЫЕ РАЗНОГЛАСИЯ, ВОЗНИКАЮЩИЕ В СВЯЗИ С НАСТОЯЩИМИ УСЛОВИЯМИ КОНТРАКТА, БУДУТ ПЕРЕДАНЫ НА РАССМОТРЕНИЕ ИТАЛЬЯНСКОЙ ЮРИСДИКЦИИ И НИКАКОЙ ДРУГОЙ.

КОМПЕТЕНТНЫМ СУДОМ ЯВЛЯЕТСЯ ИСКЛЮЧИТЕЛЬНО ТОТ, К ЮРИСДИКЦИИ КОТОРОГО ОТНОСИТСЯ ЮРИДИЧЕСКИЙ АДРЕС КОМПАНИИ DEVON&DEVON S.P.A., С КАТЕГОРИЧЕСКИМ ИСКЛЮЧЕНИЕМ ЛЮБОГО ДРУГОГО КОНКУРЕНТНОГО В ТАКОМ СЛУЧАЕ СУДА.

ПРИМ.: ТОВАР МОЖЕТ ПОДВЕРГАТЬСЯ НЕБОЛЬШИМ ИЗМЕНЕНИЯМ И ВАРИАЦИЯМ ЗА СЧЕТ РУЧНОЙ ОБРАБОТКИ ИЗДЕЛИЙ; НЕВОЗМОЖНО ОБЕСПЕЧИТЬ ОДНОРОДНОСТЬ ТОНОВ ИЗДЕЛИЙ РАЗНЫХ ПАРТИЙ И ОБРАЗЦОВ В КАТАЛОГАХ.

TUTTE LE MISURE RIPORTATE NEL LISTINO A LATO DEI PREZZI POSSONO VARIARE IN ALCUNI CASI PER RAGIONI TECNICO-PRODUTTIVE. PER QUESTO MOTIVO SI CONSIGLIA SEMPRE AL MOMENTO DELL'INSTALLAZIONE DI VERIFICARE L'AGGIORNAMENTO SULLE NOTE TECNICHE RIPORTATE NEL NOSTRO SITO INTERNET: *DEVON-DEVON.COM*.

NON CI RITERREMO IN OGNI CASO RESPONSABILI DI INCONVENIENTI CAUSATI DA QUANTO SOPRA DESCRITTO.

ALL MEASUREMENTS CONTAINED IN THE PRICE LIST NEXT TO EACH PRICE MAY VARY IN SOME CASES FOR TECHNICAL/PRODUCTIVE PURPOSES. FOR THIS REASON, WE STRONGLY ADVISE BEFORE THE INSTALLATION OF ANY DEVON&DEVON ARTICLE THAT YOU ALWAYS CONSULT THE TECHNICAL NOTES PROVIDED IN OUR WEBSITE: *DEVON-DEVON.COM*.

WE CAN NOT ACCEPT LIABILITY, IN ANY EVENT, FOR ANY INCONVENIENCE CAUSED BY THE DESCRIBED ABOVE.

ALLE MASSE, DIE SIE IN DIESER LISTE NEBEN DEN PREISEN FINDEN, KÖNNEN IN EINIGEN FÄLLEN AUS TECHNISCHEN ODER VON DER PRODUKTION ABHÄNGIGEN GRÜNDEN VARIIEREN. DESHALB EMPFEHLEN WIR IHNEN, AUF UNSERER WEBSEITE *DEVON-DEVON.COM* DIE AKTUELLEN TECHNISCHEN ANMERKUNGEN ZU KONSULTIEREN, BEVOR SIE EINEN ARTIKEL VON DEVON&DEVON INSTALLIEREN.

WIR ÜBERNEHMEN KEINERLEI VERANTWORTUNG FÜR PROBLEME, DIE AUFGRUND DES OBEN BESCHRIEBENEN ENTSTEHEN.

TOUTES LES MESURES REPORTÉES DANS LE CATALOGUE À CÔTÉ DES PRIX PEUVENT VARIER DANS CERTAINS CAS POUR DES RAISONS TECHNIQUES ET RELATIVES À LEUR FABRICATION. DÈS LORS, AU MOMENT DE L'INSTALLATION DES PRODUITS, NOUS VOUS CONSEILLONS DE TOUJOURS VÉRIFIER LA MISE À JOUR DES NOTES TECHNIQUES FOURNIES SUR NOTRE SITE INTERNET: *DEVON-DEVON.COM*.

NOUS DÉCLINONS TOUTE RESPONSABILITÉ, POUR QUELQUE RAISON QUE CE SOIT, EN CAS DE PROBLÈME LIÉ À CE QUI EST DÉCRIT PRÉCÉDEMMENT.

TODAS LAS MEDIDAS QUE APARECEN EN EL LISTÍN JUNTO A LOS PRECIOS PUEDEN VARIAR EN ALGUNOS CASOS POR MOTIVOS TÉCNICOS O PRODUCTIVOS. POR ELLO, SE ACONSEJA QUE SE VERIFIQUE SIEMPRE LA ACTUALIZACIÓN DE LAS NOTAS TÉCNICAS EXPUESTAS EN NUESTRA PÁGINA WEB: *DEVON-DEVON.COM*.

EN CUALQUIER CASO, LA EMPRESA NO SE HACE RESPONSABLE DE POSIBLES INCONVENIENTES CAUSADOS POR LO ARRIBA DESCRITO.

ВСЕ УКАЗАННЫЕ В ПРАЙС-ЛИСТЕ РАЗМЕРЫ МОГУТ МЕНЯТЬСЯ ПО ПРОИЗВОДСТВЕННО-ТЕХНИЧЕСКИМ ПРИЧИНАМ. ПОЭТОМУ РЕКОМЕНДУЕМ ВСЕГДА ПЕРЕД УСТАНОВКОЙ СВЕРЯТЬ РАЗМЕРЫ С ОБНОВЛЕННЫМИ ТЕХНИЧЕСКИМИ СХЕМАМИ, КОТОРЫЕ МОЖНО НАЙТИ НА НАШЕМ САЙТЕ В ИНТЕРНЕТЕ: *DEVON-DEVON.COM*.

МЫ НЕ НЕСЕМ ОТВЕТСТВЕННОСТЬ ЗА НЕПОЛАДКИ В ВЫШЕОПИСАННЫХ СЛУЧАЯХ.

Devon&Devon
CREATED IN FLORENCE. INSPIRED BY THE WORLD.

CONTACTS

DEVON&DEVON S.p.A.

Via Arno, 26 - 50019 - Sesto Fiorentino - Italy

Tel. +39 055 308350

Fax. +39 055 375549

office@devon-devon.com

trade@devon-devon.com

For more info visit our website: devon-devon.com

*Firenze, espressione
di una secolare tradizione
di buon gusto.*



SANITARYWARE COLLECTIONS

COLLEZIONE SANITARI - KOLLEKTION SANITÄRE - COLLECTION SANITAIRES - COLLECCION SANITARIOS - САНИТАРНЫЕ КОЛЛЕКЦИИ

PAG.	10	BLUES COLLECTION
PAG.	20	BOGART COLLECTION
PAG.	24	CAMBRIDGE COLLECTION
PAG.	28	CLASSICA COLLECTION
PAG.	32	ETOILE COLLECTION
PAG.	42	NEW ETOILE COLLECTION
PAG.	52	OXFORD COLLECTION
PAG.	60	ROSE COLLECTION
PAG.	68	WESTMINSTER COLLECTION
PAG.	78	ACCESSORIES FOR SANITARYWARE

10 BLUES COLLECTION





BLUES BASIN

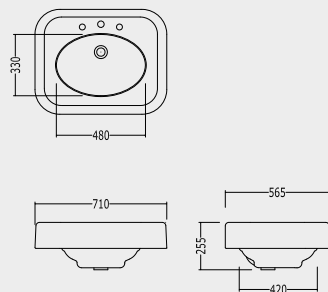

IBLG(1-3)FBLUES

P 15.6975

LAVABO BLUES (1-3 FORI)

BLUES BASIN (1-3 TAP HOLES)
 WASHBECKEN BLUES (1-3 LÖCHER)
 LAVABO BLUES (1-3 TROUS)
 LAVABO BLUES (1-3 HUECOS)
 РАКОВИНА BLUES (1-3 ОТВЕРСТИЯ)

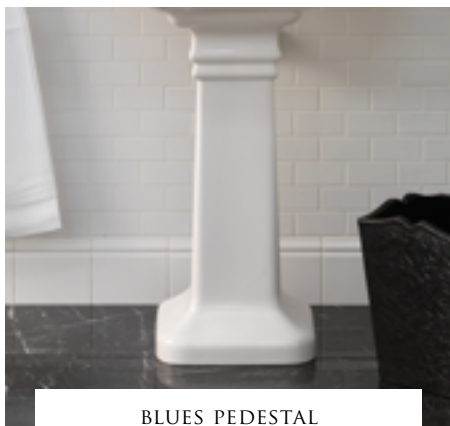

BLUES PEDESTAL

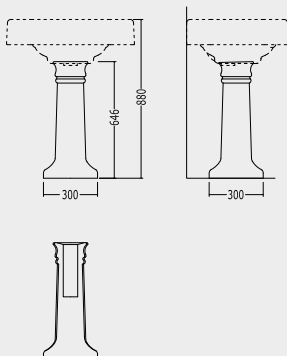

IBCOLBLUES

P 10.5000

COLONNA

PEDESTAL
 SÄULE
 COLONNE
 PEDESTAL
 ПЬЕДЕСТАЛ



BLUES CONSOLE

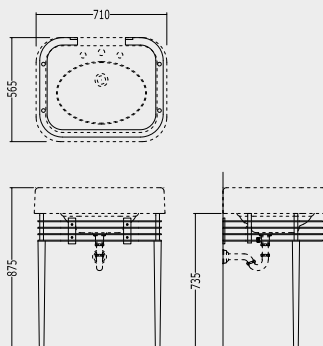

DEBLUESCR

P 45.4125

CROMO - CHROME - CHROM - CHROME - CROMO - ХРОМ

DEBLUESOT

P 60.3750

ORO CHIARO - LIGHT GOLD - HELLGOLD - OR CLAIR - ORO CLARO
 СВЕТЛОЕ ЗОЛОТО

DEBLUESNK

P 50.9250

NICKEL LUCIDO - POLISHED NICKEL - POLIERNICKEL - NICKEL POLI
 НИКЕЛЬ ЛУЦИДО - НИКЕЛЬ БЛЕСТЯЩИЙ

CONSOLE PER LAVABO BLUES

CONSOLE FOR BLUES BASIN
 METALLGESTELL FÜR WASHBECKEN BLUES
 CONSOLE POUR LAVABO BLUES
 BASE METALICA PARA LAVABO BLUES
 КОНСОЛЬ ПОД РАКОВИНУ BLUES



SINGLE MEMPHIS CONSOLE

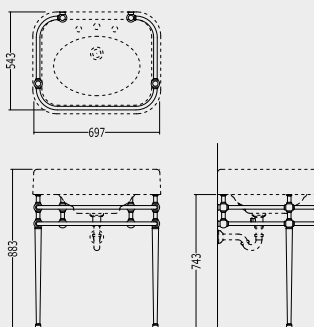

DDSINGMEMPHCR

P 34.4250

CROMO - CHROME - CHROM - CHROME - CROMO - ХРОМ

DDSINGMEMPHOT

P 43.3125

ORO CHIARO - LIGHT GOLD - HELLGOLD - OR CLAIR - ORO CLARO
 СВЕТЛОЕ ЗОЛОТО

DDSINGMEMPHNK

P 39.9000

NICKEL LUCIDO - POLISHED NICKEL - POLIERNICKEL - NICKEL POLI
 НИКЕЛЬ ЛУЦИДО - НИКЕЛЬ БЛЕСТЯЩИЙ

DDSINGMEMPHBI

P 27.3400

BIANCO - WHITE - WEISS - BLANC - BLANCO - БЕЛАЯ

CONSOLE PER LAVABO BLUES

CONSOLE FOR BLUES BASIN
 METALLGESTELL FÜR WASHBECKEN BLUES
 CONSOLE POUR LAVABO BLUES
 BASE METALICA PARA LAVABO BLUES
 КОНСОЛЬ ПОД РАКОВИНУ BLUES



WIDE BLUES DOUBLE BASIN

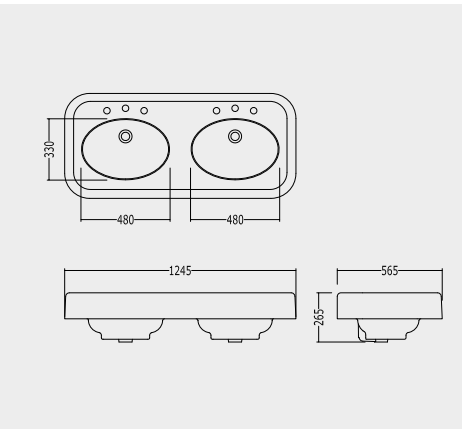

DEWDBLUES(1-3)FBI P 24.2000

BIANCO - WHITE - WEISS - BLANC - BLANCO - БЕЛАЯ

DEWDBLUES(1-3)FNE P 27.5500

NERO - BLACK - SCHWARZ - NOIR - NEGRO - ЧЕРНАЯ

LAVABO DOPPIO WIDE BLUES (1-3 FORI)

WIDE BLUES DOUBLE BASIN (1-3 TAP HOLES)
 DOPPELWASCHBECKEN WIDE BLUES (1-3 LÖCHER)
 LAVABO DOUBLE WIDE BLUES (1-3 TROUS)
 LAVABO DOBLE WIDE BLUES (1-3 HUECOS)
 ДВОЙНАЯ РАКОВИНА WIDE BLUES (1-3 ОТВЕРСТИЯ)



BROOKLYN

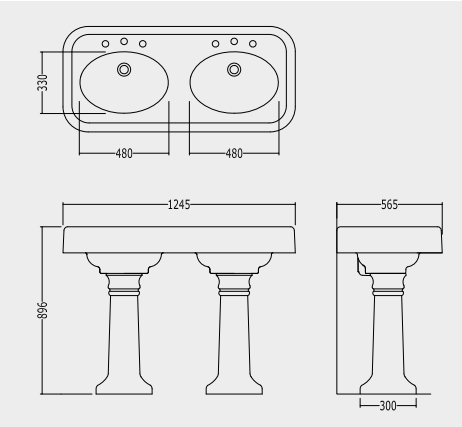

DEBROOKLYN(1-3)FBI P 45.2000

BIANCO - WHITE - WEISS - BLANC - BLANCO - БЕЛАЯ

LAVABO DOPPIO WIDE BLUES (1-3 FORI) + COLONNE

WIDE BLUES DOUBLE BASIN (1-3 TAP HOLES) + PEDESTAL (x2)
 DOPPELWASCHBECKEN WIDE BLUES (1-3 LÖCHER) + SÄULE (x2)
 LAVABO DOUBLE WIDE BLUES (1-3 TROUS) + COLONNE (x2)
 LAVABO DOBLE WIDE BLUES (1-3 HUECOS) + PEDESTAL (x2)
 ДВОЙНАЯ РАКОВИНА WIDE BLUES (1-3 ОТВЕРСТИЯ) + ПЬЕДЕСТАЛ (x2)



WIDE BLUES CONSOLE

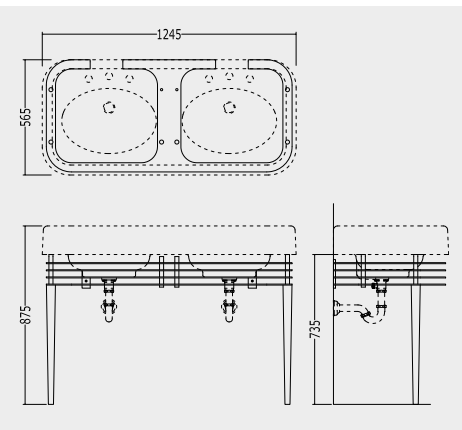

DEWIDEBLUESCR P 76.5000

CROMO - CHROME - CHROM - CHROME - CROMO - ХРОМ

DEWIDEBLUESOT P 110.0000

ORO CHIARO - LIGHT GOLD - HELLGOLD - OR CLAIR - ORO CLARO
 СВЕТЛОЕ ЗОЛОТО

DEWIDEBLUESNK P 84.1500

NICKEL LUCIDO - POLISHED NICKEL - POLIERNICKEL - NICKEL POLI
 НИКЕЛЬ ЛУЦИДО - НИКЕЛЬ БЛЕСТЯЩИЙ

CONSOLE PER LAVABO DOPPIO WIDE BLUES

CONSOLE FOR WIDE BLUES DOUBLE BASIN
 KONSOLE FÜR DOPPELWASCHBECKEN WIDE BLUES
 CONSOLE POUR LAVABO DOUBLE WIDE BLUES
 CONSOLA PARA LAVABO DOBLE WIDE BLUES
 КОНСОЛЬ ДЛЯ ДВОЙНОЙ РАКОВИНЫ WIDE BLUES



MEMPHIS CONSOLE

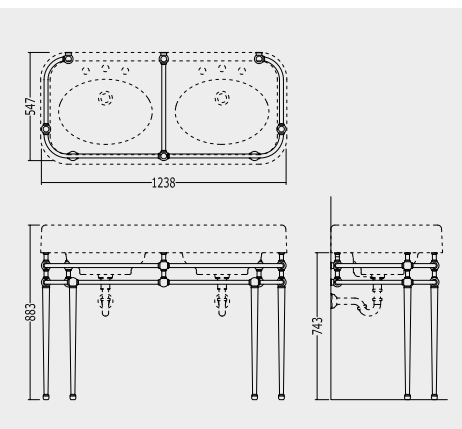

DDMEMPHISCR P 58.0000

CROMO - CHROME - CHROM - CHROME - CROMO - ХРОМ

DDMEMPHISOT P 74.7500

ORO CHIARO - LIGHT GOLD - HELLGOLD - OR CLAIR - ORO CLARO
 СВЕТЛОЕ ЗОЛОТО

DDMEMPHISNK P 66.2500

NICKEL LUCIDO - POLISHED NICKEL - POLIERNICKEL - NICKEL POLI
 НИКЕЛЬ ЛУЦИДО - НИКЕЛЬ БЛЕСТЯЩИЙ

DDMEMPHISBI P 45.0000

BIANCO - WHITE - WEISS - BLANC - BLANCO - БЕЛАЯ

CONSOLE IN METALLO PER LAVABO DOPPIO WIDE BLUES

METAL CONSOLE FOR WIDE BLUES DOUBLE BASIN
 KONSOLE AUS METALL FÜR DOPPELWASCHBECKEN WIDE BLUES.
 CONSOLE EN METAL POUR LAVABO DOUBLE WIDE BLUES.
 CONSOLA DE METAL PARA LAVABO DOBLE WIDE BLUES.
 МЕТАЛЛИЧЕСКАЯ КОНСОЛЬ ДЛЯ ДВОЙНОЙ РАКОВИНЫ WIDE BLUES.



CRYSTAL MEMPHIS CONSOLE

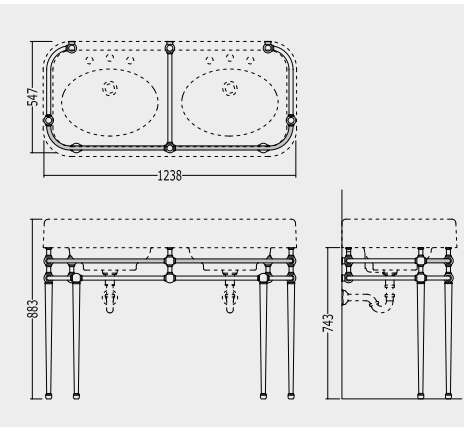

DDCRYMEMPHCR P 58.0000

CROMO - CHROME - CHROM - CHROME - CROMO - ХРОМ

DDCRYMEMPHOT P 74.7500

ORO CHIARO - LIGHT GOLD - HELLGOLD - OR CLAIR - ORO CLARO
СВЕТЛОЕ ЗОЛОТО

DDCRYMEMPHNK P 66.2500

NICKEL LUCIDO - POLISHED NICKEL - POLIERNICKEL - NICKEL POLI
НИКЕЛЬ ЛУЦИДО - НИКЕЛЬ БЛЕСТЯЩИЙ

DDCRYMEMPHBI P 48.2700

BIANCO - WHITE - WEISS - BLANC - BLANCO - БЕЛАЯ

**CONSOLE IN METALLO E PLEXIGLASS PER LAVABO
DOPPIO WIDE BLUES**

METAL AND PLEXIGLASS CONSOLE FOR WIDE BLUES DOUBLE BASIN

KONSOLE AUS METALL UND PLEXIGLAS FÜR DOPPELWASCHBECKEN WIDE BLUES.

CONSOLE EN METAL ET PLEXIGLAS POUR LAVABO DOUBLE WIDE BLUES.

CONSOLA DE METAL Y PLEXIGLÁS PARA LAVABO DOBLE WIDE BLUES.

МЕТАЛЛИЧЕСКАЯ КОНСОЛЬ С ПЛЕКСИГЛАССОМ ДЛЯ ДВОЙНОЙ РАКОВИНЫ WIDE BLUES.





BLUES BIDET

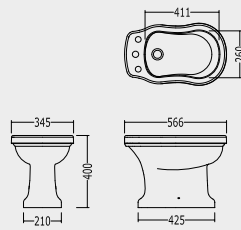

IBBID(1-3)FBLUES

P 15.6975

BIDET CON EROGAZIONE ESTERNA (1-3 FORI)

BIDET WITH EXTERNAL IRRIGATION (1-3 TAP HOLES)
 BIDET MIT ÄUSSERLICHE R WASSERLIEFERUNG (1-3 LÖCHER)
 BIDET AVEC ÉVACUATION EXTERNE (1-3 TROUS)
 BIDÉ CON EVACUACIÓN EXTERNA (1-3 HUECOS)
 БИДЕ С ВНЕШНИМ ИЗЛИВОМ (1-3 ОТВЕРСТИЯ)



BLUES BACK TO WALL W.C. PAN

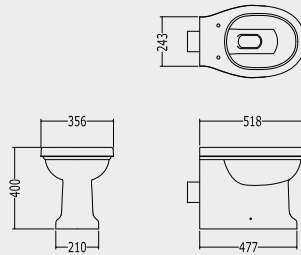

IBWCBLUESBTW

P 14.4375

VASO BTW PER CASSETTA DA INCASSO

BACK TO WALL W.C. PAN FOR IN-WALL CISTERN
 W.C. FÜR EINGEBAUTEN SPÜLKASTEN
 TOILETTES BTW POUR RÉSERVOIR ENCASTRABLE
 INODORO BTW PARA CISTERNA DE ENCAJE
 УНИТАЗ BTW ПОД ВСТРАИВАЕМЫЙ БАЧОК



BLUES WALL-HUNG BIDET

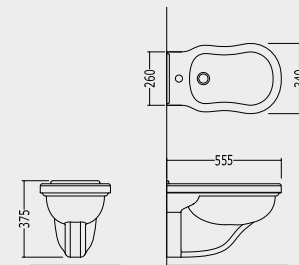

IBBID1FSBLUES

P 13.4500

BIDET SOSPESO (1 FORO)

WALL-HUNG BIDET (1 TAP HOLE)
 BIDET WANDHÄNGEND (1 LÖCHER)
 BIDET SUSPENDU (1 TROU)
 BIDÉ SUSPENDIDO (1 HUECO)
 БИДЕ ПОДВЕСНОЕ (1 ОТВЕРСТИЕ)



BLUES WALL-HUNG W.C. PAN

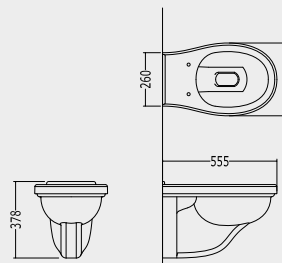

IBWCSBLUES

P 13.4500

VASO SOSPESO

WALL-HUNG W.C. PAN
 W.C. WANDHÄNGEND
 TOILETTE SUSPENDUE
 INODORO SUSPENDIDO
 УНИТАЗ ПОДВЕСНОЙ



BLUES W.C. PAN

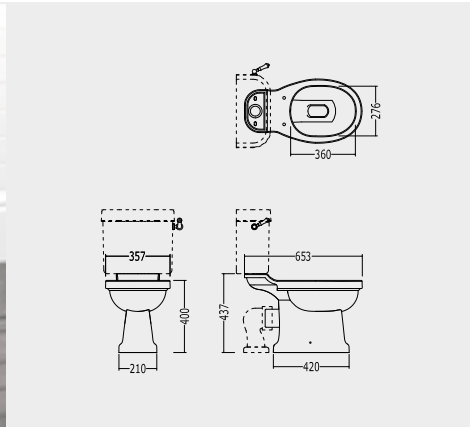

IBWCBLUES

P 15.6975

VASO PER CASSETTA ALTA E MONOBLOCCO

W.C. PAN FOR HIGH LEVEL AND CLOSE COUPLED CISTERN
WC FÜR HOHEN SPÜLKASTEN UND FÜR WC-KOMBINATION
TOILETTE POUR RÉSERVOIR HAUT ET MONOBLOC
INODORO PARA CISTERNA ALTA Y MONOBLOQUE
УНИТАЗ ДЛЯ ВЕРХНЕГО И МОНОБЛОЧНОГО БАЧКА



BLUES HIGH LEVER CISTERN

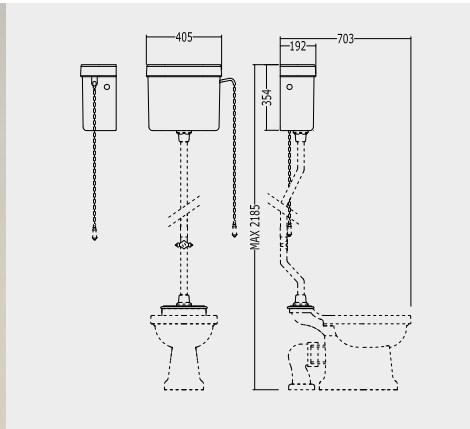

IBCABLUES

P 11.8200

CASSETTA ALTA

HIGH LEVEL CISTERN
HOCHHÄNGENDER SPÜLKASTEN
RÉSERVOIR HAUT
CISTERNA ALTA
БАЧОК ВЫСОКИЙ



HIGH LEVER CISTERN FITTINGS

IBBATTBLUAL

P 4.5555

BATTERIA PER CASSETTA ALTA

HIGH LEVEL CISTERN FITTINGS
BATTERIE FÜR DEN HOCHHÄNGENDEN SPÜLKASTEN
ROBINETTERIE POUR RÉSERVOIR HAUT
MECANISMO PARA CISTERNA ALTA
СЛИВНОЙ МЕХАНИЗМ ДЛЯ ВЫСОКОГО БАЧКА



BLUES HIGH LEVER FLUSH PIPE

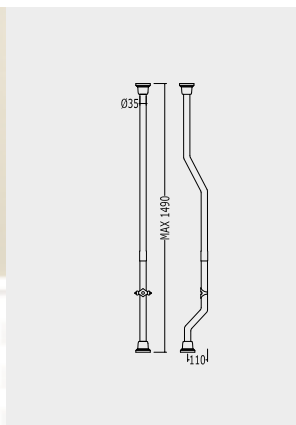

IBACWESCR

CROMO - CHROME - CHROM - CHROME - CROMO - ХРОМ

P 6.5735

IBACWESOT

ORO CHIARO - LIGHT GOLD - HELLGOLD - OR CLAIR - ORO CLARO
СВЕТЛОЕ ЗОЛОТО

P 9.7420

IBACWESNKS

NICKEL LUCIDO - POLISHED NICKEL - POLIERNICKEL - NICKEL POLI
НИКЕЛЬ БЛЕСТЯЩИЙ

P 9.7420

TUBO ESTERNO PER CASSETTA ALTA (CLIP DI SOSTEGNO E COLLETTORI)

HIGH LEVEL FLUSH PIPE (WITH ATTACHMENT AND COLLECTORS)
ÄUSSERLICHE SPÜLLEITUNG FÜR DEN HOCHHÄNGENDEN SPÜLKASTEN
TUBE EXTERNE POUR RÉSERVOIR HAUT (CLIP DE SOUTIEN ET COLLECTEUR)
TUBO EXTERIOR PARA CISTERNA ALTA (CLIP Y COLECTORES)
ПАТРУБОК ДЛЯ ВЫСОКОГО БАЧКА (ЗАЖИМ-ДЕРЖАТЕЛЬ И КОЛЛЕКТОРЫ)



BLUES PULL, CHAIN AND LEVER

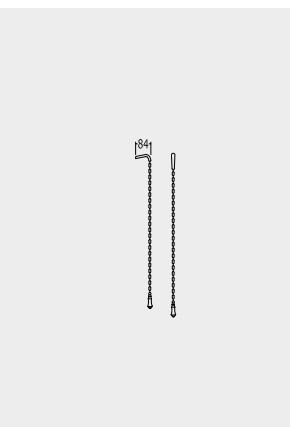

IBPCLWESCR

CROMO - CHROME - CHROM - CHROME - CROMO - ХРОМ

P 2.4850

IBPCLWESOT

ORO CHIARO - LIGHT GOLD - HELLGOLD - OR CLAIR - ORO CLARO
СВЕТЛОЕ ЗОЛОТО

P 3.0970

IBPCLWESNKS

NICKEL LUCIDO - POLISHED NICKEL - POLIERNICKEL - NICKEL POLI
NIQUEL LUCIDO - НИКЕЛЬ БЛЕСТЯЩИЙ

P 3.0970

PULL, CATENA E LEVA PER CASSETTA ALTA

PULL, CHAIN AND LEVER FOR HIGH LEVEL CISTERN
PULL, KETTE UND HEBEL FÜR DEN HOCHHÄNGENDEN SPÜLKASTEN
PULL, CHAÎNE ET LEVIER POUR RÉSERVOIR HAUT
PULL, CADENA Y MANETA PARA CISTERNA ALTA
РУЧКА, ЦЕПОЧКА И РЫЧАГ ДЛЯ ВЫСОКОГО БАЧКА



BLUES CLOSE COUPLED CISTERN

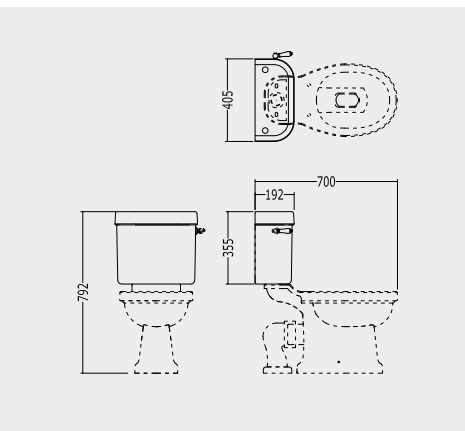

IBCMBLUES

P 11.8125

CASSETTA MONOBLOCCO

CLOSE COUPLED CISTERN
BLOCKSPÜLKASTEN
RÉSERVOIR MONOBLOC
CISTERNA MONOBLOQUE
БАЧОК МОНОБЛОКА

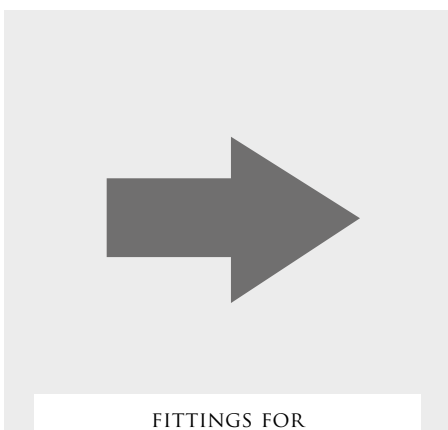

FITTINGS FOR
CLOSE COUPLED CISTERN

IBBATTBLU

P 4.5555

BATTERIA PER CASSETTA MONOBLOCCO

FITTINGS FOR CLOSE COUPLED CISTERN
BATTERIE FÜR DEN BLOCKSPÜLKASTEN
ROBINETTERIE POUR RÉSERVOIR MONOBLOC
MECANISMO PARA CISTERNA MONOBLOQUE
СЛИВНОЙ МЕХАНИЗМ ДЛЯ БАЧКА МОНОБЛОКА



BLUES LEVER

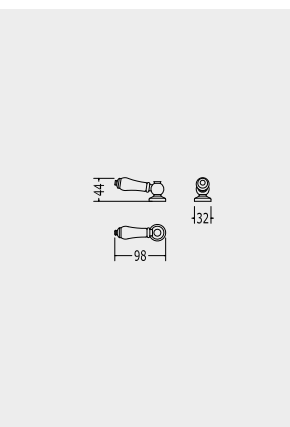

IB1042CPM

CROMO - CHROME - CHROM - CHROME - CROMO - ХРОМ

P 1.8550

IB1042AGM

ORO CHIARO - LIGHT GOLD - HELLGOLD - OR CLAIR - ORO CLARO
СВЕТЛОЕ ЗОЛОТО

P 2.0890

IB1042NKSM

NICKEL LUCIDO - POLISHED NICKEL - POLIERNICKEL - NICKEL POLI
NIQUEL LUCIDO - НИКЕЛЬ БЛЕСТЯЩИЙ

P 2.0890

LEVETTA PER MONOBLOCCO

LEVER FOR CLOSE COUPLED CISTERN
HEBEL FÜR DEN BLOCKSPÜLKASTEN
MANETTE POUR RÉSERVOIR MONOBLOC
MANETA PARA CISTERNA MONOBLOQUE
РУЧКА ДЛЯ МОНОБЛОКА





BLUES SOLID OAK
DARK STAINED SEAT

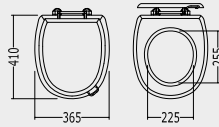

SEDILE QUERCIA MASSELLO TINTA SCURA

SOLID OAK SEAT, DARK STAINED
KLOSETTSITZ AUS MASSIVEM EICHENHOLZ
ABATTANT CHÊNE TEINTE FONCÉE
ASIENTO ENCINA TINTA OSCURA
СИДЕНЬЕ ИЗ МАССИВА ТЁМНОГО ДУБА С КЛАССИЧЕСКИМ ОПУСКАНИЕМ

IBSEWENROCR P 11.3955

CROMO - CHROME - CHROM - CHROME - CROMO - ХРОМ

IBSEWENRO P 11.3955

ORO CHIARO - LIGHT GOLD - HELLGOLD - OR CLAIR - ORO CLARO
СВЕТЛОЕ ЗОЛОТО

IBSEWENRONKS P 11.3955

NICKEL LUCIDO - POLISHED NICKEL - POLIERNICKEL - NICKEL POLI
НИКЕЛЬ ЛУЦИДО - НИКЕЛЬ БЛЕСТЯЩИЙ



BLUES SOLID OAK SEAT

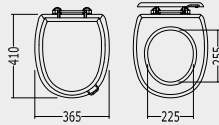

SEDILE QUERCIA MASSELLO

SOLID OAK SEAT
KLUSETTSTZ AUS MASSIVEM EICHENHOLZ
ABATTANT CHÊNE MASSIF
ASIENTO ENCINA MACIZO
СИДЕНЬЕ ИЗ МАССИВА СВЕТЛОГО ДУБА С КЛАССИЧЕСКИМ ОПУСКАНИЕМ

IBSEQUEROCR P 11.3955

CROMO - CHROME - CHROM - CHROME - CROMO - ХРОМ

IBSEQUERO P 11.3955

ORO CHIARO - LIGHT GOLD - HELLGOLD - OR CLAIR - ORO CLARO
СВЕТЛОЕ ЗОЛОТО

IBSEQUERONKL P 11.3955

NICKEL LUCIDO - POLISHED NICKEL - POLIERNICKEL - NICKEL POLI
НИКЕЛЬ ЛУЦИДО - НИКЕЛЬ БЛЕСТЯЩИЙ



BLUES MAHOGANY SEAT
IN MDF

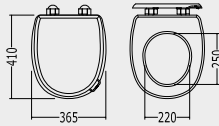

SEDILE LISTRATO MOGANO IN MDF

MDF SEAT, MAHOGANY
MAHAGONI FURNIERTER KLOSETTSITZ
ABATTANT LAQUÉ ACAJOU
ASIENTO CAOBA
СИДЕНЬЕ ИЗ МДФ ЦВЕТА КРАСНОГО ДЕРЕВА С ПЛАВНЫМ ОПУСКАНИЕМ

2IBSEMDFROCR P 6.2905

CROMO - CHROME - CHROM - CHROME - CROMO - ХРОМ

2IBSEMDFRO P 6.2905

ORO CHIARO - LIGHT GOLD - HELLGOLD - OR CLAIR - ORO CLARO
СВЕТЛОЕ ЗОЛОТО

2IBSEMDFRONK P 6.2905

NICKEL LUCIDO - POLISHED NICKEL - POLIERNICKEL - NICKEL POLI
НИКЕЛЬ ЛУЦИДО - НИКЕЛЬ БЛЕСТЯЩИЙ

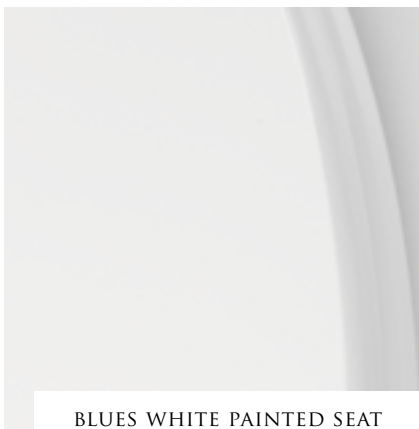

BLUES WHITE PAINTED SEAT
IN MDF

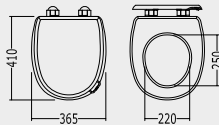

SEDILE LISTRATO IN MDF VERNICIATO BIANCO

MDF STANDARD SEAT, WHITE PAINTED
WEISS LACKIERTER KLOSETTSITZ
ABATTANT VERNI BLANC
ASIENTO BLANCO
СИДЕНЬЕ ИЗ МДФ БЕЛОЕ С ПЛАВНЫМ ОПУСКАНИЕМ

2IBSEBIAROCR P 6.2905

CROMO - CHROME - CHROM - CHROME - CROMO - ХРОМ

2IBSEBIARO P 6.2905

ORO CHIARO - LIGHT GOLD - HELLGOLD - OR CLAIR - ORO CLARO
СВЕТЛОЕ ЗОЛОТО

2IBSEBIARONKS P 6.2905

NICKEL LUCIDO - POLISHED NICKEL - POLIERNICKEL - NICKEL POLI
НИКЕЛЬ ЛУЦИДО - НИКЕЛЬ БЛЕСТЯЩИЙ



BLUES MAHOGANY
HIGH-GLOSS SEAT IN MDF

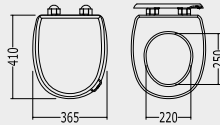

2IBSEMOGLROCR P 7.2190

CROMO - CHROME - CHROM - CHROME - CROMO - ХРОМ

2IBSEMOGLROOT P 7.2190

ORO CHIARO - LIGHT GOLD - HELLGOLD - OR CLAIR - ORO CLARO
СВЕТЛОЕ ЗОЛОТО

2IBSEMOGLRONK P 7.2190

NICKEL LUCIDO - POLISHED NICKEL - POLIERNICKEL - NICKEL POLI
NIQUEL LUCIDO - НИКЕЛЬ БЛЕСТЯЩИЙ

SEDILE LISTRATO MOGANO IN MDF LACCATO LUCIDO

MDF SEAT, MAHOGANY HIGH-GLOSS

MDF WC-SITZ, MAHAGONI HOCH-GLÄNZEND LACKIERT

ABATTANT LAQUÉ ACAJOU BRILLANT

ASIEN TO SAOVA LACADO BRILLO

СИДЕНЬЕ ИЗ МДФ ЦВЕТА КРАСНОГО ДЕРЕВА ГЛЯНЦЕВОЕ, С ПЛАВНЫМ ОПУСКАНИЕМ



BLUES SEMI-GLOSS PAINTED SEAT
IN MDF

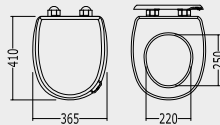

CROMO P 7.2190

CHROME - CHROME - CHROM - CHROME - CROMO - ХРОМ

ORO CHIARO P 7.2190

LIGHT GOLD - HELLGOLD - OR CLAIR - ORO CLARO
СВЕТЛОЕ ЗОЛОТО

NICKEL LUCIDO P 7.2190

POLISHED NICKEL - POLIERNICKEL - NICKEL POLI
NIQUEL LUCIDO - НИКЕЛЬ БЛЕСТЯЩИЙ

SEDILE IN MDF LACCATO SEMI-LUCIDO NEI COLORI:

MDF SEAT, AVAILABLE IN THE FOLLOWING SEMI-GLOSS COLOURS:

MDF WC-SITZ, ERHÄLTICH IN FOLGENDEN HALB-GLÄNZENDEN FARBEN:

ABATTANT DISPONIBLE DANS LES COULEURS SUIVANTES À HAUTE BRILLANCE:

ASIEN TO DISPONIBLE EN LOS SIGUIENTES COLORES LACADOS BRILLO:

СИДЕНЬЕ ИЗ МДФ КРАШЕНОЕ, ПОЛУГЛЯНЦЕВОЕ, С ПЛАВНЫМ ОПУСКАНИЕМ В СЛЕДУЮЩИХ ЦВЕТАХ:

DEEP BLACK, PURE WHITE, WARM GREY, DARK GREY, FANGO



DOUBLE

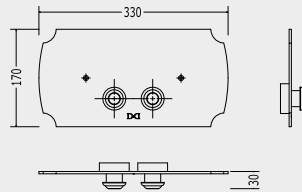

DEPLCR P 10.9760

CROMO - CHROME - CHROM - CHROME - CROMO - ХРОМ

DEPLOT P 11.8660

ORO CHIARO - LIGHT GOLD - HELLGOLD - OR CLAIR - ORO CLARO
СВЕТЛОЕ ЗОЛОТО

DEPLNKL P 11.8660

NICKEL LUCIDO - POLISHED NICKEL - POLIERNICKEL - NICKEL POLI
NIQUEL LUCIDO - НИКЕЛЬ БЛЕСТЯЩИЙ

DOUBLE PLACCA DI COMANDO PER CASSETTA GEBERIT TIPO

UNICA+, KOMBIFIX, DUOFIX, UP320 O SIMILI

PUSH BUTTON WALL PLAQUE FOR GEBERIT IN-WALL CISTERN, TYPE UNICA+, KOMBIFIX, DUOFIX, UP320 OR THE LIKE

BETÄTIGUNGSPLETTE FÜR UNTERPUTZ-SPÜLKASTEN GEBERIT TYP UNICA+, KOMBIFIX, DUOFIX, UP320 ODER ÄHNLICH

PLAQUE DE DÉCLENCHEMENT POUR RÉSERVOIR DE CHASSE ENCASTRÉ TYPE UNICA+, KOMBIFIX, DUOFIX, UP320 OU SEMBLABLE

PLACA DEL COMANDO PARA EL TIPO DE CISTERNA GEBERIT, TIPO UNICA+, KOMBIFIX, DUOFIX, UP320 O SIMILAR

КЛАВИША ДЛЯ БАЧКА GEBERIT ТИПА UNICA+, KOMBIFIX, DUOFIX, UP320 И АНАЛОГИЧНЫХ

N.B. VI PREGHIAMO DI VERIFICARE LE COMPATIBILITÀ DELLA VOSTRA CASSETTA CON LA PLACCA DOUBLE.

WE KINDLY ASK THAT YOU VERIFY THE COMPATIBILITY OF YOUR CISTERN WITH THE DOUBLE WALL PLAQUE.

WIR BITTEN SIE DIE VEREINBARKEIT IHRES SPÜLKASTENS MIT DER BETÄTIGUNGSPLETTE DOUBLE ZU ÜBERPRÜFEN.

NOUS DEMANDONS QUE VOUS VÉRIFIEZ LA COMPATIBILITÉ DE VOTRE RÉSERVOIR AVEC LA PLAQUE DE MUR DOUBLE.

NO SOTROS RECOMENDAMOS QUE USTED VERIFIQUE LA COMPATIBILIDAD DE VUESTRA CISTERNA CON LA PLACA DOUBLE.

ПРОСИМ УБЕДИТЬСЯ, ПОДХОДИТ ЛИ К ВАШЕМУ БАЧКУ КЛАВИША DOUBLE.

20

BOGART COLLECTION



BOGART BASIN

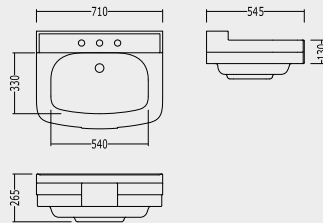

IBLG(1-3)FBOG

BIANCO - WHITE - WEISS - BLANC - BLANCO - БЕЛАЯ

P 15.5000

2IBLG(1-3)FBBOG

NERO - BLACK - SCHWARZ - NOIR - NEGRO - ЧЕРНАЯ

P 20.0000

LAVABO BOGART (1-3 FORI)

BOGART BASIN (1-3 TAP HOLES)

WASCHBECKEN BOGART (1-3 LÖCHER)

LAVABO BOGART (1-3 TROUS)

LAVABO BOGART (1-3 HUECOS)

РАКОВИНА BOGART (1-3 ОТВЕРСТИЯ)



BOGART PEDESTAL

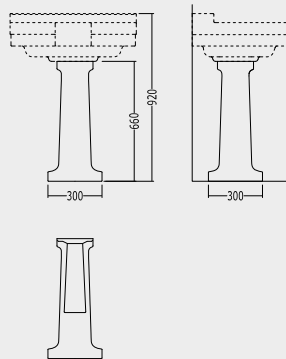

IBCOLBOG

BIANCO - WHITE - WEISS - BLANC - BLANCO - БЕЛАЯ

P 9.9000

2IBCOLBBOG

NERO - BLACK - SCHWARZ - NOIR - NEGRO - ЧЕРНАЯ

P 13.5000

COLONNA

PEDESTAL

SÄULE

COLONNE

PEDESTAL

ПЬЕДЕСТАЛ

N.B. IL LAVABO BOGART SI ABBINA AL W.C. E AL BIDET BLUES

THE BOGART BASIN CAN BE COUPLED WITH THE BLUES SANITARY SERIES

DAS WASCHBECKEN BOGART WIRD NORMALERWEISE MIT W.C. UND BIDET DER SERIE BLUES

LE LAVABO BOGART PEUT ÊTRE ASSEMBLÉ AVEC LES SANITAIRES BLUES

EL LAVABO BOGART ES COMPATIBLE CON LOS SANITARIOS BLUES

РАКОВИНА BOGART ПОДХОДИТ ДЛЯ УНИТАЗА И БИДЕ СЕРИИ BLUES





BOGART VANITY UNIT

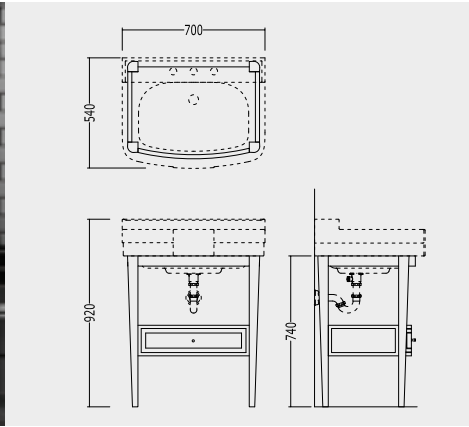

EFBOGARTNE DEEP BLACK	P 51.7500
EFBOGARTPW PURE WHITE	P 51.7500
EFBOGARTCR CREAM	P 51.7500
EFBOGARTWG WARM GREY	P 51.7500
EFBOGARTBV BLUE VIOLET	P 51.7500
EFBOGARTRED RED	P 51.7500
EFBOGARTFA FANGO	P 51.7500
EFBOGARTPR PRUNE	P 51.7500

MOBILE PORTALAVABO IN LEGNO LACCATO LUCIDO PER LAVABO BOGART

WASHBASIN CABINET IN POLISHED LACQUERED WOOD FOR BOGART WASHBASIN
 WASCHTISCHMÖBEL AUS GLÄNZEND LACKIERTEM HOLZ FÜR BOGART-WASCHBECKEN
 MEUBLE SOUS-VASQUE EN BOIS LAQUÉ BRILLANT POUR LAVABO BOGART
 MUEBLE PORTALAVABO DE MADERA LAQUEADA BRILLANTE PARA EL LAVABO BOGART
 ТУМБА ИЗ ЛАКИРОВАННОГО ПОЛИРОВАННОГО ДЕРЕВА ПОД РАКОВИНУ BOGART

LACCATURA LUCIDA NEI COLORI:

AVAILABLE IN THE FOLLOWING HIGH GLOSS COLOURS:
 GLANZLACKIERUNG IN DEN FOLGENDEN FARBEN:
 DISPONIBLE DANS LES COULEURS SUIVANTES À HAUTE BRILLANCE:
 DISPONIBLE EN LOS SIGUIENTES COLORES LACADOS BRILLO:
 БЛЕСТЯЩАЯ ЛАКИРОВКА СЛЕДУЮЩИХ ЦВЕТОВ:

> DEEP BLACK, PURE WHITE, CREAM, WARM GREY, BLUE VIOLET, RED, FANGO, PRUNE



24 CAMBRIDGE COLLECTION



CAMBRIDGE BASIN

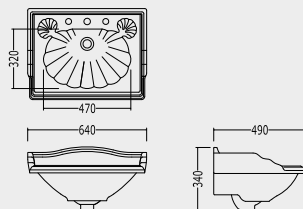

IBLG(1-2-3)FCAM

P 15.7570

LAVABO CAMBRIDGE (1-2-3 FORI)

CAMBRIDGE BASIN (1-2-3 TAP HOLES)
WASCHBECKEN CAMBRIDGE (1-2-3 LÖCHER)
LAVABO CAMBRIDGE (1-2-3 TROUS)
LAVABO CAMBRIDGE (1-2-3 HUECOS)
РАКОВИНА CAMBRIDGE (1-2-3 ОТВЕРСТИЯ)



CAMBRIDGE PEDESTAL

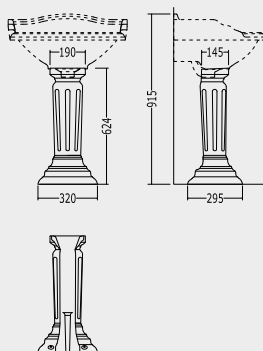

IBCOLWIND

P 10.4450

COLONNA

PEDESTAL
SÄULE
COLONNE
PEDESTAL
ПЬЕДЕСТАЛ



ANGEL CONSOLE

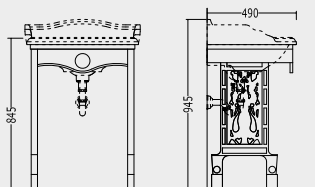

CGANGELB

P 34.2000

GRIGIO PIOMBO - LEAD GREY PAINTED - BLEIGRAU - BLEU-GRIS
GRIS PLOMO - СЕРЫЙ СВИНЕЦ

CGANGELBCO

P 34.2000

BIANCO - WHITE - WEISS - BLANC - BLANCO - БЕЛАЯ

CGANGELMS

P 34.2000

METALLO SPAZZOLATO - POLISHED METAL - GEBUERSTETES METAL
MÉTAL BROSSÉ - METAL ACEPILLADO - ПОЛИРОВАННЫЙ МЕТАЛЛ

CONSOLE PER LAVABO CAMBRIDGE - FINITURA GRIGIO PIOMBO / BIANCO / METALLO SPAZZOLATO

CONSOLE FOR CAMBRIDGE BASIN - LEAD GREY PAINTED, WHITE PAINTED OR POLISHED METAL FINISH
METALLGESTELL FÜR WASHBECKEN CAMBRIDGE - FEINBEARBEITUNGEN: BLEIGRAU LACKIERT, WEISS, GEBUERSTETES METALL
CONSOLE POUR LAVABO CAMBRIDGE - FINITION ÉMALLÉE BLEU-GRIS, BLANC, MÉTAL BROSSÉ
BASE METALICA PARA LAVABO CAMBRIDGE - ESMALTADA EN GRIS PLOMO, BLANCO, METAL ACEPILLADO
КОНСОЛЬ МЕТАЛЛИЧЕСКАЯ В ОТДЕЛКЕ СЕРЫЙ СВИНЕЦ - ЭМАЛИРОВАННЫЙ, БЕЛАЯ, ПОЛИРОВАННЫЙ МЕТАЛЛ ПОД РАКОВИНУ CAMBRIDGE





TIFFANY CONSOLE

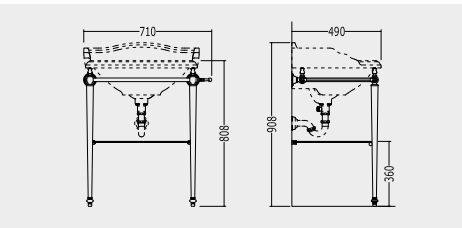

DETIFFANYCR P 19.8735

CROMO - CHROME - CHROM - CHROME - CROMO - ХРОМ

DETIFFANY P 25.4040

ORO CHIARO - LIGHT GOLD - HELLGOLD - OR CLAIR - ORO CLARO
СВЕТЛОЕ ЗОЛОТО

DETIFFANYNK P 25.4040

NICKEL LUCIDO - POLISHED NICKEL - POLIERNICKEL - NICKEL POLI
НИКЕЛ ЛУЦИДО - НИКЕЛЬ БЛЕСТЯЩИЙ

CONSOLE PER LAVABO CAMBRIDGE CON PORTASCIUGAMANI E RIPIANO PORTAOGGETTI IN VETRO

CONSOLE FOR CAMBRIDGE BASIN WITH TOWEL RAIL AND GLASS SHELF

METALLGESTELL FÜR WASCHECKEN CAMBRIDGE MIT HANDTUCHALTER UND GLASBRETT

CONSOLE POUR LAVABO CAMBRIDGE AVEC PORTE-SERVIETTES ET ÉTAGÈRE EN VITRE

BASE METALICA PARA LAVABO CAMBRIDGE CON TOALLERO Y ESTANTE EN VIDRIO

КОНСОЛЬ С ПОЛОТЕНЦЕДЕРЖАТЕЛЕМ И СТЕКЛЯННОЙ ПОЛОЧКОЙ ПОД РАКОВИНУ CAMBRIDGE



TIFFANY ACCESSORY

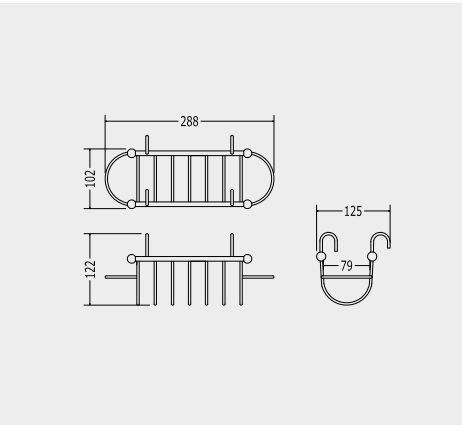

DETIFFANYGCR P 2.7345

CROMO - CHROME - CHROM - CHROME - CROMO - ХРОМ

DETIFFANYG P 2.9525

ORO CHIARO - LIGHT GOLD - HELLGOLD - OR CLAIR - ORO CLARO
СВЕТЛОЕ ЗОЛОТО

DETIFFANYGNK P 2.9525

NICKEL LUCIDO - POLISHED NICKEL - POLIERNICKEL - NICKEL POLI
НИКЕЛ ЛУЦИДО - НИКЕЛЬ БЛЕСТЯЩИЙ

ACCESSORIO PORTAOGGETTI

ACCESSORY BASKET

ACCESSOIREABLAGE

ACCESSOIRE PORTE-OBJETS

ACCESORIO PARA OBJETOS

АКСЕССУАР ДЛЯ ТУАЛЕТНЫХ ПРИНАДЛЕЖНОСТЕЙ

N.B. IL LAVABO CAMBRIDGE SI ABBINA AL W.C. E AL BIDET OXFORD

THE CAMBRIDGE BASIN CAN BE COUPLED WITH THE OXFORD SANITARY SERIES

DAS WASCHECKEN CAMBRIDGE WIRD NORMALERWEISE MIT W.C. UND BIDET DER SERIE OXFORD

LE LAVABO CAMBRIDGE PEUT ÊTRE ASSEMBLÉ AVEC LES SANITAIRES OXFORD

EL LAVABO CAMBRIDGE ES COMPATIBLE CON LOS SANITARIOS OXFORD

РАКОВИНА CAMBRIDGE ПОДХОДИТ ДЛЯ УНИТАЗА И БИДЕ СЕРИИ OXFORD



28

CLASSICA COLLECTION





CLASSICA BASIN

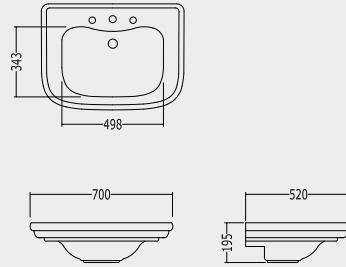

IBLG(1-3)FCLAS

P 13.9375

LAVABO CLASSICA (1-3 FORI)

CLASSICA BASIN (1-3 TAP HOLES)
 WASCHBECKEN CLASSICA (1-3 LÖCHER)
 LAVABO CLASSICA (1-3 TROUS)
 LAVABO CLASSICA (1-3 HUECOS)
 РАКОВИНА CLASSICA (1-3 ОТВЕРСТИЯ)



CLASSICA PEDESTAL

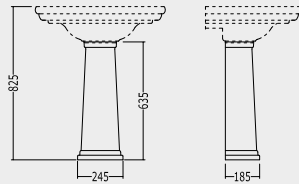

IBCOLCLAS

P 9.1300

COLONNA

PEDESTAL
 SÄULE
 COLONNE
 PEDESTAL
 ПЬЕДЕСТАЛ



CLASSICA BIDET

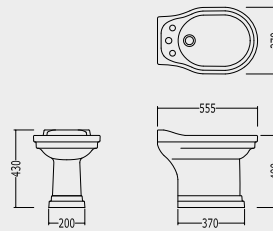

IBBID(1-3)FCL

P 13.9375

BIDET CON EROGAZIONE ESTERNA (1-3 FORI)

BIDET WITH EXTERNAL IRRIGATION (1-3 TAP HOLES)
 BIDET MIT ÄUSSERLICHE R WASSERLIEFERUNG (1-3 LÖCHER)
 BIDET AVEC ÉVACUATION EXTERNE (1-3 TROUS)
 BIDÉ CON EVACUACIÓN EXTERNA (1-3 HUECOS)
 БИДЕ С ВНЕШНИМ ИЗЛИВОМ (1-3 ОТВЕРСТИЯ)



CLASSICA BACK TO WALL W.C.PAN

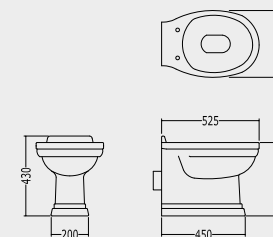

IBWCCLN

P 13.9375

VASO BTW PER CASSETTA DA INCASSO

BACK TO WALL W.C. PAN FOR IN-WALL CISTERN
 W.C. FÜR EINGEBAUTEN SPÜLKASTEN
 TOILETTES BTW POUR RÉSERVOIR ENCASTRABLE
 INODORO BTW PARA CISTERNA DE ENCAJE
 УНИТАЗ BTW ПОД ВСТРАИВАЕМЫЙ БАЧОК



CLASSICA W.C. PAN

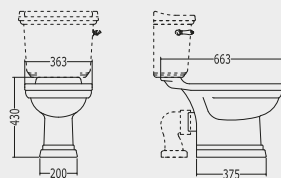

IBWCCL

P 13.9375

VASO MONOBLOCCO

W.C. PAN FOR CLOSE COUPLED CISTERN
WC-KOMBINATION BODENSTEHEND
TOILETTE MONOBLOC
INODORO MONOBLOQUE
МОНОБЛОЧНЫЙ УНИТАЗ



CLASSICA CLOSE COUPLED CISTERN

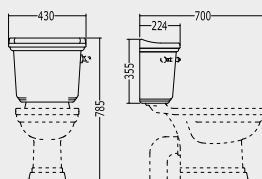

IBCML

P 13.2180

CASSETTA MONOBLOCCO CON BATTERIA

CLOSE COUPLED CISTERN WITH FITTINGS
BLOCKSPÜLKASTEN MIT BATTERIE
RÉSERVOIR MONOBLOC AVEC ROBINETTERIE
CISTERNA MONOBLOQUE CON MECANISMO
БАЧОК МОНОБЛОКА СО СЛИВНЫМ МЕХАНИЗМОМ



CLASSICA LEVER

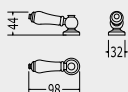

IB1042CPM

CROMO - CHROME - CHROM - CHROME - CROMO - ХРОМ

P 1.8550

IB1042AGM

ORO CHIARO - LIGHT GOLD - HELLGOLD - OR CLAIR - ORO CLARO
СВЕТЛОЕ ЗОЛОТО

P 2.0890

IB1042NKSM

NICKEL LUCIDO - POLISHED NICKEL - POLIERNICKEL - NICKEL POLI
NIQUEL LUCIDO - НИКЕЛЬ БЛЕСТЯЩИЙ

P 2.0890

LEVETTA PER MONOBLOCCO

LEVER FOR CLOSE COUPLED CISTERN
HEBEL FÜR DEN BLOCKSPÜLKASTEN
MANETTE POUR RÉSERVOIR MONOBLOC
MANETA PARA CISTERNA MONOBLOQUE
РУЧКА ДЛЯ МОНОБЛОКА



CLASSICA SOLID OAK
DARK STAINED SEAT

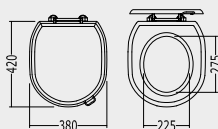

IBSEWENCLACR

CROMO - CHROME - CHROM - CHROME - CROMO - ХРОМ

P 11.3045

IBSEWENCLAOT

ORO CHIARO - LIGHT GOLD - HELLGOLD - OR CLAIR - ORO CLARO
СВЕТЛОЕ ЗОЛОТО

P 11.3045

IBSEWENCLANK

NICKEL LUCIDO - POLISHED NICKEL - POLIERNICKEL - NICKEL POLI
NIQUEL LUCIDO - НИКЕЛЬ БЛЕСТЯЩИЙ

P 11.3045

SEDILE QUERCIA MASSELLO TINTA SCURA

SOLID OAK SEAT, DARK STAINED
KLOSETTSITZ AUS MASSIVEM EICHENHOLZ
ABATTANT CHÊNE TEINTE FONCÉE
ASIENTO ENCINA TINTA OSCURA
СИДЕНЬЕ ИЗ МАССИВА ТЁМНОГО ДУБА С КЛАССИЧЕСКИМ ОПУСКАНИЕМ



CLASSICA MAHOGANY SEAT
IN MDF

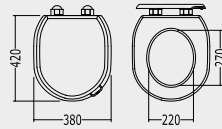

SEDILE LISTRATO MOGANO IN MDF

MDF SEAT, MAHOGANY

MAHAGONI FURNIERTER KLOSETTSITZ

ABATTANT LAQUÉ ACAJOU

ASIENITO CAOBA

СИДЕНЬЕ ИЗ МДФ ЦВЕТА КРАСНОГО ДЕРЕВА С ПЛАВНЫМ ОПУСКАНИЕМ

2IBSEIMMOGCLCR

P 6.1990

CROMO - CHROME - CHROM - CHROME - CROMO - ХРОМ

2IBSEIMMOGCL

P 6.1990

ORO CHIARO - LIGHT GOLD - HELLGOLD - OR CLAIR - ORO CLARO
СВЕТЛОЕ ЗОЛОТО

2IBSEIMMOGCLNKL

P 6.1990

NICKEL LUCIDO - POLISHED NICKEL - POLIERNICKEL - NICKEL POLI
NIQUEL LUCIDO - НИКЕЛЬ БЛЕСТЯЩИЙ



CLASSICA WHITE PAINTED SEAT
IN MDF

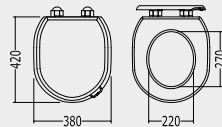

SEDILE LISTRATO IN MDF VERNICIATO BIANCO

MDF STANDARD SEAT, WHITE PAINTED

WEISS LACKIERTER KLOSETTSITZ

ABATTANT VERNI BLANC

ASIENITO BLANCO

СИДЕНЬЕ ИЗ МДФ БЕЛОЕ С ПЛАВНЫМ ОПУСКАНИЕМ

2IBSEBIAWCLACR

P 6.1990

CROMO - CHROME - CHROM - CHROME - CROMO - ХРОМ

2IBSEBIAWCLAOT

P 6.1990

ORO CHIARO - LIGHT GOLD - HELLGOLD - OR CLAIR - ORO CLARO
СВЕТЛОЕ ЗОЛОТО

2IBSEBIAWCLANK

P 6.1990

NICKEL LUCIDO - POLISHED NICKEL - POLIERNICKEL - NICKEL POLI
NIQUEL LUCIDO - НИКЕЛЬ БЛЕСТЯЩИЙ



DOUBLE

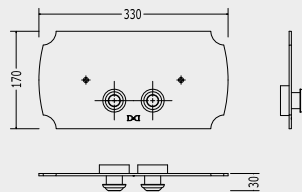

DEPLCR

P 10.9760

CROMO - CHROME - CHROM - CHROME - CROMO - ХРОМ

DEPLOT

P 11.8660

ORO CHIARO - LIGHT GOLD - HELLGOLD - OR CLAIR - ORO CLARO
СВЕТЛОЕ ЗОЛОТО

DEPLNKL

P 11.8660

NICKEL LUCIDO - POLISHED NICKEL - POLIERNICKEL - NICKEL POLI
NIQUEL LUCIDO - НИКЕЛЬ БЛЕСТЯЩИЙ

DOUBLE PLACCA DI COMANDO PER CASSETTA GEBERIT TIPO

UNICA+, KOMBIFIX, DUOFIX, UP320 O SIMILI

PUSH BUTTON WALL PLAQUE FOR GEBERIT IN-WALL CISTERN, TYPE UNICA+, KOMBIFIX, DUOFIX, UP320 OR THE LIKE

BETÄTIGUNGSPLETTE FÜR UNTERPUTZ-SPÜLKASTEN GEBERIT TYP UNICA+, KOMBIFIX, DUOFIX, UP320 ODER ÄHNLICH

PLAQUE DE DÉCLENCHEMENT POUR RÉSERVOIRE DE CHASSE ENCASTRÉ TYPE UNICA+, KOMBIFIX, DUOFIX, UP320 OU SEMBLABLE

PLACA DEL COMANDO PARA EL TIPO DE CISTERNA GEBERIT, TIPO UNICA+, KOMBIFIX, DUOFIX, UP320 O SIMILAR

КЛАВИША ДЛЯ БАЧКА GEBERIT ТИПА UNICA+, KOMBIFIX, DUOFIX, UP320 И АНАЛОГИЧНЫХ

N.B. VI PREGHIAMO DI VERIFICARE LE COMPATIBILITÀ DELLA VOSTRA CASSETTA CON LA PLACCA DOUBLE.

WE KINDLY ASK THAT YOU VERIFY THE COMPATIBILITY OF YOUR CISTERN WITH THE DOUBLE WALL PLAQUE.

WIR BITTEN SIE DIE VEREINBARKEIT IHRES SPÜLKASTENS MIT DER BETÄTIGUNGSPLETTE DOUBLE ZU ÜBERPRÜFEN.

NOUS DEMANDONS QUE VOUS VÉRIFIEZ LA COMPATIBILITÉ DE VOTRE RÉSERVOIR AVEC LA PLAQUE DE MUR DOUBLE.

NOSOTROS RECOMENDAMOS QUE USTED VERIFIQUE LA COMPATIBILIDAD DE VUESTRA CISTERNA CON LA PLACA DOUBLE.

ПРОСИМ УБЕДИТЬСЯ, ПОДХОДИТ ЛИ К ВАШЕМУ БАЧКУ КЛАВИША DOUBLE.

32

ETOILE
COLLECTION



ETOILE BASIN

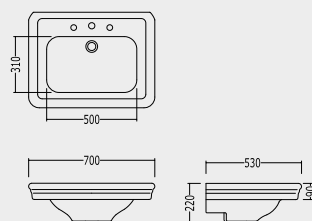

IBLG(1-3)FET

BIANCO - WHITE - WEISS - BLANC - BLANCO - БЕЛАЯ

P 14.3830

2IBLG(1-3)FBET

NERO - BLACK - SCHWARZ - NOIR - NEGRO - ЧЕРНАЯ

P 18.8525

LAVABO ETOILE (1-3 FORI)

ETOILE BASIN (1-3 TAP HOLES)

WASCHBECKEN ETOILE (1-3 LÖCHER)

LAVABO ETOILE (1-3 TROUS)

LAVABO ETOILE (1-3 HUECOS)

РАКОВИНА ETOILE(1-3 ОТВЕРСТИЯ)



ETOILE MEDIUM BASIN

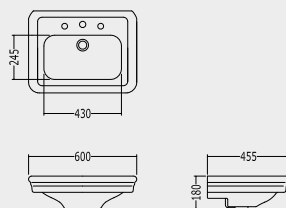

IBLM(1-3)FET

BIANCO - WHITE - WEISS - BLANC - BLANCO - БЕЛАЯ

P 11.3700

LAVABO ETOILE MEDIO (1-3 FORI)

ETOILE MEDIUM BASIN (1-3 TAP HOLES)

MITTLERES WASCHBECKEN ETOILE (1-3 LÖCHER)

LAVABO MOYEN ETOILE (1-3 TROUS)

LAVABO MEDIANO ETOILE (1-3 HUECOS)

РАКОВИНА СРЕДНЯЯ ETOILE (1-3 ОТВЕРСТИЯ)



ETOILE PEDESTAL

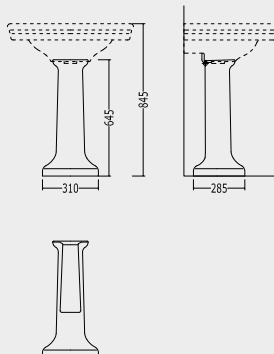

IBCOLET

BIANCO - WHITE - WEISS - BLANC - BLANCO - БЕЛАЯ

P 9.4670

2IBCOLBET

NERO - BLACK - SCHWARZ - NOIR - NEGRO - ЧЕРНАЯ

P 13.5610

COLONNA

PEDESTAL

SAULE

COLONNE

PEDESTAL

ПЬЕДЕСТАЛ





DUKE CONSOLE

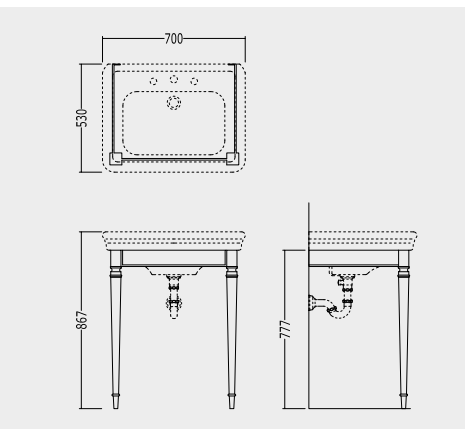

DEDUKECR P 38.4635

CROMO - CHROME - CHROM - CHROME - CROMO - ХРОМ

DEDUKEOT P 47.7520

ORO CHIARO - LIGHT GOLD - HELLGOLD - OR CLAIR
ORO CLARO - СВЕТЛОЕ ЗОЛОТО

DEDUKENK P 47.7520

NICKEL LUCIDO - POLISHED NICKEL - POLIERNICKEL - NICKEL POLI
NIQUEL LUCIDO - НИКЕЛЬ БЛЕСТЯЩИЙ

CONSOLE PER LAVABO ETOILE

CONSOLE FOR ETOILE BASIN
METALLGESTELL FÜR WASHBECKEN ETOILE
CONSOLE POUR LAVABO ETOILE
BASE METALICA PARA LAVABO ETOILE
КОНСОЛЬ ПОД РАКОВИНУ ETOILE



ETOILE CONSOLE

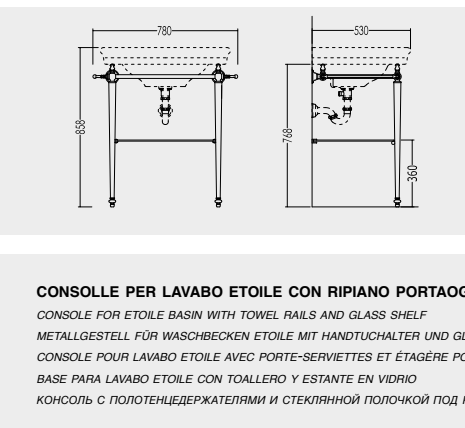

DEETOILECR P 22.4815

CROMO - CHROME - CHROM - CHROME - CROMO - ХРОМ

DEETOILE P 28.7295

ORO CHIARO - LIGHT GOLD - HELLGOLD - OR CLAIR
ORO CLARO - СВЕТЛОЕ ЗОЛОТО

DEETOILENKS P 28.7295

NICKEL LUCIDO - POLISHED NICKEL - POLIERNICKEL - NICKEL POLI
NIQUEL LUCIDO - НИКЕЛЬ БЛЕСТЯЩИЙ

CONSOLE PER LAVABO ETOILE CON RIPIANO PORTAOGGETTI IN VETRO

CONSOLE FOR ETOILE BASIN WITH TOWEL RAILS AND GLASS SHELF
METALLGESTELL FÜR WASHBECKEN ETOILE MIT HANDTUCHALTER UND GLASBRETT
CONSOLE POUR LAVABO ETOILE AVEC PORTE-SERVIETTES ET ÉTAGÈRE PORTE-OBJETS EN VITRE
BASE PARA LAVABO ETOILE CON TOALLERO Y ESTANTE EN VIDRIO
КОНСОЛЬ С ПОЛОТЕНЦЕДЕРЖАТЕЛЯМИ И СТЕКЛЯННОЙ ПОЛОЧКОЙ ПОД РАКОВИНУ ETOILE



ETOILE BIDET

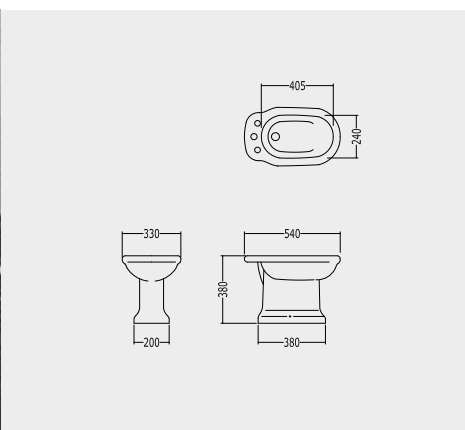

IBBID(1-3)FET P 14.6570

BIANCO - WHITE - WEISS - BLANC - BLANCO - БЕЛАЯ

2IBBID(1-3)FBET P 19.2120

NERO - BLACK - SCHWARZ - NOIR - NEGRO - ЧЕРНАЯ

BIDET CON EROGAZIONE ESTERNA (1-3 FORI)

BIDET WITH EXTERNAL IRRIGATION (1-3 TAP HOLES)
BIDET MIT ÄUSSERLICHE R WASSERLIEFERUNG (1-3 LÖCHER)
BIDET AVEC ÉVACUATION EXTERNE (1-3 TROUS)
BIDÉ CON EVACUACIÓN EXTERNA (1-3 HUECOS)
БИДЕ С ВНЕШНИМ ИЗЛИВОМ (1-3 ОТВЕРСТИЯ)



ETOILE W.C. PAN

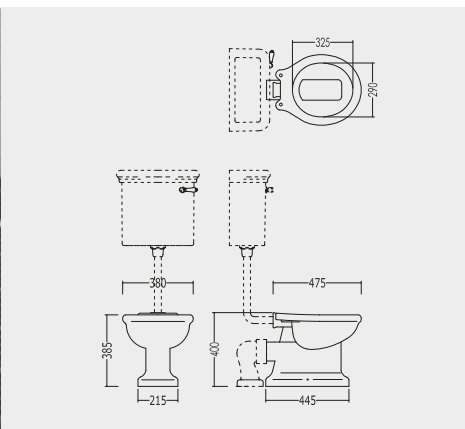

IBWCET P 14.6570

BIANCO - WHITE - WEISS - BLANC - BLANCO - БЕЛАЯ

2IBWCET P 19.2120

NERO - BLACK - SCHWARZ - NOIR - NEGRO - ЧЕРНАЯ

VASO PER CASSETTA ALTA E BASSA

W.C. PAN FOR HIGH AND LOW LEVEL CISTERN
WC FÜR SPÜLKASTEN HOCH UND TIEF
TOILETTE POUR RÉSERVOIR HAUT ET BAS
INODORO PARA CISTERNA ALTA Y BAJA
УНИТАЗ ДЛЯ ВЕРХНЕГО И НИЖНЕГО БАЧКА

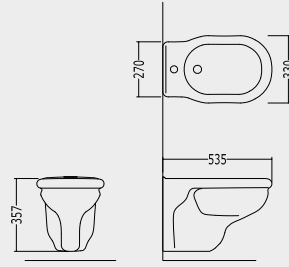

ETOILE WALL-HUNG BIDET

**IBBID(1)FSET**

BIANCO - WHITE - WEISS - BLANC - BLANCO - БЕЛАЯ

P 13.8915

2IBBID(1)FBSET

NERO - BLACK - SCHWARZ - NOIR - NEGRO - ЧЕРНАЯ

P 18.7165

BIDET SOSPESO (1 FORO)

WALL-HUNG BIDET (1 TAP HOLE)

BIDET WANDHÄNGEND (1 LÖCHER)

BIDET SUSPENDU (1 TROU)

BIDÉ SUSPENDIDO (1 HUECO)

БИДЕ ПОДВЕСНОЕ (1 ОТВЕРСТИЕ)

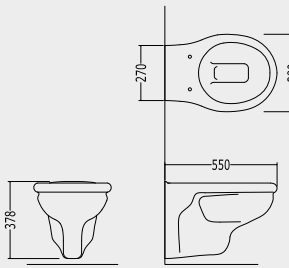

ETOILE WALL-HUNG W.C. PAN

**IBWCSET**

BIANCO - WHITE - WEISS - BLANC - BLANCO - БЕЛАЯ

P 13.8915

2IBWCSET

NERO - BLACK - SCHWARZ - NOIR - NEGRO - ЧЕРНАЯ

P 18.7165

VASO SOSPESO

WALL-HUNG W.C. PAN

W.C. WANDHÄNGEND

TOILETTE SUSPENDUE

INODORO SUSPENDIDO

УНИТАЗ ПОДВЕСНОЙ

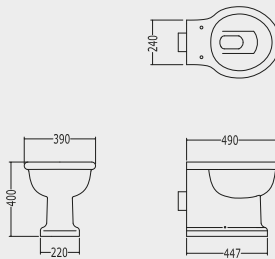

ETOILE BACK TO WALL W.C. PAN

**IBWCETBTW**

BIANCO - WHITE - WEISS - BLANC - BLANCO - БЕЛАЯ

P 14.3830

2IBWCETBTW

NERO - BLACK - SCHWARZ - NOIR - NEGRO - ЧЕРНАЯ

P 19.1800

VASO BTW PER CASSETTA DA INCASSO

BACK TO WALL W.C. PAN FOR IN-WALL CISTERN

W.C. FÜR EINGEBAUTEN SPÜLKASTEN

TOILETTES BTW POUR RÉSERVOIR ENCASTRABLE

INODORO BTW PARA CISTERNA DE ENCAJE

УНИТАЗ BTW ПОД ВСТРАИВАЕМЫЙ БАЧОК

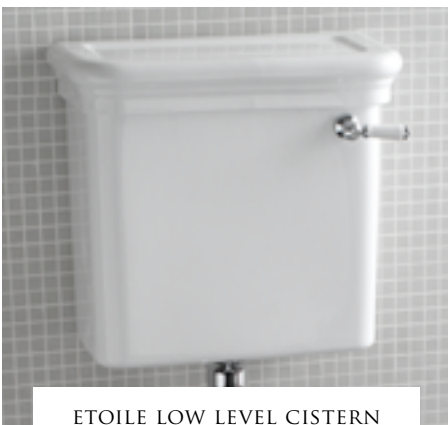

ETOILE LOW LEVEL CISTERN

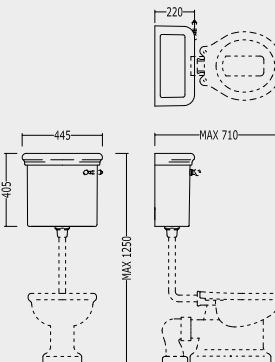
**IBCBET**

BIANCO - WHITE - WEISS - BLANC - BLANCO - БЕЛАЯ

P 9.6025

2IBCBET

NERO - BLACK - SCHWARZ - NOIR - NEGRO - ЧЕРНАЯ

P 14.2500

CASSETTA BASSA

LOW LEVEL CISTERN

TIEFLIEGENDER SPÜLKASTEN

RÉSERVOIR BAS

CISTERNA BAJA

БАЧОК НИЗКИЙ

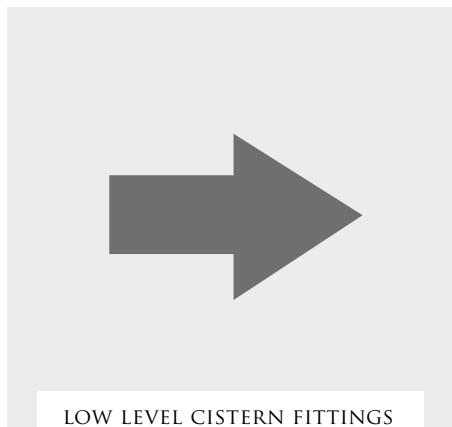

LOW LEVEL CISTERN FITTINGS

IBCBATT

P 3.1695

BATTERIA PER CASSETTA BASSA

LOW LEVEL CISTERN FITTINGS
 BATTERIE FÜR DEN TIEFLIEGENDEN SPÜLKASTEN
 ROBINETTERIE POUR RÉSERVOIR BAS
 MECANISMO PARA CISTERNA BAJA
 СЛИВНОЙ МЕХАНИЗМ ДЛЯ НИЗКОГО БАЧКА

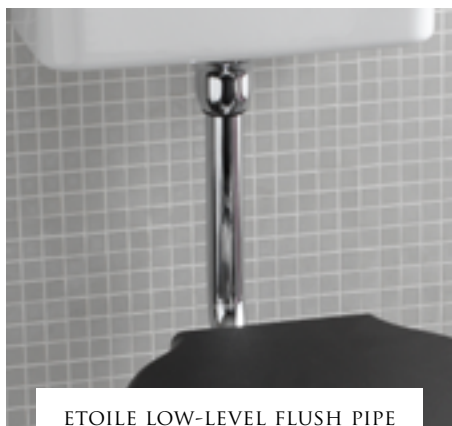

ETOILE LOW-LEVEL FLUSH PIPE

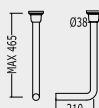

IB1042CP

CROMO - CHROME - CHROM - CHROME - CROMO - ХРОМ

P 3.4395

IB1042AG

ORO CHIARO - LIGHT GOLD - HELLGOLD - OR CLAIR - ORO CLARO
 СВЕТЛОЕ ЗОЛОТО

P 4.5380

IB1042NKS

NICKEL LUCIDO - POLISHED NICKEL - POLIERNICKEL - NICKEL POLI
 NIQUEL LUCIDO - НИКЕЛЬ БЛЕСТЯЩИЙ

P 4.5380

TUBO ESTERNO PER CASSETTA BASSA

LOW LEVEL FLUSH PIPE
 ÄUSSERLICHE SPÜLLEITUNG FÜR DEN TIEFLIEGENDEN SPÜLKASTEN
 TUBE EXTERNE POUR RÉSERVOIR BAS
 TUBO EXTERIOR PARA CISTERNA BAJA
 ПАТРУБОК ДЛЯ НИЗКОГО БАЧКА



ETOILE LEVER

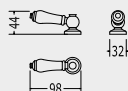

LEVETTA PER CASSETTA BASSA

LEVER FOR LOW LEVEL CISTERN
 HEBEL FÜR TIEFLIEGENDEN SPÜLKASTEN
 MANETTE POUR RÉSERVOIR BAS
 MANETA PARA CISTERNA BAJA
 РУЧКА ДЛЯ НИЗКОГО БАЧКА

IB1042CPM

CROMO/BIANCO - CHROME/WHITE - CHROM/WEISS - CHROME/BLANC - CROMO/BLANCO - ХРОМ/БЕЛАЯ

P 1.8550

2IB1042BCPM

CROMO/NERO - CHROME/BLACK - CHROM/SCHWARZ - CHROME/NOIR - CROMO/NEGRO - ХРОМ/ЧЕРНАЯ

P 1.8550

IB1042AGM

ORO CHIARO/BIANCO - LIGHT GOLD/WHITE - HELLGOLD/WEISS - OR CLAIR/BLANC
 ORO CLARO/BLANCO - СВЕТЛОЕ ЗОЛОТО/БЕЛАЯ

P 2.0890

2IB1042BAGM

ORO CHIARO/NERO - LIGHT GOLD/BLACK - HELLGOLD/SCHWARZ - OR CLAIR/NOIR
 ORO CLARO/NEGRO - СВЕТЛОЕ ЗОЛОТО/ЧЕРНАЯ

P 2.0890

IB1042NKSM

NICKEL LUCIDO/BIANCO - POLISHED NICKEL/WHITE - POLIERNICKEL/WEISS
 NICKEL POLI/BLANC - NIQUEL LUCIDO/BLANCO - НИКЕЛЬ БЛЕСТЯЩИЙ/БЕЛАЯ

P 2.0890

2IB1042BNKM

NICKEL LUCIDO/NERO - POLISHED NICKEL/BLACK - POLIERNICKEL/SCHWARZ
 NICKEL POLI/NOIR - NIQUEL LUCIDO/NEGRO - НИКЕЛЬ БЛЕСТЯЩИЙ/ЧЕРНАЯ

P 2.0890



ETOILE HIGH LEVEL CISTERN

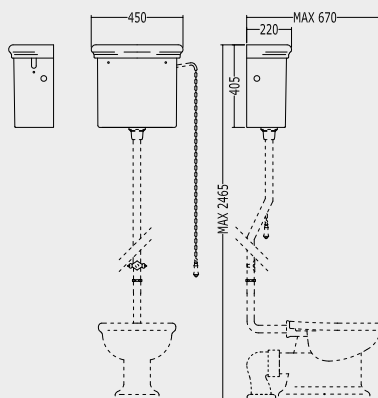

IBCAET

BIANCO - WHITE - WEISS - BLANC - BLANCO - БЕЛАЯ

P 10.8065

2IBCABET

NERO - BLACK - SCHWARZ - NOIR - NEGRO - ЧЕРНАЯ

P 15.4350

CASSETTA ALTA

HIGH LEVEL CISTERN
 HOCHHÄNGENDER SPÜLKASTEN
 RÉSERVOIR HAUT
 CISTERNA ALTA
 БАЧОК ВЫСОКИЙ

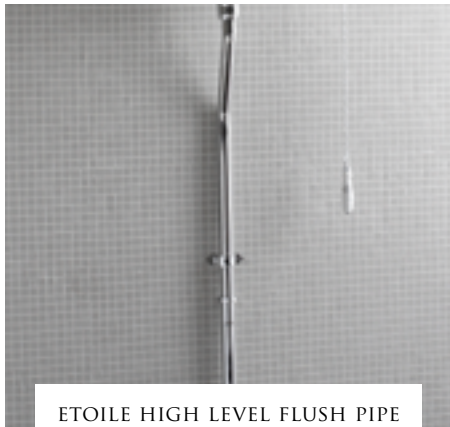

ETOILE HIGH LEVEL FLUSH PIPE

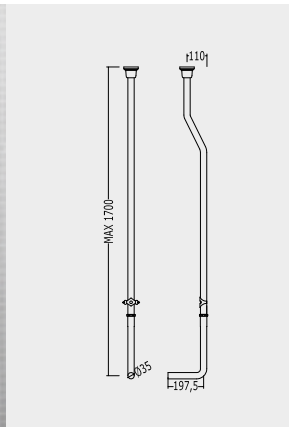
**IB1043CP**

CROMO - CHROME - CHROM - CHROME - CROMO - ХРОМ

P 6.1945

IB1043AG

ORO CHIARO - LIGHT GOLD - HELLGOLD - OR CLAIR - ORO CLARO - СВЕТЛОЕ ЗОЛОТО

P 8.8850

IB1043NK

NICKEL LUCIDO - POLISHED NICKEL - POLIERNICKEL - NICKEL POLI - NIQUEL LUCIDO - НИКЕЛЬ БЛЕСТЯЩИЙ

P 8.8850

TUBO ESTERNO PER CASSETTA ALTA (CLIP DI SOSTEGNO E COLLETTORI)

HIGH LEVEL FLUSH PIPE (WITH ATTACHMENT AND COLLECTORS)

ÄUSSERLICHE SPÜLLEITUNG FÜR DEN HOCHHÄNGENDEN SPÜLKASTEN

TUBE EXTERNE POUR RÉSERVOIR HAUT (CLIP DE SOUTIEN ET COLLECTEUR)

TUBO EXTERIOR PARA CISTERNA ALTA (CLIP Y COLECTORES)

ПАТРУБОК ДЛЯ ВЫСОКОГО БАЧКА (ЗАЖИМ-ДЕРЖАТЕЛЬ И КОЛЛЕКТОРЫ)

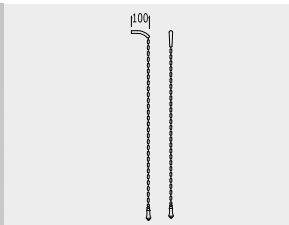

ETOILE PULL, CHAIN AND LEVER

**PULL, CATENA E LEVA PER CASSETTA ALTA**

PULL, CHAIN AND LEVER FOR HIGH LEVEL CISTERN

PULL, KETTE UND HEBEL FÜR DEN

HOCHHÄNGENDEN SPÜLKASTEN

PULL, CHAÎNE ET LEVIER POUR RÉSERVOIR HAUT

PULL, CADENA Y MANETA PARA CISTERNA ALTA

РУЧКА, ЦЕПОЧКА И РЫЧАГ ДЛЯ ВЫСОКОГО БАЧКА

IB1043CPMC

CROMO/BIANCO - CHROME/WHITE - CHROM/WEISS - CHROME/BLANC - CROMO/BLANCO - ХРОМ/БЕЛАЯ

P 2.4850

2IB1043BCPMC

CROMO/NERO - CHROME/BLACK - CHROM/SCHWARZ - CHROME/NOIR - CROMO/NEGRO - ХРОМ/БЕЛАЯ

P 2.4850

IB1043AGMC

ORO CHIARO/BIANCO - LIGHT GOLD/WHITE - HELLGOLD/WEISS - OR CLAIR/BLANC

ORO CLARO/BLANCO - СВЕТЛОЕ ЗОЛОТО/БЕЛАЯ

P 3.0970

2IB1043BAGMC

ORO CHIARO/NERO - LIGHT GOLD/BLACK - HELLGOLD/SCHWARZ - OR CLAIR/NOIR

ORO CLARO/NEGRO - СВЕТЛОЕ ЗОЛОТО/ЧЕРНАЯ

P 3.0970

IB1043NKMC

NICKEL LUCIDO/BIANCO - POLISHED NICKEL/WHITE - POLIERNICKEL/WEISS

NICKEL POLI/BLANC - NIQUEL LUCIDO/BLANCO - НИКЕЛЬ БЛЕСТЯЩИЙ/БЕЛАЯ

P 3.0970

2IB1043NKMC

NICKEL LUCIDO/NERO - POLISHED NICKEL/BLACK - POLIERNICKEL/SCHWARZ

NICKEL POLI/NOIR - NIQUEL LUCIDO/NEGRO - НИКЕЛЬ БЛЕСТЯЩИЙ/ЧЕРНАЯ

P 3.0970

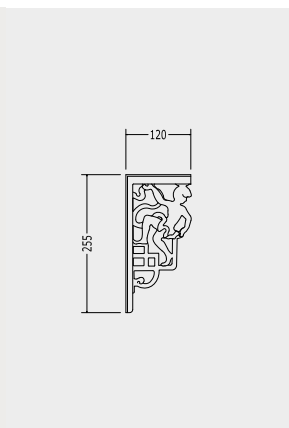

ETOILE WHITE ORNATE BRACKETS

**IBSTWES**

BIANCO - WHITE - WEISS - BLANC - BLANCO - БЕЛАЯ

P 3.3135

IBSTWESBL

NERO - BLACK - SCHWARZ - NOIR - NEGRO - ЧЕРНАЯ

P 3.3135

STAFFE DECORATE PER CASSETTA ALTA (PAIO)

WHITE ORNATE BRACKETS FOR HIGH LEVEL CISTERN (PAIR)

DEKORIERTE BÜGEL FÜR DEN HOCHHÄNGENDER SPÜLKASTEN (EIN PAAR)

ÉTRIERS DÉCORÉS POUR RÉSERVOIR HAUT (UNE PAIRE)

APOYOS DECORADOS PARA CISTERNA ALTA (PAR)

ДЕКОРАТИВНОЕ КРЕПЛЕНИЕ ДЛЯ ВЫСОКОГО БАЧКА (2 ШТ.)

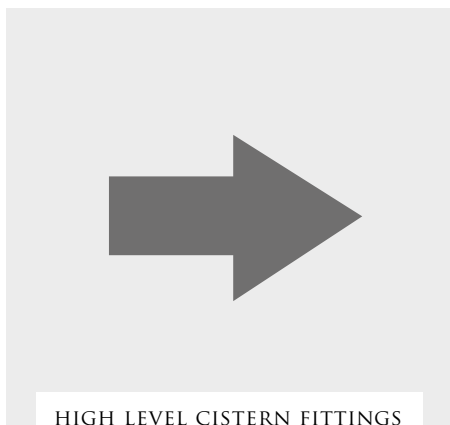

HIGH LEVEL CISTERN FITTINGS

IBACCCAET

P 4.7360

BATTERIA PER CASSETTA ALTA

HIGH LEVEL CISTERN FITTINGS

BATTERIE FÜR DEN HOCHHÄNGENDEN SPÜLKASTEN

ROBINETTERIE POUR RÉSERVOIR HAUT

MECANISMO PARA CISTERNA ALTA

СЛИВНОЙ МЕХАНИЗМ ДЛЯ ВЫСОКОГО БАЧКА



ETOILE W.C.PAN

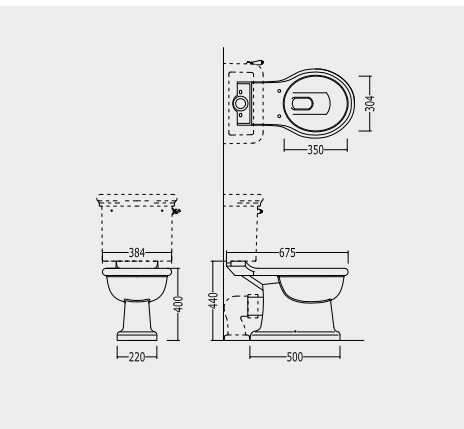

IBWCETCM

BIANCO - WHITE - WEISS - BLANC - BLANCO - БЕЛАЯ

P 15.1020

2IBWCBETCM

NERO - BLACK - SCHWARZ - NOIR - NEGRO - ЧЕРНАЯ

P 19.0180

VASO MONOBLOCCO

W.C. PAN FOR CLOSE COUPLED CISTERN

WC-KOMBINATION BODENSTEHEND

TOILETTE MONOBLOC

INODORO MONOBLOQUE

МОНОБЛОЧНЫЙ УНИТАЗ



ETOILE CLOSE COUPLED CISTERN

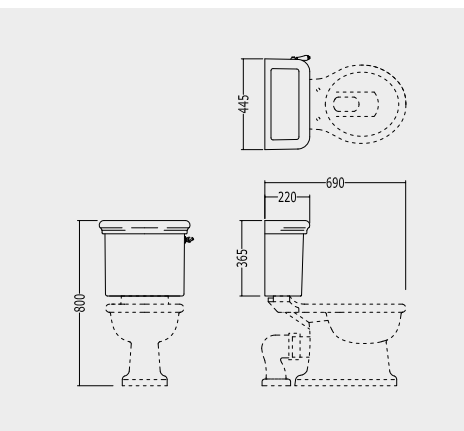

IBCMET

BIANCO - WHITE - WEISS - BLANC - BLANCO - БЕЛАЯ

P 14.7355

2IBCBMET

NERO - BLACK - SCHWARZ - NOIR - NEGRO - ЧЕРНАЯ

P 19.1360

CASSETTA MONOBLOCCO CON BATTERIA

CLOSE COUPLED CISTERN WITH FITTINGS

BLOCKSPÜLKASTEN MIT BATTERIE

RÉSERVOIR MONOBLOC AVEC ROBINETTERIE

CISTERNA MONOBLOQUE CON MECANISMO

БАЧОК МОНОБЛОКА СО СЛИВНЫМ МЕХАНИЗМОМ



ETOILE LEVER

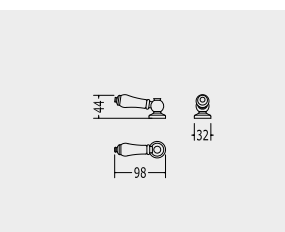

LEVETTA PER MONOBLOCCO

LEVER FOR CLOSE COUPLED CISTERN

HEBEL FÜR DEN BLOCKSPÜLKASTEN

MANETTE POUR RÉSERVOIR MONOBLOC

MANETA PARA CISTERNA MONOBLOQUE

РУЧКА ДЛЯ МОНОБЛОКА

IB1042CPM

CROMO/BIANCO - CHROME/WHITE - CHROM/WEISS - CHROME/BLANC - CROMO/BLANCO - ХРОМ/БЕЛАЯ

P 1.8550

2IB1042BCPM

CROMO/NERO - CHROME/BLACK - CHROM/SCHWARZ - CHROME/NOIR - CROMO/NEGRO - ХРОМ/ЧЕРНАЯ

P 1.8550

IB1042AGM

ORO CHIARO/BIANCO - LIGHT GOLD/WHITE - HELLGOLD/WEISS - OR CLAIR/BLANC

ORO CLARO/BLANCO - СВЕТЛОЕ ЗОЛОТО/БЕЛО

P 2.0890

2IB1042BAGM

ORO CHIARO/NERO - LIGHT GOLD/BLACK - HELLGOLD/SCHWARZ - OR CLAIR/NOIR

ORO CLARO/NEGRO - СВЕТЛОЕ ЗОЛОТО/ЧЕРНАЯ

P 2.0890

IB1042NKSM

NICKEL LUCIDO/BIANCO - POLISHED NICKEL/WHITE - POLIERNICKEL/WEISS

NICKEL POLI/BLANC - NIQUEL LUCIDO/BLANCO - НИКЕЛЬ БЛЕСТЯЩИЙ/БЕЛАЯ

P 2.0890

2IB1042BNKM

NICKEL LUCIDO/NERO - POLISHED NICKEL/BLACK - POLIERNICKEL/SCHWARZ

NICKEL POLI/NOIR - NIQUEL LUCIDO/NEGRO - НИКЕЛЬ БЛЕСТЯЩИЙ/БЕЛАЯ

P 2.0890



ETOILE USA W.C.PAN

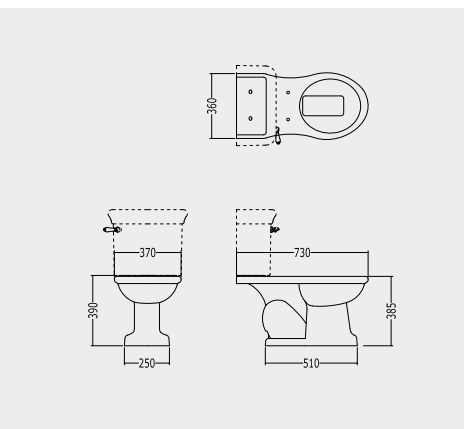

IBWCETUSA

P 14.5000

VASO MONOBLOCCO USA

USA W.C. PAN FOR CLOSE COUPLED CISTERN

WC-KOMBINATION BODENSTEHEND USA

TOILETTE MONOBLOC USA

INODORO MONOBLOQUE USA

МОНОБЛОЧНЫЙ УНИТАЗ США



ETOILE USA
CLOSE COUPLED CISTERN

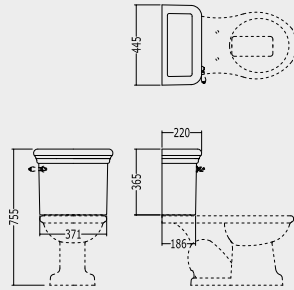

IBCMETUSA

P 14.5000

CASSETTA MONOBLOCCO CON BATTERIA USA

CLOSE COUPLED CISTERN WITH FITTINGS USA
BLOCKSPÜLKASTEN MIT BATTERIE USA
RÉSERVOIR MONOBLOC AVEC ROBINETTERIE USA
CISTERNA MONBLOQUE CON MECANISMO USA
БАЧОК МОНОБЛОКА СО СЛИВНЫМ МЕХАНИЗМОМ США



ETOILE USA LEVER

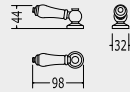

IB1042CPMUSA

CROMO - CHROME - CHROM - CHROME - CROMO - XROM

P 1.8550

IB1042AGMUSA

ORO CHIARO - LIGHT GOLD - HELLGOLD - OR CLAIR - ORO CLARO - СВЕТЛОЕ ЗОЛОТО

P 2.0890

IB1042NKMUSA

NICKEL LUCIDO - POLISHED NICKEL - POLIERNICKEL - NICKEL POLI - NIQUEL LUCIDO - НИКЕЛЬ БЛЕСТЯЩИЙ

P 2.0890

LEVETTA PER MONOBLOCCO USA

LEVER FOR CLOSE COUPLED CISTERN USA
HEBEL FÜR DEN BLOCKSPÜLKASTEN USA
MANETTE POUR RÉSERVOIR BAS ET MONOBLOC USA
MANETA PARA CISTERNA BAJA Y MONBLOQUE USA
РУЧКА ДЛЯ МОНОБЛОКА США



ETOILE SOLID OAK
DARK STAINED SEAT

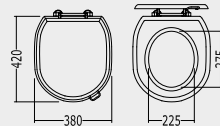

IBSEWENETCR

CROMO - CHROME - CHROM - CHROME - CROMO - XROM

P 11.3955

IBSEWENET

ORO CHIARO - LIGHT GOLD - HELLGOLD - OR CLAIR - ORO CLARO
СВЕТЛОЕ ЗОЛОТО

P 11.3955

IBSEWENETNKS

NICKEL LUCIDO - POLISHED NICKEL - POLIERNICKEL - NICKEL POLI
NIQUEL LUCIDO - НИКЕЛЬ БЛЕСТЯЩИЙ

P 11.3955

SEDILE QUERCIA MASSELLO TINTA SCURA

SOLID OAK SEAT, DARK STAINED
KLOSETTSITZ AUS MASSIVEM EICHENHOLZ
ABATTANT CHÊNE TEINTE FONCÉE
ASIENTO ENCINA TINTA OSCURA
СИДЕНЬЕ ИЗ МАССИВА ТЕМНОГО ДУБА С КЛАССИЧЕСКИМ ОПУСКАНИЕМ



ETOILE SOLID OAK SEAT

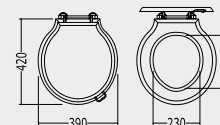

IBSEQUEETCR

CROMO - CHROME - CHROM - CHROME - CROMO - XROM

P 11.3955

IBSEQUEET

ORO CHIARO - LIGHT GOLD - HELLGOLD - OR CLAIR - ORO CLARO
СВЕТЛОЕ ЗОЛОТО

P 11.3955

IBSEQUEETNKS

NICKEL LUCIDO - POLISHED NICKEL - POLIERNICKEL - NICKEL POLI
NIQUEL LUCIDO - НИКЕЛЬ БЛЕСТЯЩИЙ

P 11.3955

SEDILE QUERCIA MASSELLO

SOLID OAK SEAT
KLUSETTSITZ AUS MASSIVEM EICHENHOLZ
ABATTANT CHÊNE MASSIF
ASIENTO ENCINA MACIZO
СИДЕНЬЕ ИЗ МАССИВА СВЕТЛОГО ДУБА С КЛАССИЧЕСКИМ ОПУСКАНИЕМ



ETOILE MAHOGANY SEAT
IN MDF

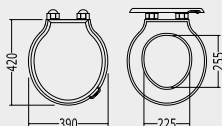

SEDILE LISTRATO MOGANO IN MDF

MDF SEAT, MAHOGANY
MAHAGONI FURNIERTER KLOSETTSITZ
ABATTANT LAQUÉ ACAJOU
ASIENTO CAOBA
СИДЕНЬЕ ИЗ МДФ ЦВЕТА КРАСНОГО ДЕРЕВА С ПЛАВНЫМ ОПУСКАНИЕМ

2IBSEMDFETCR P 6.2905

CROMO - CHROME - CHROM - CHROME - CROMO - XROM

2IBSEMDFET P 6.2905

ORO CHIARO - LIGHT GOLD - HELLGOLD - OR CLAIR - ORO CLARO
СВЕТЛОЕ ЗОЛОТО

2IBSEMDFETNKS P 6.2905

NICKEL LUCIDO - POLISHED NICKEL - POLIERNICKEL - NICKEL POLI
NIQUEL LUCIDO - НИКЕЛЬ БЛЕСТЯЩИЙ

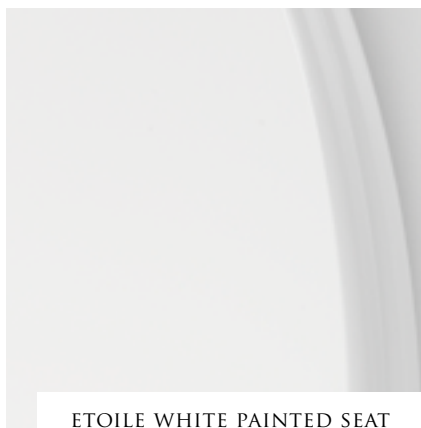

ETOILE WHITE PAINTED SEAT
IN MDF

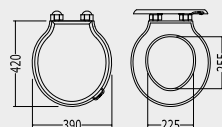

SEDILE LISTRATO IN MDF VERNICIATO BIANCO

MDF STANDARD SEAT, WHITE PAINTED
WEISS LACKIERTER KLOSETTSITZ
ABATTANT VERNI BLANC
ASIENTO BLANCO
СИДЕНЬЕ ИЗ МДФ БЕЛОЕ С ПЛАВНЫМ ОПУСКАНИЕМ

2IBSEBIAETCR P 6.2905

CROMO - CHROME - CHROM - CHROME - CROMO - XROM

2IBSEBIAET P 6.2905

ORO CHIARO - LIGHT GOLD - HELLGOLD - OR CLAIR - ORO CLARO
СВЕТЛОЕ ЗОЛОТО

2IBSEBIAETNKS P 6.2905

NICKEL LUCIDO - POLISHED NICKEL - POLIERNICKEL - NICKEL POLI
NIQUEL LUCIDO - НИКЕЛЬ БЛЕСТЯЩИЙ



DOUBLE

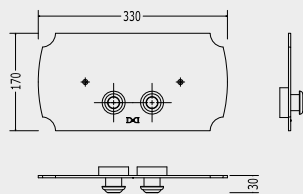

DEPLCR P 10.9760

CROMO - CHROME - CHROM - CHROME - CROMO - XROM

DEPLOT P 11.8660

ORO CHIARO - LIGHT GOLD - HELLGOLD - OR CLAIR - ORO CLARO
СВЕТЛОЕ ЗОЛОТО

DEPLNKL P 11.8660

NICKEL LUCIDO - POLISHED NICKEL - POLIERNICKEL - NICKEL POLI
NIQUEL LUCIDO - НИКЕЛЬ БЛЕСТЯЩИЙ

DOUBLE PLACCA DI COMANDO PER CASSETTA GEBERIT TIPO

UNICA+, KOMBIFIX, DUOFIX, UP320 O SIMILI

PUSH BUTTON WALL PLAQUE FOR GEBERIT IN-WALL CISTERN, TYPE UNICA+, KOMBIFIX, DUOFIX, UP320 OR THE LIKE
BETÄTIGUNGSPLETTE FÜR UNTERPUTZ-SPÜLKASTEN GEBERIT TYP UNICA+, KOMBIFIX, DUOFIX, UP320 ODER ÄHNLICH
PLAQUE DE DÉCLENCHEMENT POUR RÉSERVOIR DE CHASSE ENCASTRÉ TYPE UNICA+, KOMBIFIX, DUOFIX, UP320 OU SEMBLABLE
PLACA DEL COMANDO PARA EL TIPO DE CISTERNA GEBERIT, TIPO UNICA+, KOMBIFIX, DUOFIX, UP320 O SIMILAR
КЛАВИША ДЛЯ БАЧКИ GEBERIT ТИПА UNICA+, KOMBIFIX, DUOFIX, UP320 И АНАЛОГИЧНЫХ

N.B. VI PREGHIAMO DI VERIFICARE LE COMPATIBILITÀ DELLA VOSTRA CASSETTA CON LA PLACCA DOUBLE.

WE KINDLY ASK THAT YOU VERIFY THE COMPATIBILITY OF YOUR CISTERN WITH THE DOUBLE WALL PLAQUE.
WIR BITTEN SIE DIE VEREINBARKEIT IHRES SPÜLKASTENS MIT DER BETÄTIGUNGSPLETTE DOUBLE ZU ÜBERPRÜFEN.
NOUS DEMANDONS QUE VOUS VÉRIFIEZ LA COMPATIBILITÉ DE VOTRE RÉSERVOIR AVEC LA PLAQUE DE MUR DOUBLE.
NOSOTROS RECOMENDAMOS QUE USTED VERIFIQUE LA COMPATIBILIDAD DE VUESTRA CISTERNA CON LA PLACA DOUBLE.
ПРОСИМ УБЕДИТЬСЯ, ПОДХОДИТ ЛИ К ВАШЕМУ БАЧКУ КЛАВИША DOUBLE.



42

NEW ETOILE COLLECTION



NEW ETOILE BASIN

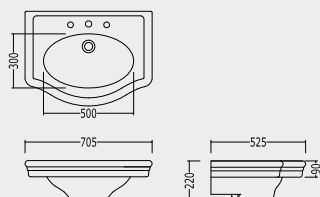

IBLG(1-3)FNET

BIANCO - WHITE - WEISS - BLANC - BLANCO - БЕЛАЯ

P 14.5165

2IBLG(1-3)FBNET

NERO - BLACK - SCHWARZ - NOIR - NEGRO - ЧЕРНАЯ

P 19.0180

LAVABO NEW ETOILE (1-3 FORI)

NEW ETOILE BASIN (1-3 TAP HOLES)
 WASCHBECKEN NEW ETOILE (1-3 LÖCHER)
 LAVABO NEW ETOILE (1-3 TROUS)
 LAVABO NEW ETOILE (1-3 HUECOS)
 РАКОВИНА NEW ETOILE (1-3 ОТВЕРСТИЯ)



NEW ETOILE PEDESTAL

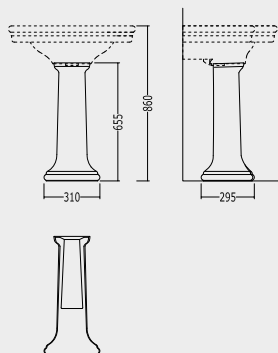

IBCOLNET

BIANCO - WHITE - WEISS - BLANC - BLANCO - БЕЛАЯ

P 9.9405

2IBCOLBNET

NERO - BLACK - SCHWARZ - NOIR - NEGRO - ЧЕРНАЯ

P 13.5055

COLONNA

PEDESTAL
 SÄULE
 COLONNE
 PEDESTAL
 ПЬЕДЕСТАЛ



MARLENE CONSOLE

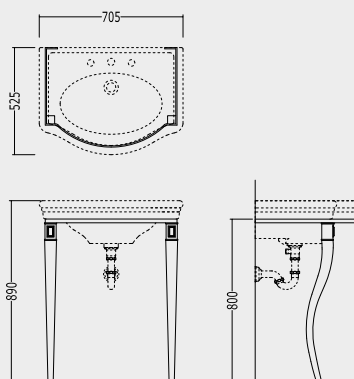

DEMARLENECR

CROMO - CHROME - CHROM - CHROME - CROMO - ХРОМ

P 33.2500

DEMARLENEOT

ORO CHIARO - LIGHT GOLD - HELLGOLD - OR CLAIR
 ORO CLARO - СВЕТЛОЕ ЗОЛОТО

P 41.7640

DEMARLENENK

NICKEL LUCIDO - POLISHED NICKEL - POLIERNICKEL - NICKEL POLI
 NIQUEL LUCIDO - НИКЕЛЬ БЛЕСТЯЩИЙ

P 41.7640

CONSOLE PER LAVABO NEW ETOILE

CONSOLE FOR NEW ETOILE BASIN
 METALLGESTELL FÜR WASHBECKEN NEW ETOILE
 CONSOLE POUR LAVABO NEW ETOILE
 BASE METALICA PARA LAVABO NEW ETOILE
 КОНСОЛЬ ПОД РАКОВИНУ NEW ETOILE





NEW ETOILE CONSOLE

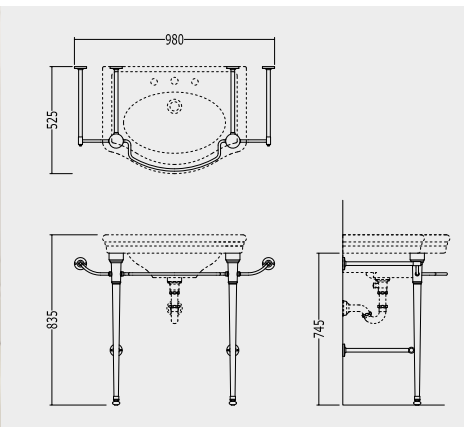

DENEWETOILECR P 22.4195

CROMO - CHROME - CHROM - CHROME - CROMO - ХРОМ

DENEWETOILEOT P 25.0115

ORO CHIARO - LIGHT GOLD - HELLGOLD - OR CLAIR
ORO CLARO - СВЕТЛОЕ ЗОЛОТО

DENEWETOILENKS P 25.0115

NICKEL LUCIDO - POLISHED NICKEL - POLIERNICKEL - NICKEL POLI
NIQUEL LUCIDO - НИКЕЛЬ БЛЕСТЯЩИЙ

CONSOLE PER LAVABO NEW ETOILE

CONSOLE FOR NEW ETOILE BASIN
METALLGESTELL FÜR WASHBECKEN NEW ETOILE
CONSOLE POUR LAVABO NEW ETOILE
BASE METALICA PARA LAVABO NEW ETOILE
КОНСОЛЬ ПОД РАКОВИНУ NEW ETOILE



NEW ETOILE WASHBASIN

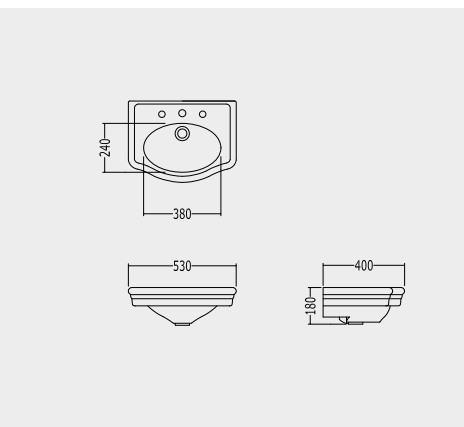

IBLP(1-3)FNET P 12.8700

BIANCO - WHITE - WEISS - BLANC - BLANCO - БЕЛАЯ

LAVAMANO NEW ETOILE (1-3 FORI)

NEW ETOILE WASHBASIN (1-3 TAP HOLES)
KLEINES WASHBECKEN NEW ETOILE (1-3 LÖCHER)
LAVE-MAIN NEW ETOILE (1-3 TROUS)
LAVAMANO NEW ETOILE (1-3 HUECOS)
РУКОМОЙНИК NEW ETOILE (1-3 ОТВЕРСТИЯ)



HARRY JUNIOR VANITY UNIT

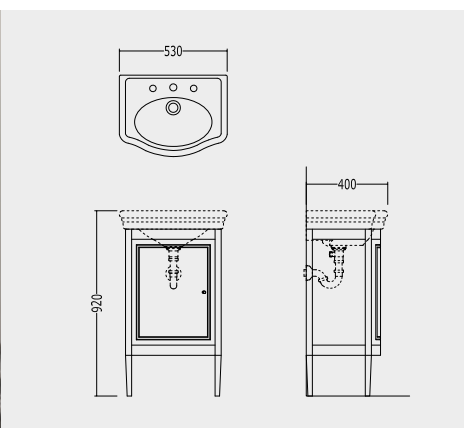

EFHARRYJR/DP P 48.7500

DEEP BLACK

EFHARRYJR/PW P 48.7500

PURE WHITE

EFHARRYJR/CR P 48.7500

CREAM

EFHARRYJR/WG P 48.7500

WARM GREY

MOBILE PORTALAVABO IN LEGNO LACCATO LUCIDO PER LAVAMANO NEW ETOILE

WASHBASIN CABINET IN POLISHED LACQUERED WOOD FOR NEW ETOILE WASHBASIN
WASCHTISCHMÖBEL AUS GLÄNZEND LACKIERTEM HOLZ FÜR NEW ETOILE-WASHBECKEN
MEUBLE SOUS-VASQUE EN BOIS LAQUÉ BRILLANT POUR LAVE-MAIN NEW ETOILE
MUEBLE PORTALAVABO DE MADERA LAQUEADA BRILLANTE PARA EL LAVAMANO NEW ETOILE
ТУМБА ИЗ ЛАКИРОВАННОГО ПОЛИРОВАННОГО ДЕРЕВА ПОД РУКОМОЙНИК NEW ETOILE

LACCATURA LUCIDA NEI COLORI:

AVAILABLE IN THE FOLLOWING HIGH GLOSS COLOURS:
GLANZLACKIERUNG IN DEN FOLGENDEN FARBEN:
DISPONIBLE DANS LES COULEURS SUIVANTES À HAUTE BRILLANCE:
DISPONIBLE EN LOS SIGUIENTES COLORES LACADOS BRILLO:
БЛЕСТЯЩАЯ ЛАКИРОВКА СЛЕДУЮЩИХ ЦВЕТОВ:

> DEEP BLACK, PURE WHITE, CREAM, WARM GREY

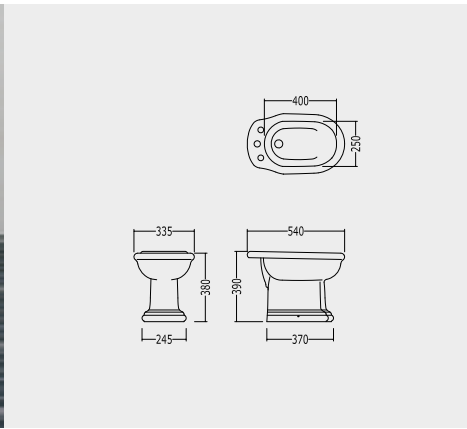

NEW ETOILE BIDET

**IBBID(1-3)FNET**

BIANCO - WHITE - WEISS - BLANC - BLANCO - БЕЛАЯ

P 15.1020

2IBBID(1-3)FBNET

NERO - BLACK - SCHWARZ - NOIR - NEGRO - ЧЕРНАЯ

P 19.0180

BIDET CON EROGAZIONE ESTERNA (1-3 FORI)

BIDET WITH EXTERNAL IRRIGATION (1-3 TAP HOLES)

BIDET MIT ÄUSSERLICHE R WASSERLIEFERUNG (1-3 LÖCHER)

BIDET AVEC ÉVACUATION EXTERNE (1-3 TROUS)

BIDÉ CON EVACUACIÓN EXTERNA (1-3 HUECOS)

БИДЕ С ВНЕШНИМ ИЗЛИВОМ (1-3 ОТВЕРСТИЯ)

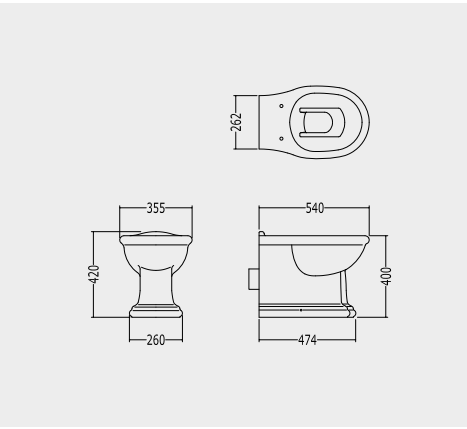
NEW ETOILE
BACK TO WALL W.C. PAN**IBWCNETBTW**

BIANCO - WHITE - WEISS - BLANC - BLANCO - БЕЛАЯ

P 14.3830

2IBWCBNETBTW

NERO - BLACK - SCHWARZ - NOIR - NEGRO - ЧЕРНАЯ

P 19.0180

VASO BTW PER CASSETTA DA INCASSO

BACK TO WALL W.C. PAN FOR IN-WALL CISTERN

W.C. FÜR EINGEBAUTEN SPÜLKASTEN

TOILETTES BTW POUR RÉSERVOIR ENCASTRABLE

INODORO BTW PARA CISTERNA DE ENCAJE

УНИТАЗ BTW ПОД ВСТРАИВАЕМЫЙ БАЧОК

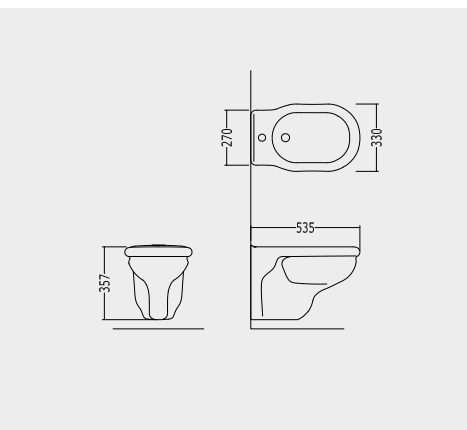

NEW ETOILE WALL-HUNG BIDET

**IBBID(1)FSET**

BIANCO - WHITE - WEISS - BLANC - BLANCO - БЕЛАЯ

P 13.8915

2IBBID(1)FBSET

NERO - BLACK - SCHWARZ - NOIR - NEGRO - ЧЕРНАЯ

P 18.7165

BIDET SOSPESO (1 FORO)

WALL-HUNG BIDET (1 TAP HOLE)

BIDET WANDHÄNGEND (1 LÖCHER)

BIDET SUSPENDU (1 TROU)

BIDÉ SUSPENDIDO (1 HUECO)

БИДЕ ПОДВЕСНОЕ (1 ОТВЕРСТИЕ)

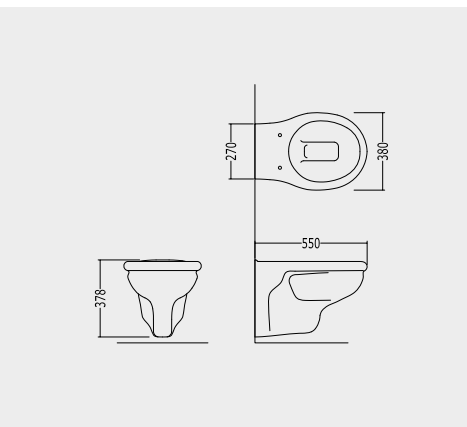
NEW ETOILE
WALL-HUNG W.C. PAN**IBWCSET**

BIANCO - WHITE - WEISS - BLANC - BLANCO - БЕЛАЯ

P 13.8915

2IBWCBSET

NERO - BLACK - SCHWARZ - NOIR - NEGRO - ЧЕРНАЯ

P 18.7165

VASO SOSPESO

WALL-HUNG W.C. PAN

W.C. WANDHÄNGEND

TOILETTE SUSPENDUE

INODORO SUSPENDIDO

УНИТАЗ ПОДВЕСНОЙ



NEW ETOILE WC. PAN

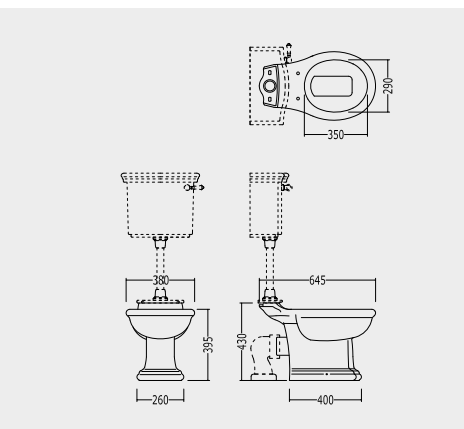

IBWCNET

BIANCO - WHITE - WEISS - BLANC - BLANCO - БЕЛАЯ

P 15.1020

2IBWCBNET

NERO - BLACK - SCHWARZ - NOIR - NEGRO - ЧЕРНАЯ

P 19.0180

VASO PER CASSETTA ALTA, BASSA E MONOBLOCCO

W.C. PAN FOR HIGH, LOW LEVEL AND CLOSE COUPLED CISTERN
 WC FÜR SPÜLKASTEN HOCH, TIEF UND FÜR WC-KOMBINATION
 TOILETTE POUR RÉSERVOIR HAUT, BAS ET MONOBLOC
 INODORO PARA CISTERNA ALTA, BAJA Y MONOBLOQUE
 УНИТАЗ ДЛЯ ВЕРХНЕГО, НИЖНЕГО И МОНОБЛОЧНОГО БАЧКА



NEW ETOILE LOW LEVEL CISTERN

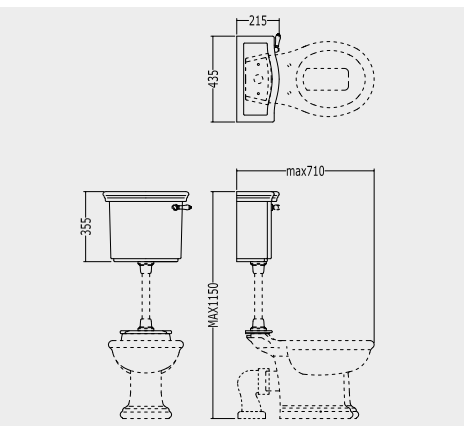

IBCBNET

BIANCO - WHITE - WEISS - BLANC - BLANCO - БЕЛАЯ

P 10.0825

2IBCBBNET

NERO - BLACK - SCHWARZ - NOIR - NEGRO - ЧЕРНАЯ

P 14.4980

CASSETTA BASSA

LOW LEVEL CISTERN
 TIEFLIEGENDER SPÜLKASTEN
 RÉSERVOIR BAS
 CISTERNA BAJA
 БАЧОК НИЗКИЙ

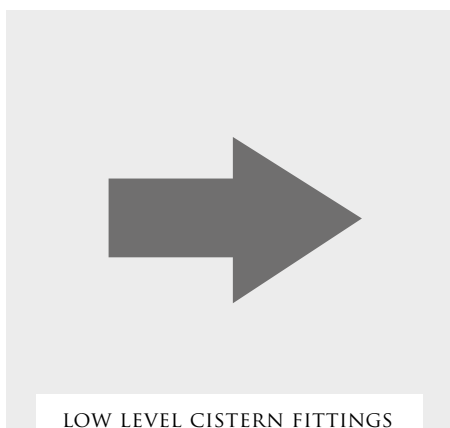

LOW LEVEL CISTERN FITTINGS

IBBATTWES

P 4.5555

BATTERIA PER CASSETTA BASSA

LOW LEVEL CISTERN FITTINGS
 BATTERIE FÜR DEN TIEFLIEGENDEN SPÜLKASTEN
 ROBINETTERIE POUR RÉSERVOIR BAS
 MECANISMO PARA CISTERNA BAJA
 СЛИВНОЙ МЕХАНИЗМ ДЛЯ НИЗКОГО БАЧКА



NEW ETOILE
 LOW LEVEL FLUSH PIPE

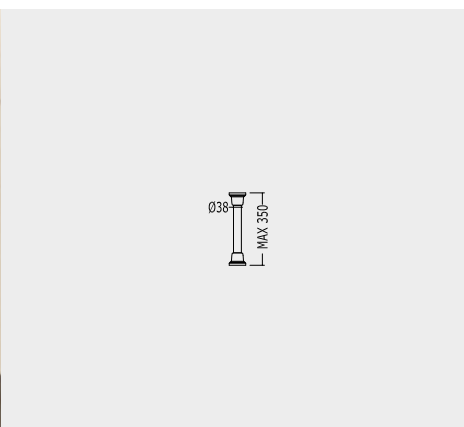

IBACZWESCR

CROMO - CHROME - CHROM - CHROME - CROMO - ХРОМ

P 3.3135

IBACZWESOT

ORO CHIARO - LIGHT GOLD - HELLGOLD - OR CLAIR
 ORO CLARO - СВЕТЛОЕ ЗОЛОТО

P 4.3580

IBACZWESNK

NICKEL LUCIDO - POLISHED NICKEL - POLIERNICKEL - NICKEL POLI
 NIQUEL LUCIDO - НИКЕЛЬ БЛЕСТЯЩИЙ

P 4.3580

TUBO ESTERNO PER CASSETTA BASSA

LOW LEVEL FLUSH PIPE
 ÄUSSERLICHE SPÜLLEITUNG FÜR DEN TIEFLIEGENDEN SPÜLKASTEN
 TUBE EXTERNE POUR RÉSERVOIR BAS
 TUBO EXTERIOR PARA CISTERNA BAJA
 ПАТРУБОК ДЛЯ НИЗКОГО БАЧКА

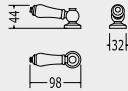

NEW ETOILE LEVER

**LEVETTA PER CASSETTA BASSA**

LEVER FOR LOW LEVEL CISTERN
HEBEL FÜR TIEFLIEGENDEN SPÜLKASTEN
MANETTE POUR RÉSERVOIR BAS
MANETA PARA CISTERNA BAJA
РУЧКА ДЛЯ НИЗКОГО БАЧКА

IB1042CPM

CROMO/BIANCO - CHROME/WHITE - CHROM/WEISS - CHROME/BLANC - CROMO/BLANCO - ХРОМ/БЕЛАЯ

P 1.8550

2IB1042BCPM

CROMO/NERO - CHROME/BLACK - CHROM/SCHWARZ - CHROME/NOIR - CROMO/NEGRO - ХРОМ/ЧЕРНАЯ

P 1.8550

IB1042AGMORO CHIARO/BIANCO - LIGHT GOLD/WHITE - HELLGOLD/WEISS - OR CLAIR/BLANC
ORO CLARO/BLANCO - СВЕТЛОЕ ЗОЛОТО/БЕЛАЯ

P 2.0890

2IB1042BAGMORO CHIARO/NERO - LIGHT GOLD/BLACK - HELLGOLD/SCHWARZ - OR CLAIR/NOIR
ORO CLARO/NEGRO - СВЕТЛОЕ ЗОЛОТО/ЧЕРНАЯ

P 2.0890

IB1042NKSMNICKEL LUCIDO/BIANCO - POLISHED NICKEL/WHITE - POLIERNICKEL/WEISS
NICKEL POLI/BLANC - NIQUEL LUCIDO/BLANCO - НИКЕЛЬ БЛЕСТЯЩИЙ/БЕЛАЯ

P 2.0890

2IB1042BNKMNICKEL LUCIDO/NERO - POLISHED NICKEL/BLACK - POLIERNICKEL/SCHWARZ
NICKEL POLI/NOIR - NIQUEL LUCIDO/NEGRO - НИКЕЛЬ БЛЕСТЯЩИЙ/ЧЕРНАЯ

P 2.0890

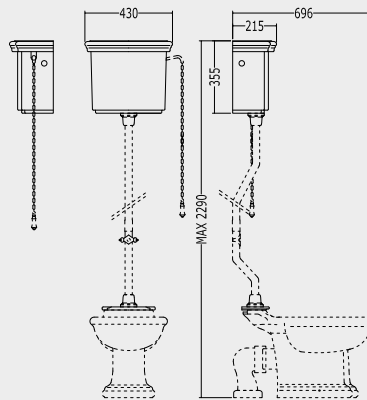
NEW ETOILE
HIGH LEVEL CISTERN**IBCANET**

BIANCO - WHITE - WEISS - BLANC - BLANCO - БЕЛАЯ

P 11.3470

2IBCABNET

NERO - BLACK - SCHWARZ - NOIR - NEGRO - ЧЕРНАЯ

P 15.7380

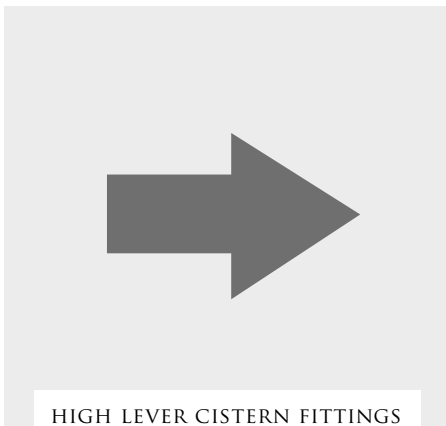
CASSETTA ALTAHIGH LEVEL CISTERN
HOCHHÄNGENDER SPÜLKASTEN
RÉSERVOIR HAUT
CISTERNA ALTA
БАЧОК ВЫСОКИЙ

HIGH LEVER CISTERN FITTINGS

IBBATTWESAL

P 4.5555

BATTERIA PER CASSETTA ALTAHIGH LEVEL CISTERN FITTINGS
BATTERIE FÜR DEN HOCHHÄNGENDEN SPÜLKASTEN
ROBINETTERIE POUR RÉSERVOIR HAUT
MECANISMO PARA CISTERNA ALTA
СЛИВНОЙ МЕХАНИЗМ ДЛЯ ВЫСОКОГО БАЧКАNEW ETOILE
HIGH LEVEL FLUSH PIPE**IBACWESCR**

CROMO - CHROME - CHROM - CHROME - CROMO - ХРОМ

P 6.5735

IBACWESOT

ORO CHIARO - LIGHT GOLD - HELLGOLD - OR CLAIR - ORO CLARO - СВЕТЛОЕ ЗОЛОТО

P 9.7420

IBACWESNKS

NICKEL LUCIDO - POLISHED NICKEL - POLIERNICKEL - NICKEL POLI - NIQUEL LUCIDO - НИКЕЛЬ БЛЕСТЯЩИЙ

P 9.7420

TUBO ESTERNO PER CASSETTA ALTA (CLIP DI SOSTEGNO E COLLETTORI)HIGH LEVEL FLUSH PIPE (WITH ATTACHMENT AND COLLECTORS)
ÄUSSERLICHE SPÜLLEITUNG FÜR DEN HOCHHÄNGENDEN SPÜLKASTEN
TUBE EXTERNE POUR RÉSERVOIR HAUT (CLIP DE SOUTIEN ET COLLECTEUR)
TUBO EXTERIOR PARA CISTERNA ALTA (CLIP Y COLECTORES)
ПАТРУБОК ДЛЯ ВЫСОКОГО БАЧКА (ЗАЖИМ-ДЕРЖАТЕЛЬ И КОЛЛЕКТОРЫ)



NEW ETOILE PULL,
CHAIN AND LEVER

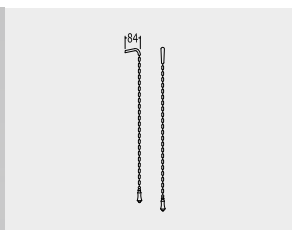

PULL, CATENA E LEVA PER CASSETTA ALTA

PULL, CHAIN AND LEVER FOR HIGH LEVEL CISTERN
PULL, KETTE UND HEBEL FÜR DEN
HOCHHÄNGENDEN SPÜLKASTEN
PULL, CHAÎNE ET LEVIER POUR RÉSERVOIR HAUT
PULL, CADENA Y MANETA PARA CISTERNA ALTA
РУЧКА, ЦЕПОЧКА И РЫЧАГ ДЛЯ ВЫСОКОГО БАЧКА

IBPLCWESCR

CROMO/BIANCO - CHROME/WHITE - CHROM/WEISS - CHROME/BLANC - CROMO/BLANCO - ХРОМ/БЕЛАЯ

P 2.4850

2IBPLCWESCR

CROMO/NERO - CHROME/BLACK - CHROM/SCHWARZ - CHROME/NOIR - CROMO/NEGRO - ХРОМ/ЧЕРНАЯ

P 2.4850

IBPLCWESOT

ORO CHIARO/BIANCO - LIGHT GOLD/WHITE - HELLGOLD/WEISS - OR CLAIR/BLANC
ORO CLARO/BLANCO - СВЕТЛОЕ ЗОЛОТО/БЕЛАЯ

P 3.0970

2IBPLCWESOT

ORO CHIARO/NERO - LIGHT GOLD/BLACK - HELLGOLD/SCHWARZ - OR CLAIR/NOIR
ORO CLARO/NEGRO - СВЕТЛОЕ ЗОЛОТО/ЧЕРНАЯ

P 3.0970

IBPLCWESNK

NICKEL LUCIDO/BIANCO - POLISHED NICKEL/WHITE - POLIERNICKEL/WEISS
NICKEL POLI/BLANC - NIQUEL LUCIDO/BLANCO - НИКЕЛЬ БЛЕСТЯЩИЙ/БЕЛАЯ

P 3.0970

2IBPLCWESNK

NICKEL LUCIDO/NERO - POLISHED NICKEL/BLACK - POLIERNICKEL/SCHWARZ
NICKEL POLI/NOIR - NIQUEL LUCIDO/NEGRO - НИКЕЛЬ БЛЕСТЯЩИЙ/ЧЕРНАЯ

P 3.0970



NEW ETOILE
WHITE ORNATE BRACKETS

IBSTWES

BIANCO - WHITE - WEISS - BLANC - BLANCO - БЕЛАЯ

P 3.3135

IBSTWESBL

NERO - BLACK - SCHWARZ - NOIR - NEGRO - ЧЕРНАЯ

P 3.3135

STAFFE DECORATE PER CASSETTA ALTA (PAIO)

WHITE ORNATE BRACKETS FOR HIGH LEVEL CISTERN (PAIR)
DEKORIERTE BÜGEL FÜR DEN HOCHHÄNGENDER SPÜLKASTEN (EIN PAAR)
ÉTRIERS DÉCORÉS POUR RÉSERVOIR HAUT (UNE PAIRE)
APOYOS DECORADOS PARA CISTERNA ALTA (PAR)
ДЕКОРАТИВНОЕ КРЕПЛЕНИЕ ДЛЯ ВЫСОКОГО БАЧКА (2 ШТ.)



NEW ETOILE
CLOSE COUPLED CISTERN

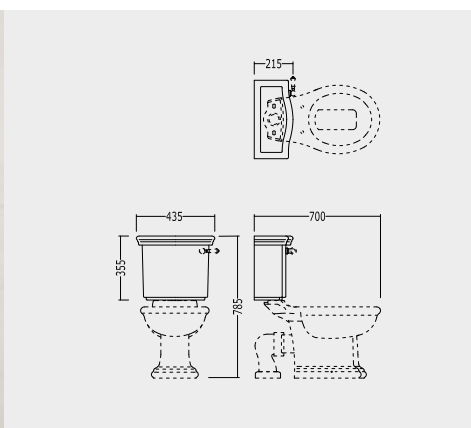

IBCZNET

BIANCO - WHITE - WEISS - BLANC - BLANCO - БЕЛАЯ

P 10.1800

2IBCZBNET

NERO - BLACK - SCHWARZ - NOIR - NEGRO - ЧЕРНАЯ

P 14.5805

CASSETTA MONOBLOCCO

CLOSE COUPLED CISTERN
BLOCKSPÜLKASTEN
RÉSERVOIR MONOBLOC
CISTERNA MONBLOQUE
БАЧОК МОНОБЛОКА

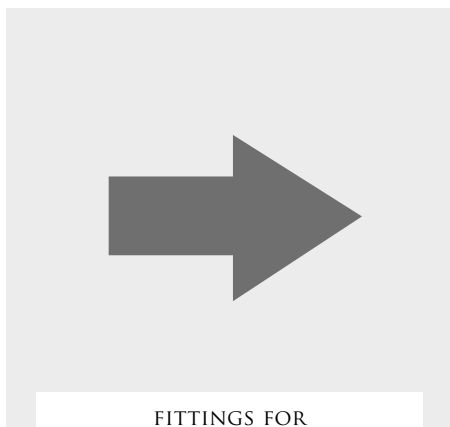

FITTINGS FOR
CLOSE COUPLED CISTERN

IBBATTWES

P 4.5555

BATTERIA PER CASSETTA MONOBLOCCO

FITTINGS FOR CLOSE COUPLED CISTERN
BATTERIE FÜR DEN BLOCKSPÜLKASTEN
ROBINETTERIE POUR RÉSERVOIR MONOBLOC
MECANISMO PARA CISTERNA MONBLOQUE
СЛИВНОЙ МЕХАНИЗМ ДЛЯ БАЧКА МОНОБЛОКА

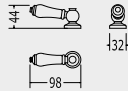

NEW ETOILE LEVER

**LEVETTA PER MONOBLOCCO**

LEVER FOR CLOSE COUPLED CISTERN
HEBEL FÜR DEN BLOCKSPÜLKASTEN
MANETTE POUR RÉSERVOIR MONOBLOC
MANETA PARA CISTERNA MONOBLOQUE
РУЧКА ДЛЯ МОНОБЛОКА

IB1042CPM

CROMO/BIANCO - CHROME/WHITE - CHROM/WEISS - CHROME/BLANC - CROMO/BLANCO - ХРОМ/БЕЛАЯ

P 1.8550

2IB1042BCPM

CROMO/NERO - CHROME/BLACK - CHROM/SCHWARZ - CHROME/NOIR - CROMO/NEGRO - ХРОМ/ЧЕРНАЯ

P 1.8550

IB1042AGMORO CHIARO/BIANCO - LIGHT GOLD/WHITE - HELLGOLD/WEISS - OR CLAIR/BLANC
ORO CLARO/BLANCO - СВЕТЛОЕ ЗОЛОТО/БЕЛАЯ

P 2.0890

2IB1042BAGMORO CHIARO/NERO - LIGHT GOLD/BLACK - HELLGOLD/SCHWARZ - OR CLAIR/NOIR
ORO CLARO/NEGRO - СВЕТЛОЕ ЗОЛОТО/ЧЕРНАЯ

P 2.0890

IB1042NKSMNICKEL LUCIDO/BIANCO - POLISHED NICKEL/WHITE - POLIERNICKEL/WEISS
NICKEL POLI/BLANC - NIQUEL LUCIDO/BLANCO - НИКЕЛЬ БЛЕСТЯЩИЙ/БЕЛАЯ

P 2.0890

2IB1042BNKMNICKEL LUCIDO/NERO - POLISHED NICKEL/BLACK - POLIERNICKEL/SCHWARZ
NICKEL POLI/NOIR - NIQUEL LUCIDO/NEGRO - НИКЕЛЬ БЛЕСТЯЩИЙ/ЧЕРНАЯ

P 2.0890

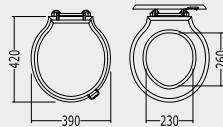
NEW ETOILE SOLID OAK
DARK STAINED SEAT**SEDILE QUERCIA MASSELLO TINTA SCURA**

SOLID OAK SEAT, DARK STAINED
KLOSETTSITZ AUS MASSIVEM EICHENHOLZ
ABATTANT CHÊNE TEINTE FONCÉE
ASIENTO ENCINA TINTA OSCURA
СИДЕНЬЕ ИЗ МАССИВА ТЁМНОГО ДУБА С КЛАССИЧЕСКИМ ОПУСКАНИЕМ

IBSEWENETCR

CROMO - CHROME - CHROM - CHROME - CROMO - ХРОМ

P 11.3955

IBSEWENETORO CHIARO - LIGHT GOLD - HELLGOLD - OR CLAIR - ORO CLARO
СВЕТЛОЕ ЗОЛОТО

P 11.3955

IBSEWENETNKSNICKEL LUCIDO - POLISHED NICKEL - POLIERNICKEL - NICKEL POLI
NIQUEL LUCIDO - НИКЕЛЬ БЛЕСТЯЩИЙ

P 11.3955

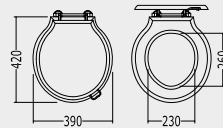

NEW ETOILE SOLID OAK SEAT

**SEDILE QUERCIA MASSELLO**

SOLID OAK SEAT
KLUSETTSITZ AUS MASSIVEM EICHENHOLZ
ABATTANT CHÊNE MASSIF
ASIENTO ENCINA MACIZO
СИДЕНЬЕ ИЗ МАССИВА СВЕТЛОГО ДУБА С КЛАССИЧЕСКИМ ОПУСКАНИЕМ

IBSEQUEETCR

CROMO - CHROME - CHROM - CHROME - CROMO - ХРОМ

P 11.3955

IBSEQUEETORO CHIARO - LIGHT GOLD - HELLGOLD - OR CLAIR - ORO CLARO
СВЕТЛОЕ ЗОЛОТО

P 11.3955

IBSEQUEETNKSNICKEL LUCIDO - POLISHED NICKEL - POLIERNICKEL - NICKEL POLI
NIQUEL LUCIDO - НИКЕЛЬ БЛЕСТЯЩИЙ

P 11.3955

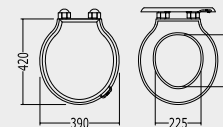
NEW ETOILE
MAHOGANY SEAT IN MDF**SEDILE LISTRATO MOGANO IN MDF**

MDF SEAT, MAHOGANY
MAHAGONI FURNIERTER KLOSETTSITZ
ABATTANT LAQUÉ ACAJOU
ASIENTO SAOBA
СИДЕНЬЕ ИЗ МДФ ЦВЕТА КРАСНОГО ДЕРЕВА С ПЛАВНЫМ ОПУСКАНИЕМ

2IBSEMDFETCR

CROMO - CHROME - CHROM - CHROME - CROMO - ХРОМ

P 6.2905

2IBSEMDFETORO CHIARO - LIGHT GOLD - HELLGOLD - OR CLAIR - ORO CLARO
СВЕТЛОЕ ЗОЛОТО

P 6.2905

2IBSEMDFETNKSNICKEL LUCIDO - POLISHED NICKEL - POLIERNICKEL - NICKEL POLI
NIQUEL LUCIDO - НИКЕЛЬ БЛЕСТЯЩИЙ

P 6.2905



NEW ETOILE
WHITE PAINTED SEAT IN MDF

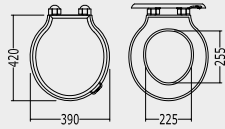

SEDILE LISTRATO IN MDF VERNICIATO BIANCO

MDF STANDARD SEAT, WHITE PAINTED
WEISS LACKIERTER KLOSETTSITZ
ABATTANT VERNI BLANC
ASIENTO BLANCO
СИДЕНЬЕ ИЗ МДФ БЕЛОЕ С ПЛАВНЫМ ОПУСКАНИЕМ

2IBSEBIAETCR P 6.2905

CROMO - CHROME - CHROM - CHROME - CROMO - ХРОМ

2IBSEBIAET P 6.2905

ORO CHIARO - LIGHT GOLD - HELLGOLD - OR CLAIR - ORO CLARO
СВЕТЛОЕ ЗОЛОТО

2IBSEBIAETNKS P 6.2905

NICKEL LUCIDO - POLISHED NICKEL - POLIERNICKEL - NICKEL POLI
НИQUEL LUCIDO - НИКЕЛЬ БЛЕСТЯЩИЙ



DOUBLE

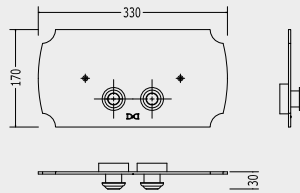

DEPLCR P 10.9760

CROMO - CHROME - CHROM - CHROME - CROMO - ХРОМ

DEPLOT P 11.8660

ORO CHIARO - LIGHT GOLD - HELLGOLD - OR CLAIR - ORO CLARO
СВЕТЛОЕ ЗОЛОТО

DEPLNKL P 11.8660

NICKEL LUCIDO - POLISHED NICKEL - POLIERNICKEL - NICKEL POLI
НИQUEL LUCIDO - НИКЕЛЬ БЛЕСТЯЩИЙ

DOUBLE PLACCA DI COMANDO PER CASSETTA GEBERIT TIPO

UNICA+, KOMBIFIX, DUOFIX, UP320 O SIMILI

PUSH BUTTON WALL PLAQUE FOR GEBERIT IN-WALL CISTERN, TYPE UNICA+, KOMBIFIX, DUOFIX, UP320 OR THE LIKE
BETÄTIGUNGSPLETTE FÜR UNTERPUTZ-SPÜLKASTEN GEBERIT TYP UNICA+, KOMBIFIX, DUOFIX, UP320 ODER ÄHNLICH
PLAQUE DE DÉCLENCHEMENT POUR RÉSERVOIRE DE CHASSE ENCASTRÉ TYPE UNICA+, KOMBIFIX, DUOFIX, UP320 OU SEMBLABLE
PLACA DEL COMANDO PARA EL TIPO DE CISTERNA GEBERIT, TIPO UNICA+, KOMBIFIX, DUOFIX, UP320 O SIMILAR
КЛАВИША ДЛЯ БАЧКА GEBERIT ТИПА UNICA+, KOMBIFIX, DUOFIX, UP320 И АНАЛОГИЧНЫХ

N.B. VI PREGHIAMO DI VERIFICARE LE COMPATIBILITÀ DELLA VOSTRA CASSETTA CON LA PLACCA DOUBLE.

WE KINDLY ASK THAT YOU VERIFY THE COMPATIBILITY OF YOUR CISTERN WITH THE DOUBLE WALL PLAQUE.
WIR BITTEN SIE DIE VEREINBARKEIT IHRES SPÜLKASTENS MIT DER BETÄTIGUNGSPLETTE DOUBLE ZU ÜBERPRÜFEN.
NOUS DEMANDONS QUE VOUS VÉRIFIEZ LA COMPATIBILITÉ DE VOTRE RÉSERVOIR AVEC LA PLAQUE DE MUR DOUBLE.
NOSOTROS RECOMENDAMOS QUE USTED VERIFIQUE LA COMPATIBILIDAD DE VUESTRA CISTERNA CON LA PLACA DOUBLE.
ПРОСИМ УБЕДИТЬСЯ, ПОДХОДИТ ЛИ К ВАШЕМУ БАЧКУ КЛАВИША DOUBLE.



52

OXFORD COLLECTION





OXFORD BASIN

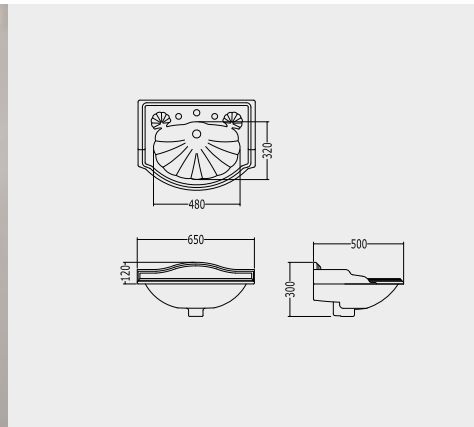

IBLG(1-2-3)FOXF

P 15.8295

LAVABO OXFORD (1-2-3 FORI)

OXFORD BASIN (1-2-3 TAP HOLES)

WASCHBECKEN OXFORD (1-2-3 LÖCHER)

LAVABO OXFORD (1-2-3 TROUS)

LAVABO OXFORD (1-2-3 HUECOS)

РАКОВИНА OXFORD (1-2-3 ОТВЕРСТИЯ)



OXFORD PEDESTAL

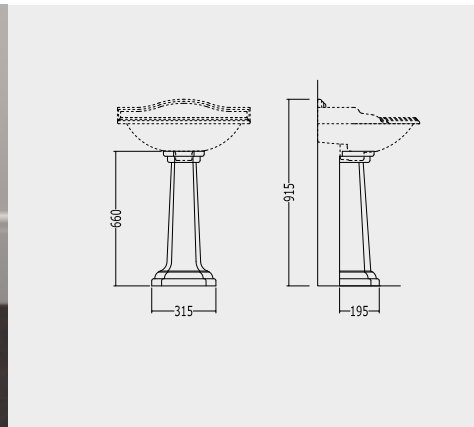

IBCOLOXF

P 10.1210

COLONNA

PEDESTAL

SÄULE

COLONNE

PEDESTAL

ПЬЕДЕСТАЛ



BOSTON CONSOLE

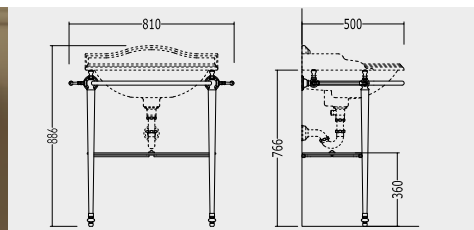

DEBOSTONCR

P 21.5200

CROMO - CHROME - CHROM - CHROME - CROMO - ХРОМ

DEBOSTON

P 24.1885

ORO CHIARO - LIGHT GOLD - HELLGOLD - OR CLAIR

ORO CLARO - СВЕТЛОЕ ЗОЛОТО

DEBOSTONNKS

P 24.1885

NICHEL LUCIDO - POLISHED NICKEL - POLIERNICKEL - NICKEL POLI

NIQUEL LUCIDO - НИКЕЛЬ БЛЕСТЯЩИЙ

CONSOLLE PER LAVABO OXFORD CON PORTASCIUGAMANI E RIPIANO PORTAOGGETTI

CONSOLE FOR OXFORD BASIN WITH TOWEL RAILS AND GLASS SHELF

METALLGESTELL FÜR WASCHBECKEN OXFORD MIT HANDTUCHHALTER UND GLASBRETT

CONSOLE POUR LAVABO OXFORD AVEC PORTE-SERVIETTES ET ÉTAGÈRE EN VITRE

BASE METALICA PARA LAVABO OXFORD CON TOALLERO Y ESTANTE EN VIDRIO

КОНСОЛЬ С ПОЛОТЕНЦЕДЕРЖАТЕЛЯМИ И СТЕКЛЯННОЙ ПОЛОЧКОЙ ПОД РАКОВИНУ OXFORD



BOSTON ACCESSORY

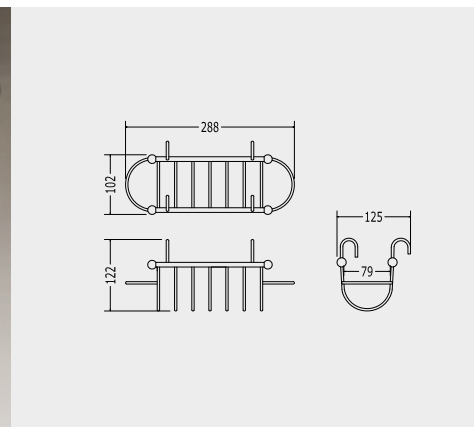

DEBOSTONGCR

P 2.7345

CROMO - CHROME - CHROM - CHROME - CROMO - ХРОМ

DEBOSTONG

P 2.9525

ORO CHIARO - LIGHT GOLD - HELLGOLD - OR CLAIR - ORO CLARO

СВЕТЛОЕ ЗОЛОТО

DEBOSTONGNKS

P 2.9525

NICHEL LUCIDO - POLISHED NICKEL - POLIERNICKEL - NICKEL POLI

NIQUEL LUCIDO - НИКЕЛЬ БЛЕСТЯЩИЙ

ACCESSORIO PORTAOGGETTI

ACCESSORY BASKET

ACCESSOIREABLAGE

ACCESSOIRE PORTE-OBJETS

ACCESSORIO PARA OBJETOS

АКСЕССУАР ДЛЯ ТУАЛЕТНЫХ ПРИНАДЛЕЖНОСТЕЙ



OXFORD WASHBASIN

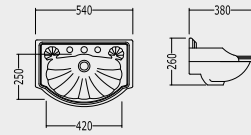

IBLPOXF(2FORI)
IBLP(1-3)FOXF

P 12.0655
P 12.0655

LAVAMANO OXFORD (1-2-3 FORI)
 OXFORD WASHBASIN (1-2-3 TAP HOLES)
 KLEINES WASCHBECKEN OXFORD (1-2-3 LÖCHER)
 LAVÉ-MAIN OXFORD (1-2-3 TROUS)
 LAVAMANO OXFORD (1-2-3 HUECOS)
 РУКОМЫЙНИК OXFORD (1-2-3 ОТВЕРСТИЯ)

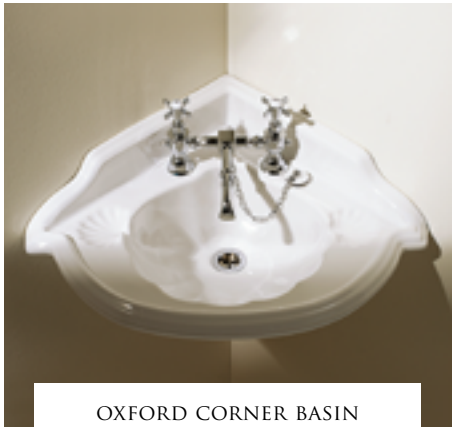

OXFORD CORNER BASIN

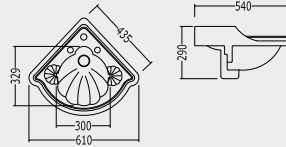

IBLA(1-2-3)FOXF

P 12.2995

LAVABO ANGOLO OXFORD (1-2-3 FORI)
 OXFORD CORNER BASIN (1-2-3 TAP HOLES)
 ECKWASCHBECKEN OXFORD (1-2-3 LÖCHER)
 LAVABO D'ANGLE OXFORD (1-2-3 TROUS)
 LAVABO ANGULAR OXFORD (1-2-3 HUECOS)
 РАКОВИНА УГЛОВАЯ OXFORD (1-2-3 ОТВЕРСТИЯ)



OXFORD BIDET

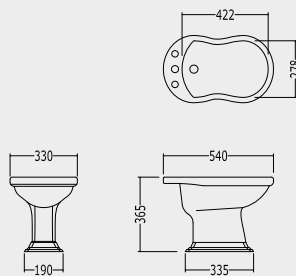

IBBID(1-3)FOXF

P 15.8295

BIDET CON EROGAZIONE ESTERNA (1-3 FORI)
 BIDET WITH EXTERNAL IRRIGATION (1-3 TAP HOLES)
 BIDET MIT ÄUSSERLICHER WASSERLIEFERUNG (1-3 LÖCHER)
 BIDÉ AVEC ÉVACUATION EXTERNE (1-3 TROUS)
 BIDÉ CON EVACUACIÓN EXTERNA (1-3 HUECOS)
 БИДЕ С ВНЕШНИМ ИЗЛИВОМ (1-3 ОТВЕРСТИЯ)



OXFORD W.C. PAN

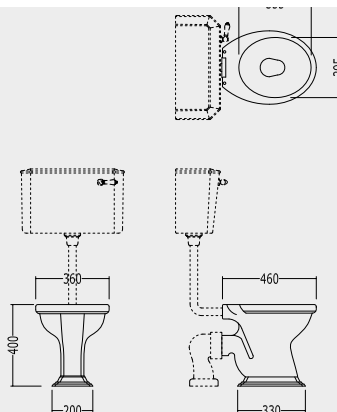

IBWCOXF

P 15.8295

VASO PER CASSETTA ALTA E BASSA
 W.C. PAN FOR HIGH AND LOW LEVEL CISTERN
 WC FÜR SPÜLKASTEN HOCH UND TIEF
 TOILETTE POUR RÉSERVOIR HAUT ET BAS
 INODORO PARA CISTERNA ALTA Y BAJA
 УНИТАЗ ДЛЯ ВЕРХНЕГО И НИЖНЕГО БАЧКА



OXFORD LOW LEVEL CISTERN

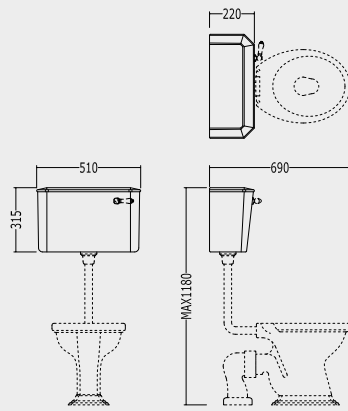

IBCBOXF

P 10.7870

CASSETTA BASSA

LOW LEVEL CISTERN
TIEFLIEGENDER SPÜLKASTEN
RÉSERVOIR BAS
CISTERNA BAJA
БАЧОК НИЗКИЙ

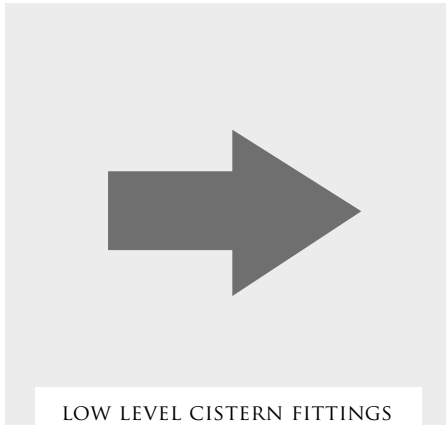

LOW LEVEL CISTERN FITTINGS

IBCBBATTOXF

P 3.1695

BATTERIA PER CASSETTA BASSA

LOW LEVEL CISTERN FITTINGS
BATTERIE FÜR DEN TIEFLIEGENDEN SPÜLKASTEN
ROBINETTERIE POUR RÉSERVOIR BAS
MECANISMO PARA CISTERNA BAJA
СЛИВНОЙ МЕХАНИЗМ ДЛЯ НИЗКОГО БАЧКА



OXFORD LOW LEVEL FLUSH PIPE

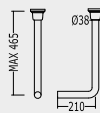

IB1042CP

P 3.4395

CROMO - CHROME - CHROM - CHROME - CROMO - ХРОМ

IB1042AG

P 4.5380

ORO CHIARO - LIGHT GOLD - HELLGOLD - OR CLAIR - ORO CLARO
СВЕТЛОЕ ЗОЛОТО

IB1042NKS

P 4.5380

NICKEL LUCIDO - POLISHED NICKEL - POLIERNICKEL - NICKEL POLI
NIQUEL LUCIDO - НИКЕЛЬ БЛЕСТЯЩИЙ**TUBO ESTERNO PER CASSETTA BASSA**

LOW LEVEL FLUSH PIPE
ÄUSSERLICHE SPÜLLEITUNG FÜR DEN TIEFLIEGENDEN SPÜLKASTEN
TUBE EXTERNE POUR RÉSERVOIR BAS
TUBO EXTERIOR PARA CISTERNA BAJA
ПАТРУБОК ДЛЯ НИЗКОГО БАЧКА



OXFORD LEVER

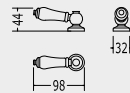

IB1042CPM

P 1.8550

CROMO - CHROME - CHROM - CHROME - CROMO - ХРОМ

IB1042AGM

P 2.0890

ORO CHIARO - LIGHT GOLD - HELLGOLD - OR CLAIR - ORO CLARO
СВЕТЛОЕ ЗОЛОТО

IB1042NKSМ

P 2.0890

NICKEL LUCIDO - POLISHED NICKEL - POLIERNICKEL - NICKEL POLI
NIQUEL LUCIDO - НИКЕЛЬ БЛЕСТЯЩИЙ**LEVETTA PER CASSETTA BASSA**

LEVER FOR LOW LEVEL CISTERN
HEBEL FÜR TIEFLIEGENDEN SPÜLKASTEN
MANETTE POUR RÉSERVOIR BAS
MANETA PARA CISTERNA BAJA
РУЧКА ДЛЯ НИЗКОГО БАЧКА

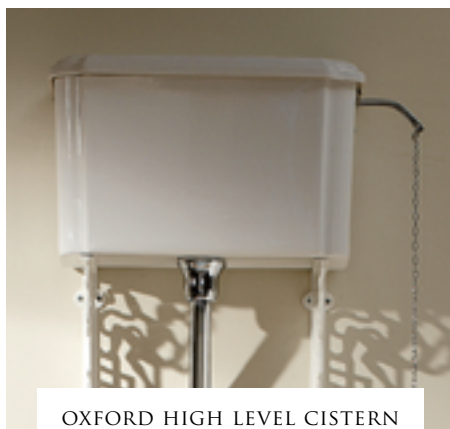

OXFORD HIGH LEVEL CISTERN

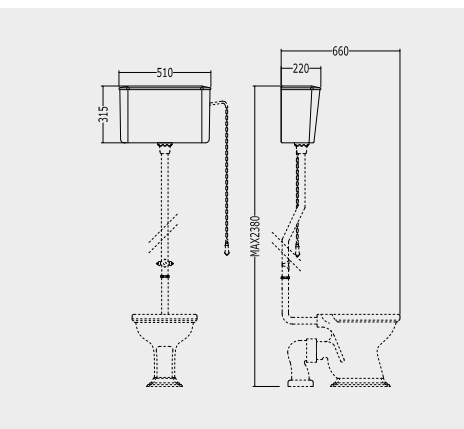

IBCAOXF

P 12.0475

CASSETTA ALTA

HIGH LEVEL CISTERN
HOCHHÄNGENDER SPÜLKASTEN
RÉSERVOIR HAUT
CISTERNA ALTA
БАЧОК ВЫСОКИЙ

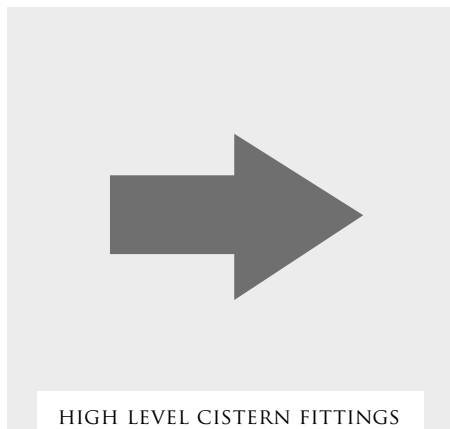

HIGH LEVEL CISTERN FITTINGS

IBACCCAOXF

P 4.7360

BATTERIA PER CASSETTA ALTA

HIGH LEVEL CISTERN FITTINGS
BATTERIE FÜR DEN HOCHHÄNGENDEN SPÜLKASTEN
ROBINETTERIE POUR RÉSERVOIR HAUT
MECANISMO PARA CISTERNA ALTA
СЛИВНОЙ МЕХАНИЗМ ДЛЯ ВЫСОКОГО БАЧКА



OXFORD HIGH LEVEL FLUSH PIPE

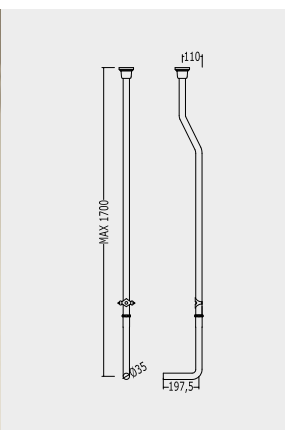

IB1041CP

CROMO - CHROME - CHROM - CHROME - CROMO - ХРОМ

P 6.1945

IB1041AG

ORO CHIARO - LIGHT GOLD - HELLGOLD - OR CLAIR - ORO CLARO - СВЕТЛОЕ ЗОЛОТО

P 8.8850

IB1041NKS

NICKEL LUCIDO - POLISHED NICKEL - POLIERNICKEL - NICKEL POLI - NIQUEL LUCIDO - НИКЕЛЬ БЛЕСТЯЩИЙ

P 8.8850

TUBO ESTERNO PER CASSETTA ALTA (CLIP DI SOSTEGNO E COLLETTORI)

HIGH LEVEL FLUSH PIPE (WITH ATTACHMENT AND COLLECTORS)
ÄUSSERLICHE SPÜLLEITUNG FÜR DEN HOCHHÄNGENDEN SPÜLKASTEN
TUBE EXTERNE POUR RÉSERVOIR HAUT (CLIP DE SOUTIEN ET COLLECTEUR)
TUBO EXTERIOR PARA CISTERNA ALTA (CLIP Y COLECTORES)
ПАТРУБОК ДЛЯ ВЫСОКОГО БАЧКА (ЗАЖИМ-ДЕРЖАТЕЛЬ И КОЛЛЕКТОРЫ)



OXFORD PULL, CHAIN AND LEVER

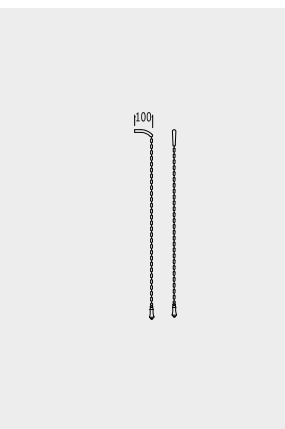

IB1041CPMC

CROMO - CHROME - CHROM - CHROME - CROMO - ХРОМ

P 2.4850

IB1041AGMC

ORO CHIARO - LIGHT GOLD - HELLGOLD - OR CLAIR - ORO CLARO - СВЕТЛОЕ ЗОЛОТО

P 3.0970

IB1041NKSMC

NICKEL LUCIDO - POLISHED NICKEL - POLIERNICKEL - NICKEL POLI - NIQUEL LUCIDO - НИКЕЛЬ БЛЕСТЯЩИЙ

P 3.0970

PULL, CATENA E LEVA PER CASSETTA ALTA

PULL, CHAIN AND LEVER FOR HIGH LEVEL CISTERN
PULL, KETTE UND HEBEL FÜR DEN HOCHHÄNGENDEN SPÜLKASTEN
PULL, CHAÎNE ET LEVIER POUR RÉSERVOIR HAUT
PULL, CADENA Y MANETA PARA CISTERNA ALTA
РУЧКА, ЦЕПОЧКА И РЫЧАГ ДЛЯ ВЫСОКОГО БАЧКА

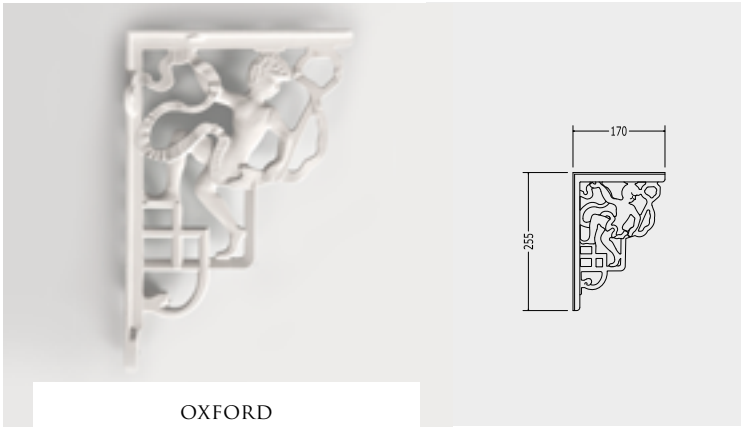

OXFORD
WHITE ORNATE BRACKETS

IB1041AGCP

BIANCO - WHITE - WEISS - BLANC - BLANCO - БЕЛАЯ

P 3.3135

STAFFE DECORATE PER CASSETTA ALTA (PAIO)

WHITE ORNATE BRACKETS FOR HIGH LEVEL CISTERN (PAIR)

DEKORIERTE BÜGEL FÜR DEN HOCHHÄNGENDER SPÜLKASTEN (EIN PAAR)

ÉTRIERS DÉCORÉS POUR RÉSERVOIR HAUT (UNE PAIRE)

APOYOS DECORADOS PARA CISTERNA ALTA (PAR)

ДЕКОРАТИВНОЕ КРЕПЛЕНИЕ ДЛЯ ВЫСОКОГО БАЧКА (2 ШТ.)





OXFORD MAHOGANY SEAT
IN MDF

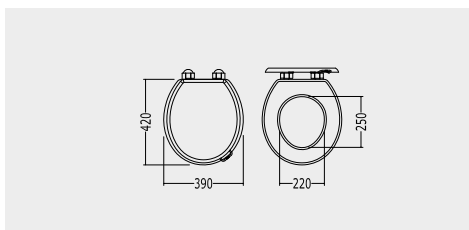

SEDILE LISTRATO MOGANO IN MDF

MDF SEAT, MAHOGANY
MAHAGONI FURNIERTER KLOSETTSITZ
ABATTANT LAQUÉ ACAJOU
ASIENTO CAOBA
СИДЕНЬЕ ИЗ МДФ ЦВЕТА КРАСНОГО ДЕРЕВА С ПЛАВНЫМ ОПУСКАНИЕМ

- 2IBSEMDFSTANDCR** P 6.2905
CROMO - CHROME - CHROM - CHROME - CROMO - ХРОМ
- 2IBSEMDFSTAND** P 6.2905
ORO CHIARO - LIGHT GOLD - HELLGOLD - OR CLAIR - ORO CLARO
СВЕТЛОЕ ЗОЛОТО
- 2IBSEMDFSTANDNK** P 6.2905
NICKEL LUCIDO - POLISHED NICKEL - POLIERNICKEL - NICKEL POLI
NIQUEL LUCIDO - НИКЕЛЬ БЛЕСТЯЩИЙ

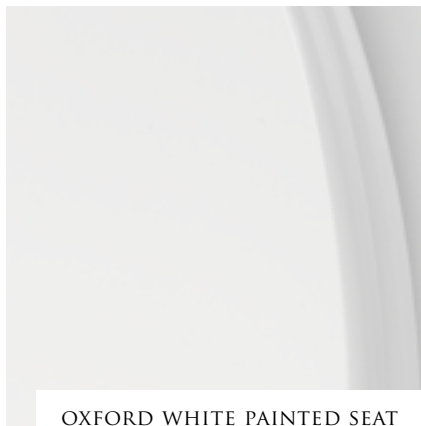

OXFORD WHITE PAINTED SEAT
IN MDF

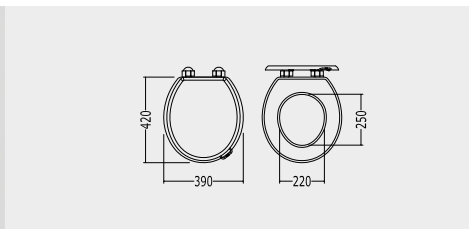

SEDILE LISTRATO IN MDF VERNICIATO BIANCO

MDF STANDARD SEAT, WHITE PAINTED
WEISS LACKIERTER KLOSETTSITZ
ABATTANT VERNI BLANC
ASIENTO BLANCO
СИДЕНЬЕ ИЗ МДФ БЕЛОЕ С ПЛАВНЫМ ОПУСКАНИЕМ

- 2IBSEBIOXSTANDCR** P 6.2905
CROMO - CHROME - CHROM - CHROME - CROMO - ХРОМ
- 2IBSEBIOXSTAND** P 6.2905
ORO CHIARO - LIGHT GOLD - HELLGOLD - OR CLAIR - ORO CLARO
СВЕТЛОЕ ЗОЛОТО
- 2IBSEBIOXSTANDNK** P 6.2905
NICKEL LUCIDO - POLISHED NICKEL - POLIERNICKEL - NICKEL POLI
NIQUEL LUCIDO - НИКЕЛЬ БЛЕСТЯЩИЙ

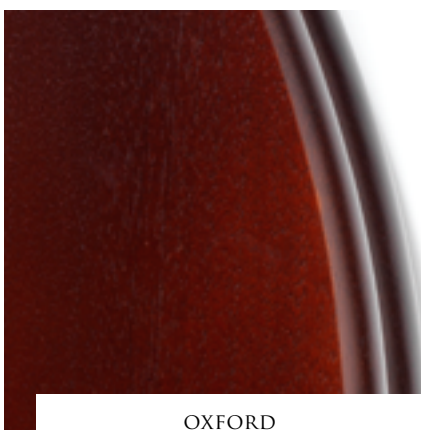

OXFORD
SOLID MAHOGANY SEAT

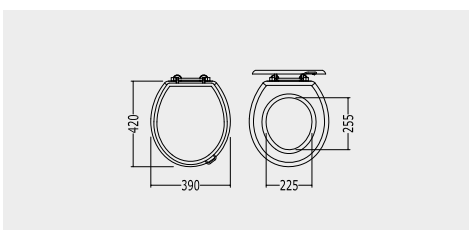

SEDILE MOGANO MASSELLO

SOLID MAHOGANY SEAT
KLOSETTSITZ AUS MASSIVEM MAHAGONIHOLZ
ABATTANT ACAJOU
ASIENTO CAOBA MACIZO
СИДЕНЬЕ ИЗ МАССИВА КРАСНОГО ДЕРЕВА

- IBSEMOGSTANDCR** P 11.3090
CROMO - CHROME - CHROM - CHROME - CROMO - ХРОМ
- IBSEMOGSTAND** P 11.3090
ORO CHIARO - LIGHT GOLD - HELLGOLD - OR CLAIR - ORO CLARO
СВЕТЛОЕ ЗОЛОТО
- IBSEMOGSTANDNK** P 11.3090
NICKEL LUCIDO - POLISHED NICKEL - POLIERNICKEL - NICKEL POLI
NIQUEL LUCIDO - НИКЕЛЬ БЛЕСТЯЩИЙ



OXFORD SOLID OAK SEAT

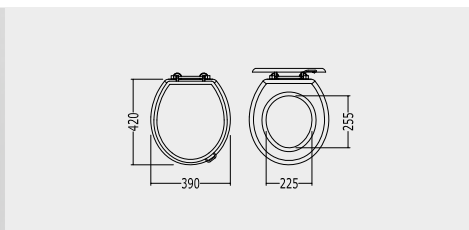

SEDILE QUERCIA MASSELLO

SOLID OAK SEAT
KLUSETTSITZ AUS MASSIVEM EICHENHOLZ
ABATTANT CHÊNE MASSIF
ASIENTO ENCINA MACIZO
СИДЕНЬЕ ИЗ МАССИВА СВЕТЛОГО ДУБА С КЛАССИЧЕСКИМ ОПУСКАНИЕМ

- IBSEOAKSTANDCR** P 11.3090
CROMO - CHROME - CHROM - CHROME - CROMO - ХРОМ
- IBSEOAKSTAND** P 11.3090
ORO CHIARO - LIGHT GOLD - HELLGOLD - OR CLAIR - ORO CLARO
СВЕТЛОЕ ЗОЛОТО
- IBSEOAKSTANDNKS** P 11.3090
NICKEL LUCIDO - POLISHED NICKEL - POLIERNICKEL - NICKEL POLI
NIQUEL LUCIDO - НИКЕЛЬ БЛЕСТЯЩИЙ



| 60

ROSE COLLECTION





ROSE BASIN

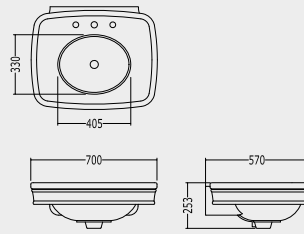

IBLG(1-3)FROSE

P 16.5100

LAVABO ROSE (1-3 FORI)

ROSE BASIN (1-3 TAP HOLES)
 WASCHBECKEN ROSE (1-3 LÖCHER)
 LAVABO ROSE (1-3 TROUS)
 LAVABO ROSE (1-3 HUECOS)
 РАКОВИНА ROSE (1-3 ОТВЕРСТИЯ)



ROSE PEDESTAL

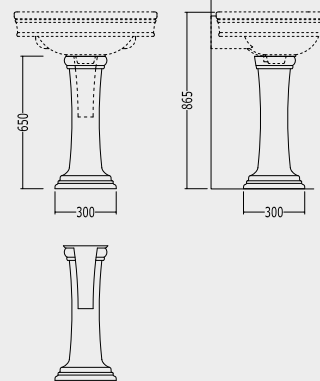

IBCOLROSE

P 10.6390

COLONNA

PEDESTAL
 SÄULE
 COLONNE
 PEDESTAL
 ПЬЕДЕСТАЛ



ROSE CONSOLE

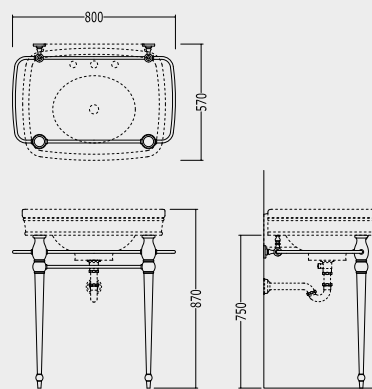

DEROSECR

P 25.9750

CROMO - CHROME - CHROM - CHROME - CROMO - ХРОМ

DEROSEOT

P 33.8500

ORO CHIARO - LIGHT GOLD - HELLGOLD - OR CLAIR
 ORO CLARO - СВЕТЛОЕ ЗОЛОТО

DEROSENK

P 33.8500

NICKEL LUCIDO - POLISHED NICKEL - POLIERNICKEL - NICKEL POLI
 NIQUEL LUCIDO - НИКЕЛЬ БЛЕСТЯЩИЙ

CONSOLLE PER LAVABO ROSE

CONSOLE FOR ROSE BASIN
 METALLGESTELL FÜR WASHBECKEN ROSE
 CONSOLE POUR LAVABO ROSE
 BASE METALICA PARA LAVABO ROSE
 КОНСОЛЬ ПОД РАКОВИНУ ROSE



ROSE BIDET

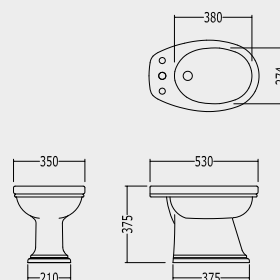

IBBID(1-3)FROSE

P 14.8840

BIDET CON EROGAZIONE ESTERNA (1-3 FORI)

BIDET WITH EXTERNAL IRRIGATION (1-3 TAP HOLES)
 BIDET MIT ÄUSSERLICHE R WASSERLIEFERUNG (1-3 LÖCHER)
 BIDET AVEC ÉVACUATION EXTERNE (1-3 TROUS)
 BIDÉ CON EVACUACIÓN EXTERNA (1-3 HUECOS)
 БИДЕ С ВНЕШНИМ ИЗЛИВОМ (1-3 ОТВЕРСТИЯ)



ROSE BACK TO WALL W.C. PAN

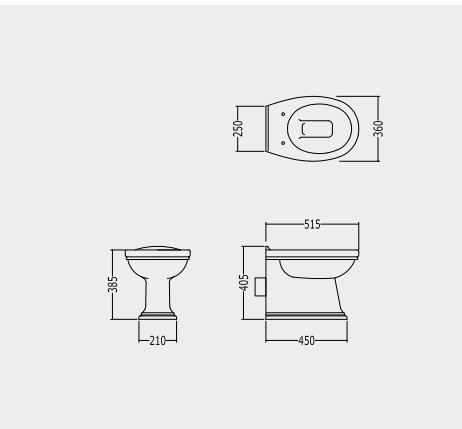

IBWCROSEBTW

P 12.9150

VASO BTW PER CASSETTA DA INCASSO

BACK TO WALL W.C. PAN FOR IN-WALL CISTERN
 W.C. FÜR EINGEBAUTEN SPÜLKASTEN
 TOILETTES BTW POUR RÉSERVOIR ENCASTRABLE
 INODORO BTW PARA CISTERNA DE ENCAJE
 УНИТАЗ BTW ПОД ВСТРАИВАЕМЫЙ БАЧОК



ROSE W.C. PAN

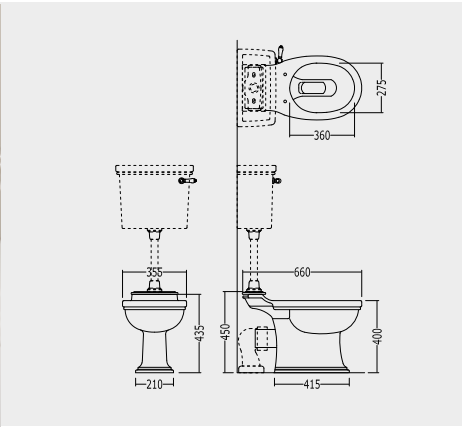

IBWCROSE

P 14.8840

VASO PER CASSETTA ALTA, BASSA E MONOBLOCCO

W.C. PAN FOR HIGH, LOW LEVEL AND CLOSE COUPLED CISTERN
 WC FÜR SPÜLKASTEN HOCH, TIEF UND FÜR WC-KOMBINATION
 TOILETTE POUR RÉSERVOIR HAUT, BAS ET MONOBLOC
 INODORO PARA CISTERNA ALTA, BAJA Y MONOBLOQUE
 УНИТАЗ ДЛЯ ВЕРХНЕГО, НИЖНЕГО И МОНОБЛОЧНОГО БАЧКА



ROSE WALL-HUNG BIDET

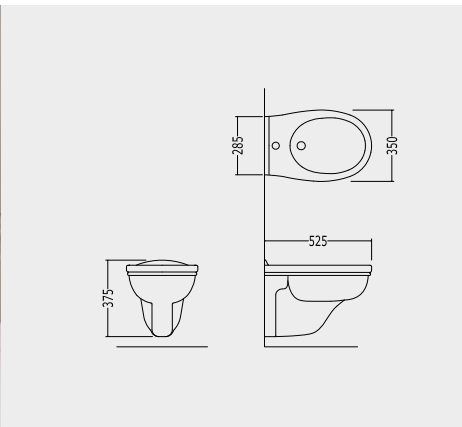

IBBID1FSRO

P 12.9150

BIDET SOSPESO (1 FORO)

WALL-HUNG BIDET (1 TAP HOLE)
 BIDET WANDHÄNGEND (1 LÖCHER)
 BIDET SUSPENDU (1 TROU)
 BIDÉ SUSPENDIDO (1 HUECO)
 БИДЕ ПОДВЕСНОЕ (1 ОТВЕРСТИЕ)



ROSE WALL-HUNG W.C. PAN

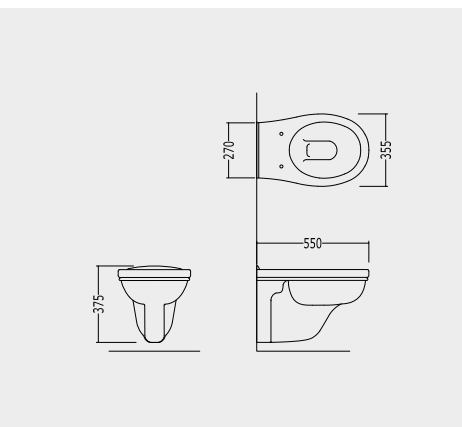

IBWCSRO

P 12.9150

VASO SOSPESO

WALL-HUNG W.C. PAN
 W.C. WANDHÄNGEND
 TOILETTE SUSPENDUE
 INODORO SUSPENDIDO
 УНИТАЗ ПОДВЕСНОЙ



ROSE CLOSE COUPLED CISTERN

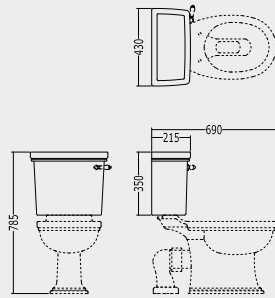

IBCMROSE

P 10.6945

CASSETTA MONOBLOCCO

CLOSE COUPLED CISTERN
BLOCKSPÜLKASTEN
RÉSERVOIR MONOBLOC
CISTERNA MONOBLOQUE
БАЧОК МОНОБЛОКА

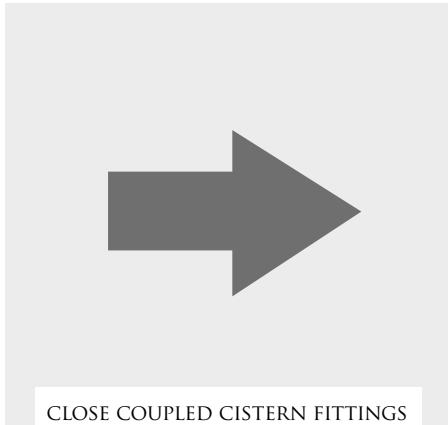

CLOSE COUPLED CISTERN FITTINGS

IBBATTROSE

P 4.5555

BATTERIA PER CASSETTA MONOBLOCCO

FITTINGS FOR CLOSE COUPLED CISTERN
BATTERIE FÜR DEN BLOCKSPÜLKASTEN
ROBINETTERIE POUR RÉSERVOIR MONOBLOC
MECANISMO PARA CISTERNA MONOBLOQUE
СЛИВНОЙ МЕХАНИЗМ ДЛЯ БАЧКА МОНОБЛОКА



ROSE LEVER

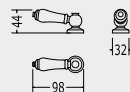

IB1042CPM

P 1.8550

CROMO - CHROME - CHROM - CHROME - CROMO - ХРОМ

IB1042AGM

P 2.0890

ORO CHIARO - LIGHT GOLD - HELLGOLD - OR CLAIR
ORO CLARO - СВЕТЛОЕ ЗОЛОТО

IB1042NKS

P 2.0890

NICKEL LUCIDO - POLISHED NICKEL - POLIERNICKEL - NICKEL POLI
NIQUEL LUCIDO - НИКЕЛЬ БЛЕСТЯЩИЙ

LEVETTA PER CASSETTA BASSA E MONOBLOCCO

LEVER FOR LOW LEVEL AND CLOSE COUPLED CISTERN
HEBEL FÜR TIEF UND FÜR WC-KOMBINATION
MANETTE POUR RÉSERVOIR BAS ET MONOBLOC
MANETA PARA CISTERNA BAJA Y MONOBLOQUE
РУЧКА ДЛЯ НИЖНЕГО И МОНОБЛОЧНОГО БАЧКА



ROSE LOW LEVEL CISTERN

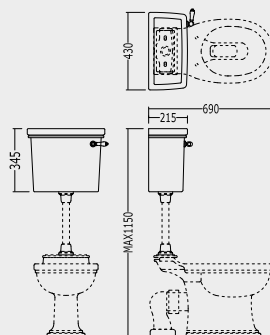

IBCBROSE

P 11.3500

CASSETTA BASSA

LOW LEVEL CISTERN
TIEFLIEGENDER SPÜLKASTEN
RÉSERVOIR BAS
CISTERNA BAJA
БАЧОК НИЗКИЙ

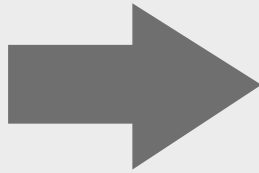

LOW LEVEL CISTERN FITTINGS

IBBATTROBA

P 4.5555

BATTERIA PER CASSETTA BASSA

LOW LEVEL CISTERN FITTINGS
 BATTERIE FÜR DEN TIEFLIEGENDEN SPÜLKASTEN
 ROBINETTERIE POUR RÉSERVOIR BAS
 MECANISMO PARA CISTERNA BAJA
 СЛИВНОЙ МЕХАНИЗМ ДЛЯ НИЗКОГО БАЧКА

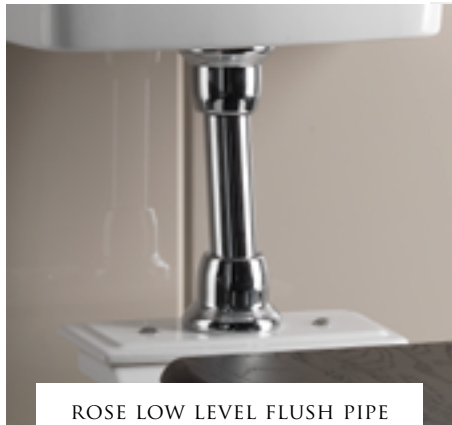

ROSE LOW LEVEL FLUSH PIPE



IBACZWESCR

P 3.3135

CROMO - CHROME - CHROM - CHROME - CROMO - ХРОМ

IBACZWESOT

P 4.3580

ORO CHIARO - LIGHT GOLD - HELLGOLD - OR CLAIR - ORO CLARO
 СВЕТЛОЕ ЗОЛОТО

IBACZWESNK

P 4.3580

NICKEL LUCIDO - POLISHED NICKEL - POLIERNICKEL - NICKEL POLI
 НИКЕЛЬ ЛУЦИДО - НИКЕЛЬ БЛЕСТЯЩИЙ

TUBO ESTERNO PER CASSETTA BASSA

LOW LEVEL FLUSH PIPE
 ÄUSSERLICHE SPÜLLEITUNG FÜR DEN TIEFLIEGENDEN SPÜLKASTEN
 TUBE EXTERNE POUR RÉSERVOIR BAS
 TUBO EXTERIOR PARA CISTERNA BAJA
 ПАТРУБОК ДЛЯ НИЗКОГО БАЧКА



DOUBLE

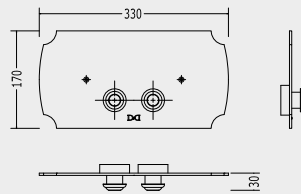

DEPLCR

P 10.9760

CROMO - CHROME - CHROM - CHROME - CROMO - ХРОМ

DEPLOT

P 11.8660

ORO CHIARO - LIGHT GOLD - HELLGOLD - OR CLAIR - ORO CLARO
 СВЕТЛОЕ ЗОЛОТО

DEPLNKL

P 11.8660

NICKEL LUCIDO - POLISHED NICKEL - POLIERNICKEL - NICKEL POLI
 НИКЕЛЬ ЛУЦИДО - НИКЕЛЬ БЛЕСТЯЩИЙ

DOUBLE PLACCA DI COMANDO PER CASSETTA GEBERIT TIPO

UNICA+, KOMBIFIX, DUOFIX, UP320 o SIMILI

PUSH BUTTON WALL PLAQUE FOR GEBERIT IN-WALL CISTERN, TYPE UNICA+, KOMBIFIX, DUOFIX, UP320 OR THE LIKE
 BETÄTIGUNGSPLETTE FÜR UNTERPUTZ-SPÜLKASTEN GEBERIT TYP UNICA+, KOMBIFIX, DUOFIX, UP320 ODER ÄHNLICH
 PLAQUE DE DÉCLENCHEMENT POUR RÉSERVOIRE DE CHASSE ENCASTRÉ TYPE UNICA+, KOMBIFIX, DUOFIX, UP320 OU SEMBLABLE
 PLACA DEL COMANDO PARA EL TIPO DE CISTERNA GEBERIT, TIPO UNICA+, KOMBIFIX, DUOFIX, UP320 O SIMILAR
 КЛАВИША ДЛЯ БАЧКА GEBERIT ТИПА UNICA+, KOMBIFIX, DUOFIX, UP320 И АНАЛОГИЧНЫХ

N.B. VI PREGHIAMO DI VERIFICARE LE COMPATIBILITÀ DELLA VOSTRA CASSETTA CON LA PLACCA DOUBLE.

WE KINDLY ASK THAT YOU VERIFY THE COMPATIBILITY OF YOUR CISTERN WITH THE DOUBLE WALL PLAQUE.
 WIR BITTEN SIE DIE VEREINBARKEIT IHRES SPÜLKASTENS MIT DER BETÄTIGUNGSPLETTE DOUBLE ZU ÜBERPRÜFEN.
 NOUS DEMANDONS QUE VOUS VÉRIFIEZ LA COMPATIBILITÉ DE VOTRE RÉSERVOIR AVEC LA PLAQUE DE MUR DOUBLE.
 NOSOTROS RECOMENDAMOS QUE USTED VERIFIQUE LA COMPATIBILIDAD DE VUESTRA CISTERNA CON LA PLACA DOUBLE.
 ПРОСИМ УБЕДИТЬСЯ, ПОДХОДИТ ЛИ К ВАШЕМУ БАЧКУ КЛАВИША DOUBLE.



ROSE HIGH LEVEL CISTERN

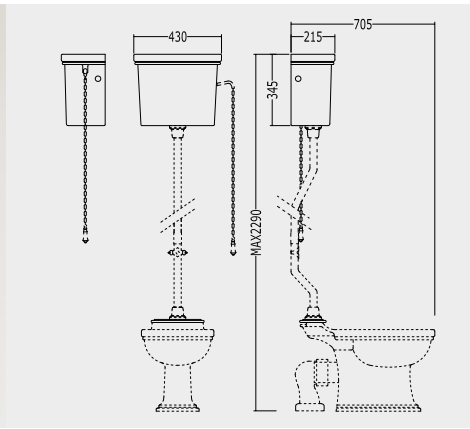

IBCAROSE

P 15.1000

CASSETTA ALTA

HIGH LEVEL CISTERN
HOCHHÄNGENDER SPÜLKASTEN
RÉSERVOIR HAUT
CISTERNA ALTA
БАЧОК ВЫСОКИЙ

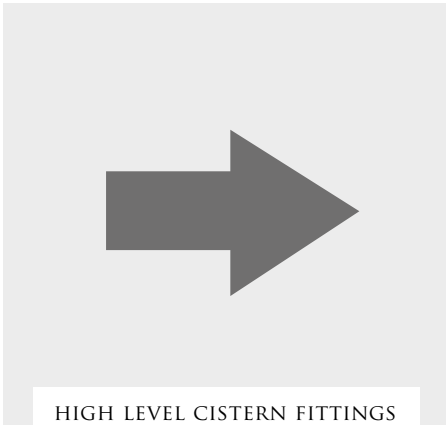

HIGH LEVEL CISTERN FITTINGS

IBBATTWESAL

P 4.5555

BATTERIA PER CASSETTA ALTA

HIGH LEVEL CISTERN FITTINGS
BATTERIE FÜR DEN HOCHHÄNGENDEN SPÜLKASTEN
ROBINETTERIE POUR RÉSERVOIR HAUT
MECANISMO PARA CISTERNA ALTA
СЛИВНОЙ МЕХАНИЗМ ДЛЯ ВЫСОКОГО БАЧКА



ROSE HIGH LEVEL FLUSH PIPE

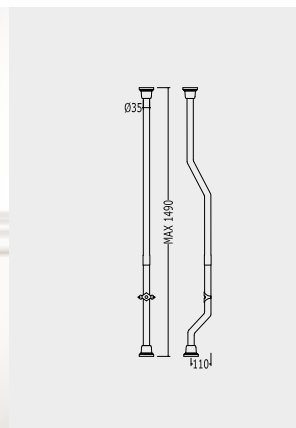

IBACWESCR

CROMO - CHROME - CHROM - CHROME - CROMO - ХРОМ

P 6.5735

IBACWESOT

ORO CHIARO - LIGHT GOLD - HELLGOLD - OR CLAIR - ORO CLARO - СВЕТЛОЕ ЗОЛОТО

P 9.7420

IBACWESNKS

NICKEL LUCIDO - POLISHED NICKEL - POLIERNICKEL - NICKEL POLI - NIQUEL LUCIDO - НИКЕЛЬ БЛЕСТЯЩИЙ

P 9.7420

TUBO ESTERNO PER CASSETTA ALTA (CLIP DI SOSTEGNO E COLLETTORI)

HIGH LEVEL FLUSH PIPE (WITH ATTACHMENT AND COLLECTORS)
ÄUSSERLICHE SPÜLLEITUNG FÜR DEN HOCHHÄNGENDEN SPÜLKASTEN
TUBE EXTERNE POUR RÉSERVOIR HAUT (CLIP DE SOUTIEN ET COLLECTEUR)
TUBO EXTERIOR PARA CISTERNA ALTA (CLIP Y COLECTORES)
ПАТРУБОК ДЛЯ ВЫСОКОГО БАЧКА (ЗАЖИМ-ДЕРЖАТЕЛЬ И КОЛЛЕКТОРЫ)

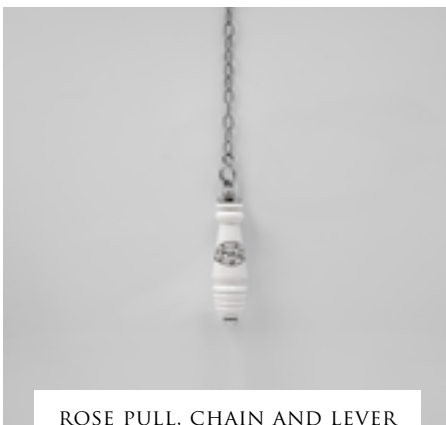

ROSE PULL, CHAIN AND LEVER

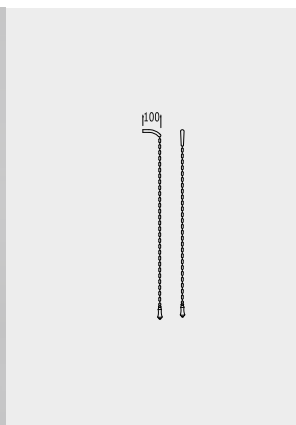

IBPCLWESCR

CROMO - CHROME - CHROM - CHROME - CROMO - ХРОМ

P 2.4850

IBPCLWESOT

ORO CHIARO - LIGHT GOLD - HELLGOLD - OR CLAIR - ORO CLARO - СВЕТЛОЕ ЗОЛОТО

P 3.0970

IBPCLWESNKS

NICKEL LUCIDO - POLISHED NICKEL - POLIERNICKEL - NICKEL POLI - NIQUEL LUCIDO - НИКЕЛЬ БЛЕСТЯЩИЙ

P 3.0970

PULL, CATENA E LEVA PER CASSETTA ALTA

PULL, CHAIN AND LEVER FOR HIGH LEVEL CISTERN
PULL, KETTE UND HEBEL FÜR DEN HOCHHÄNGENDEN SPÜLKASTEN
PULL, CHAÎNE ET LEVIER POUR RÉSERVOIR HAUT
PULL, CADENA Y MANETA PARA CISTERNA ALTA
РУЧКА, ЦЕПЧКА И РЫЧАГ ДЛЯ ВЫСОКОГО БАЧКА

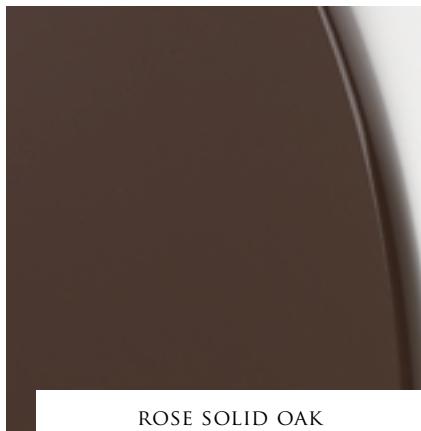

ROSE SOLID OAK
DARK STAINED SEAT

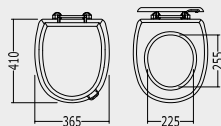

SEDILE QUERCIA MASSELLO TINTA SCURA

SOLID OAK SEAT, DARK STAINED
KLOSETTSITZ AUS MASSIVEM EICHENHOLZ
ABATTANT CHÊNE TEINTE FONCÉE
ASIENTO ENCINA TINTA OSCURA
СИДЕНЬЕ ИЗ МАССИВА ТЁМНОГО ДУБА С КЛАССИЧЕСКИМ ОПУСКАНИЕМ

IBSEWENROCR P 11.3955

CROMO - CHROME - CHROM - CHROME - CROMO - ХРОМ

IBSEWENRO P 11.3955

ORO CHIARO - LIGHT GOLD - HELLGOLD - OR CLAIR - ORO CLARO
СВЕТЛОЕ ЗОЛОТО

IBSEWENRONKS P 11.3955

NICKEL LUCIDO - POLISHED NICKEL - POLIERNICKEL - NICKEL POLI
НИКЕЛ ЛУЦИДО - НИКЕЛЬ БЛЕСТЯЩИЙ



ROSE SOLID OAK SEAT

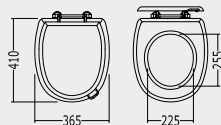

SEDILE QUERCIA MASSELLO

SOLID OAK SEAT
KLUSETTSITZ AUS MASSIVEM EICHENHOLZ
ABATTANT CHÊNE MASSIF
ASIENTO ENCINA MACIZO
СИДЕНЬЕ ИЗ МАССИВА СВЕТЛОГО ДУБА С КЛАССИЧЕСКИМ ОПУСКАНИЕМ

IBSEQUEROCR P 11.3955

CROMO - CHROME - CHROM - CHROME - CROMO - ХРОМ

IBSEQUERO P 11.3955

ORO CHIARO - LIGHT GOLD - HELLGOLD - OR CLAIR - ORO CLARO
СВЕТЛОЕ ЗОЛОТО

IBSEQUERONKL P 11.3955

NICKEL LUCIDO - POLISHED NICKEL - POLIERNICKEL - NICKEL POLI
НИКЕЛ ЛУЦИДО - НИКЕЛЬ БЛЕСТЯЩИЙ



ROSE MAHOGANY SEAT
IN MDF

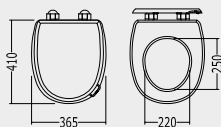

SEDILE LISTRATO MOGANO IN MDF

MDF SEAT, MAHOGANY
MAHAGONI FURNIERTER KLOSETTSITZ
ABATTANT LAQUÉ ACAJOU
ASIENTO CAOBA
СИДЕНЬЕ ИЗ МДФ ЦВЕТА КРАСНОГО ДЕРЕВА С ПЛАВНЫМ ОПУСКАНИЕМ

2IBSEMDFROCR P 6.2905

CROMO - CHROME - CHROM - CHROME - CROMO - ХРОМ

2IBSEMDFRO P 6.2905

ORO CHIARO - LIGHT GOLD - HELLGOLD - OR CLAIR - ORO CLARO
СВЕТЛОЕ ЗОЛОТО

2IBSEMDFRONK P 6.2905

NICKEL LUCIDO - POLISHED NICKEL - POLIERNICKEL - NICKEL POLI
НИКЕЛ ЛУЦИДО - НИКЕЛЬ БЛЕСТЯЩИЙ

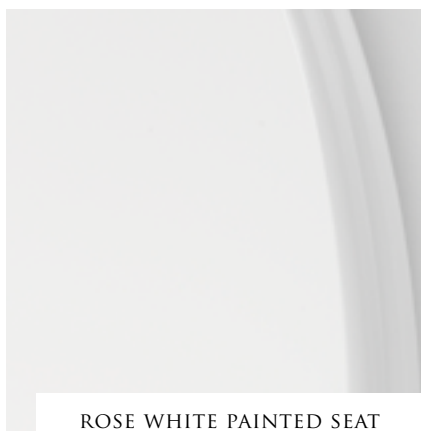

ROSE WHITE PAINTED SEAT
IN MDF

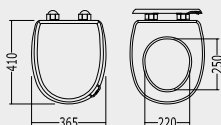

SEDILE LISTRATO IN MDF VERNICIATO BIANCO

MDF STANDARD SEAT, WHITE PAINTED
WEISS LACKIERTER KLOSETTSITZ
ABATTANT VERNI BLANC
ASIENTO BLANCO
СИДЕНЬЕ ИЗ МДФ БЕЛОЕ С ПЛАВНЫМ ОПУСКАНИЕМ

2IBSEBIAROCR P 6.2905

CROMO - CHROME - CHROM - CHROME - CROMO - ХРОМ

2IBSEBIARO P 6.2905

ORO CHIARO - LIGHT GOLD - HELLGOLD - OR CLAIR - ORO CLARO
СВЕТЛОЕ ЗОЛОТО

2IBSEBIARONKS P 6.2905

NICKEL LUCIDO - POLISHED NICKEL - POLIERNICKEL - NICKEL POLI
НИКЕЛ ЛУЦИДО - НИКЕЛЬ БЛЕСТЯЩИЙ



ROSE MAHOGANY
HIGH-GLOSS SEAT IN MDF

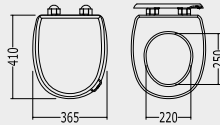

SEDILE LISTRATO MOGANO IN MDF LACCATO LUCIDO

MDF SEAT, MAHOGANY HIGH-GLOSS

MDF WC-SITZ, MAHAGONI HOCH-GLÄNZEND LACKIERT

ABATTANT LAQUÉ ACAJOU BRILLANT

ASIENTO SAOBA LACADO BRILLO

СИДЕНЬЕ ИЗ МДФ ЦВЕТА КРАСНОГО ДЕРЕВА ПЛЯЩЕВОЕ, С ПЛАВНЫМ ОПУСКАНИЕМ

2IBSEMOGLROCR P 7.2190

CROMO - CHROME - CHROM - CHROME - CROMO - ХРОМ

2IBSEMOGLROOT P 7.2190

ORO CHIARO - LIGHT GOLD - HELLGOLD - OR CLAIR - ORO CLARO
СВЕТЛОЕ ЗОЛОТО

2IBSEMOGLRONK P 7.2190

NICKEL LUCIDO - POLISHED NICKEL - POLIERNICKEL - NICKEL POLI
NIQUEL LUCIDO - НИКЕЛЬ БЛЕСТЯЩИЙ



ROSE SEMI-GLOSS PAINTED SEAT
IN MDF

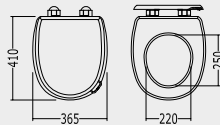

SEDILE IN MDF LACCATO SEMI-LUCIDO NEI COLORI:

MDF SEAT, AVAILABLE IN THE FOLLOWING SEMI-GLOSS COLOURS:

MDF WC-SITZ, ERHÄLTICH IN FOLGENDEN HALB-GLÄNZENDEN FARBEN:

ABATTANT DISPONIBLE DANS LES COULEURS SUIVANTES À HAUTE BRILLANCE:

ASIENTO DISPONIBLE EN LOS SIGUIENTES COLORES LACADOS BRILLO:

СИДЕНЬЕ ИЗ МДФ КРАШЕНОЕ, ПОЛУПЛЯЩЕВОЕ, С ПЛАВНЫМ ОПУСКАНИЕМ В СЛЕДУЮЩИХ ЦВЕТАХ:

DEEP BLACK, PURE WHITE, WARM GREY, DARK GREY, FANGO

CROMO P 7.2190

CHROME - CHROM - CHROME - CROMO - ХРОМ

ORO CHIARO P 7.2190

LIGHT GOLD - HELLGOLD - OR CLAIR - ORO CLARO
СВЕТЛОЕ ЗОЛОТО

NICKEL LUCIDO P 7.2190

POLISHED NICKEL - POLIERNICKEL - NICKEL POLI
NIQUEL LUCIDO - НИКЕЛЬ БЛЕСТЯЩИЙ

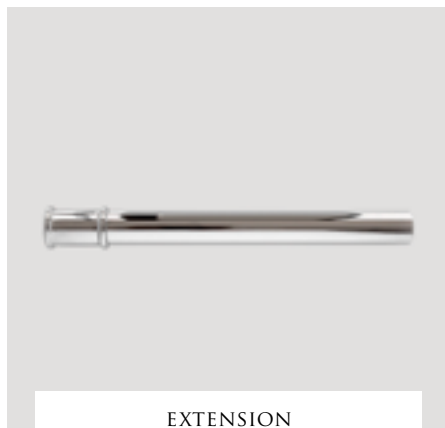

EXTENSION
FOR ROSE BASIN TRAPS

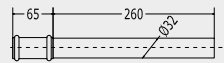

PROLUNGA PER SIFONI LAVABO ROSE

EXTENSION FOR ROSE BASIN TRAPS

VERLÄNGERUNG FÜR SIPHONS WASHBECKEN ROSE

RALLONGE POUR SIPHONS LAVABO ROSE

PROLONGACIÓN PARA SIFONES LAVABO ROSE

УДЛИНИТЕЛЬ ДЛЯ СИФОНОВ УМЫВАЛЬНИКА LAVABO ROSE

DDA325PROCR P 1.1590

CROMO - CHROME - CHROM - CHROME - CROMO - ХРОМ

DDA325PRO P 2.3065

ORO CHIARO - LIGHT GOLD - HELLGOLD - OR CLAIR - ORO CLARO
СВЕТЛОЕ ЗОЛОТО

DDA325PRONK P 2.3065

NICKEL LUCIDO - POLISHED NICKEL - POLIERNICKEL - NICKEL POLI
NIQUEL LUCIDO - НИКЕЛЬ БЛЕСТЯЩИЙ

DDA325PRONKSA P 2.3065

NICKEL SATINATO - SATIN NICKEL - SATINNICKEL - NICKEL DE SATIN
NIQUEL DEL SATÉN - НИКЕЛЬ САТИНИРОВАННЫЙ

DDA325PROAR P 2.3065

RAME - COPPER - KUPFERFOLIE - CUIVRE - COBRE - МЕДЬ

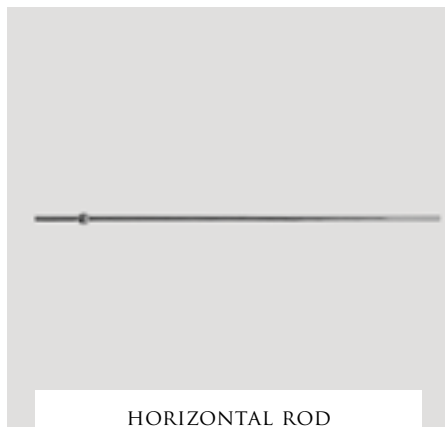

HORIZONTAL ROD
FOR DRAIN OUTLET

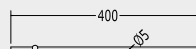

ASTA ORIZZONTALE PER PILETTA

HORIZONTAL ROD FOR DRAIN OUTLET

HORIZONTALE STANGE FÜR AUSLAUF

TIGE HORIZONTALE POUR BONDE

VARA HORIZONTAL PARA PILETA

ГОРИЗОНТАЛЬНЫЙ СТЕРЖЕНЬ СЛИВНОГО КОМПЛЕКТА

UTASROSECR P 0.3705

CROMO - CHROME - CHROM - CHROME - CROMO - ХРОМ

UTASROSE P 0.5250

ORO CHIARO - LIGHT GOLD - HELLGOLD - OR CLAIR - ORO CLARO
СВЕТЛОЕ ЗОЛОТО

UTASROSENK P 0.5250

NICKEL LUCIDO - POLISHED NICKEL - POLIERNICKEL - NICKEL POLI
NIQUEL LUCIDO - НИКЕЛЬ БЛЕСТЯЩИЙ

SOLO PER RUBINETTERIE / ONLY FOR TAPS / NUR FÜR ARMATUREN
SEULEMENT POUR ROBINETTERIES / SÓLO PARA GRIFERIAS
ТОЛЬКО ДЛЯ СМЕСИТЕЛЕЙ

**AUSTIN - BLACK DANDY - CITY - COVENTRY - DANDY - TIME
VIP TIME - WHITE ROSE**

| 68

WESTMINSTER COLLECTION



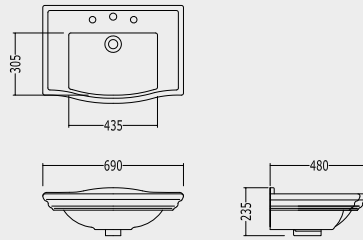

WESTMINSTER BASIN

**IBLG(1-2-3)FWES**

BIANCO - WHITE - WEISS - BLANC - BLANCO - БЕЛАЯ

P 17.8275

2IBLG(1-2-3)FBWES

NERO - BLACK - SCHWARZ - NOIR - NEGRO - ЧЕРНАЯ

P 22.8250

LAVABO WESTMINSTER (1-2-3 FORI)

WESTMINSTER BASIN (1-2-3 TAP HOLES)

WASCHBECKEN WESTMINSTER (1-2-3 LÖCHER)

LAVABO WESTMINSTER (1-2-3 TROUS)

LAVABO WESTMINSTER (1-2-3 HUECOS)

РАКОВИНА WESTMINSTER (1-2-3 ОТВЕРСТИЯ)

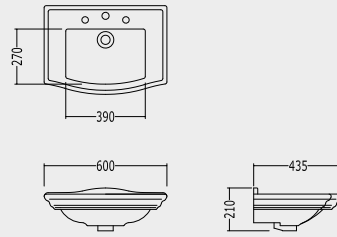

WESTMINSTER MEDIUM BASIN

**IBLM(1-2-3)FWES**

BIANCO - WHITE - WEISS - BLANC - BLANCO - БЕЛАЯ

P 16.7475

2IBLM(1-2-3)FBWES

NERO - BLACK - SCHWARZ - NOIR - NEGRO - ЧЕРНАЯ

P 22.2250

LAVABO WESTMINSTER MEDIO (1-2-3 FORI)

WESTMINSTER MEDIUM BASIN (1-2-3 TAP HOLES)

MITTLERES WASCHBECKEN WESTMINSTER (1-2-3 LÖCHER)

LAVABO MOYEN WESTMINSTER (1-2-3 TROUS)

LAVABO MEDIANO WESTMINSTER (1-2-3 HUECOS)

РАКОВИНА СРЕДНЯЯ WESTMINSTER (1-2-3 ОТВЕРСТИЯ)

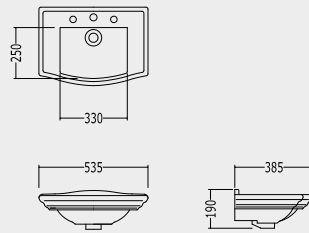

WESTMINSTER WASHBASIN

**IBLP(1-2-3)FWES**

BIANCO - WHITE - WEISS - BLANC - BLANCO - БЕЛАЯ

P 15.3070

2IBLP(1-2-3)FBWES

NERO - BLACK - SCHWARZ - NOIR - NEGRO - ЧЕРНАЯ

P 19.5500

LAVAMANO WESTMINSTER (1-2-3 FORI)

WESTMINSTER WASHBASIN (1-2-3 TAP HOLES)

KLEINES WASCHBECKEN WESTMINSTER (1-2-3 LÖCHER)

LAVE-MAIN WESTMINSTER (1-2-3 TROUS)

LAVAMANO WESTMINSTER (1-2-3 HUECOS)

РУКОМОЙНИК WESTMINSTER (1-2-3 ОТВЕРСТИЯ)

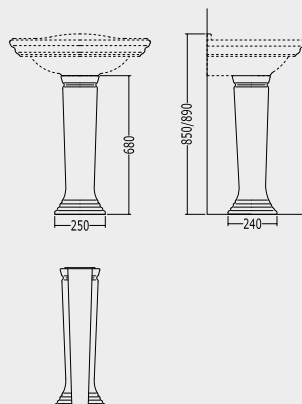

WESTMINSTER PEDESTAL

**IBCOLWE**

BIANCO - WHITE - WEISS - BLANC - BLANCO - БЕЛАЯ

P 11.1290

2IBCOLBWES

NERO - BLACK - SCHWARZ - NOIR - NEGRO - ЧЕРНАЯ

P 16.6290

COLONNA

PEDESTAL

SÄULE

COLONNE

PEDESTAL

ПЬЕДЕСТАЛ



WESTMINSTER SEMI-INSET BASIN

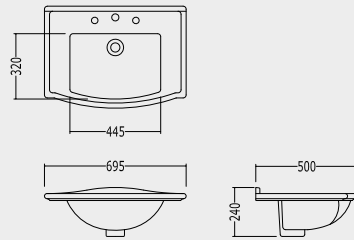

IBLI(1-2-3)FWES P 17.8275

BIANCO - WHITE - WEISS - BLANC - BLANCO - БЕЛАЯ

2IBLI(1-2-3)FBWES P 18.8530

NERO - BLACK - SCHWARZ - NOIR - NEGRO - ЧЕРНАЯ

LAVABO WESTMINSTER SEMI-INCASSO (1-2-3 FORI)

WESTMINSTER SEMI-INSET BASIN (1-2-3 TAP HOLES)

WESTMINSTER HALBEINBAUWASCHBECKEN (1-2-3 LÖCHER)

LAVABO WESTMINSTER SEMI-ENCASTR (1-2-3 TROUS)

LAVABO WESTMINSTER MEDIO-ENCAJE (1-2-3 HUECOS)

РАКОВИНА WESTMINSTER ПОЛУВСТРАИВАЕМАЯ (1-2-3 ОТВЕРСТИЯ)



WESTMINSTER CONSOLE

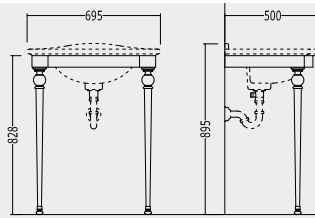

DEWESTCR P 21.8665

CROMO - CHROME - CHROM - CHROME - CROMO - ХРОМ

DEWEST P 24.1860

ORO CHIARO - LIGHT GOLD - HELLGOLD - OR CLAIR

ORO CLARO - СВЕТЛОЕ ЗОЛОТО

DEWESTNK P 24.1860

NICKEL LUCIDO - POLISHED NICKEL - POLIERNICKEL - NICKEL POLI

NIQUEL LUCIDO - НИКЕЛЬ БЛЕСТЯЩИЙ

CONSOLLE PER LAVABO WESTMINSTER SEMI-INCASSO

CONSOLE FOR WESTMINSTER SEMI-INSET BASIN

METALLGESTELL FÜR WESTMINSTER HALBEINBAUWASCHBECKEN

CONSOLE POUR LAVABO WESTMINSTER SEMI-ENCASTR.

BASE METALICA PARA LAVABO WESTMINSTER MEDIO-ENCAJE

КОНСОЛЬ ПОД РАКОВИНА WESTMINSTER ПОЛУВСТРАИВАЕМАЯ



LADY CONSOLE

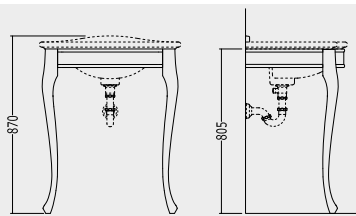

DELADYCR P 39.3475

CROMO - CHROME - CHROM - CHROME - CROMO - ХРОМ

DELADYOT P 45.7260

ORO CHIARO - LIGHT GOLD - HELLGOLD - OR CLAIR

ORO CLARO - СВЕТЛОЕ ЗОЛОТО

DELADYNK P 45.7260

NICKEL LUCIDO - POLISHED NICKEL - POLIERNICKEL - NICKEL POLI

NIQUEL LUCIDO - НИКЕЛЬ БЛЕСТЯЩИЙ

CONSOLLE PER LAVABO WESTMINSTER SEMI-INCASSO

CONSOLE FOR WESTMINSTER SEMI-INSET BASIN

METALLGESTELL FÜR WESTMINSTER HALBEINBAUWASCHBECKEN

CONSOLE POUR LAVABO WESTMINSTER SEMI-ENCASTR.

BASE METALICA PARA LAVABO WESTMINSTER MEDIO-ENCAJE

КОНСОЛЬ ПОД РАКОВИНА WESTMINSTER ПОЛУВСТРАИВАЕМАЯ

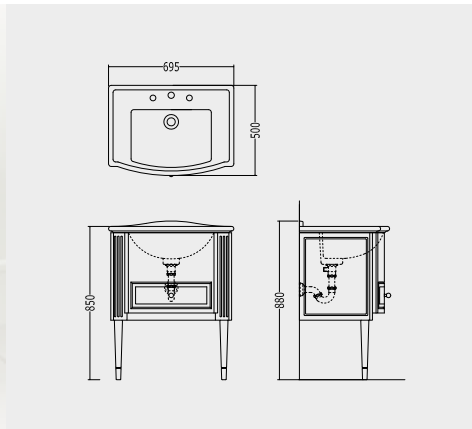

DOMINO VANITY UNIT
WITH WESTMINSTER SEMI-INSET BASIN

A -

P 56.9625

B -

P 63.5250

MOBILE PORTALAVABO DISPONIBILE NELLE SEGUENTI VERSIONI:

VANITY UNIT FOR WASHBASIN AVAILABLE IN THE FOLLOWING VERSIONS / WASCHTISCH IN FOLGENDEN AUSFÜHRUNGEN LIEFERBAR / MEUBLE PORTE-LAVABO DISPONIBLE DANS LES VERSIONS SUIVANTES / MUEBLE PARA LAVABO DISPONIBLE EN LAS SIGUIENTES VERSIONES / МЕБЕЛЬ ПОД РАКОВИНУ В НАЛИЧИИ СЛЕДУЮЩИЕ ВАРИАНТЫ

A -

CON LAVABO SEMI-INCASSO WESTMINSTER IN PORCELLANA BIANCA

WITH WESTMINSTER SEMI-INSET PORCELAIN BASIN IN WHITE
MIT TEILEINGEBAUTEM PORZELLAN WESTMINSTER AUS WEISSER KERAMIK
AVEC LAVABO WESTMINSTER SEMI-ENCASTRÉ EN PORCELAINE BLANCHE
CON LAVABO WESTMINSTER MEDIO-ENCAJE EN PORCELANA BLANCA
С БЕЛОЙ ФАРФОР ПОЛУВСТРАИВАЕМОЙ РАКОВИНОЙ WESTMINSTER

B -

CON LAVABO SEMI-INCASSO WESTMINSTER IN PORCELLANA NERA

WITH WESTMINSTER SEMI-INSET PORCELAIN BASIN IN BLACK
MIT TEILEINGEBAUTEM PORZELLAN WESTMINSTER AUS SCHWARZER KERAMIK
AVEC LAVABO WESTMINSTER SEMI-ENCASTRÉ EN PORCELAINE NOIRE
CON LAVABO WESTMINSTER MEDIO-ENCAJE EN PORCELANA NEGRA
С ЧЕРНОЙ ФАРФОР ПОЛУВСТРАИВАЕМОЙ РАКОВИНОЙ WESTMINSTER

LACCATURA LUCIDA NEI COLORI:

AVAILABLE IN THE FOLLOWING HIGH GLOSS COLOURS / GLANZLACKIERUNG IN DEN FOLGENDEN FARBEN / DISPONIBLE DANS LES COULEURS SUIVANTES À HAUTE BRILLANCE
DISPONIBLE EN LOS SIGUIENTES COLORES LACADOS BRILLO / БЛЕСТЯЩАЯ ЛАКИРОВКА СЛЕДУЮЩИХ ЦВЕТОВ

DEEP BLACK, PURE WHITE, CREAM, WARM GREY, BLUE VIOLET, RED, FANGO, PRUNE

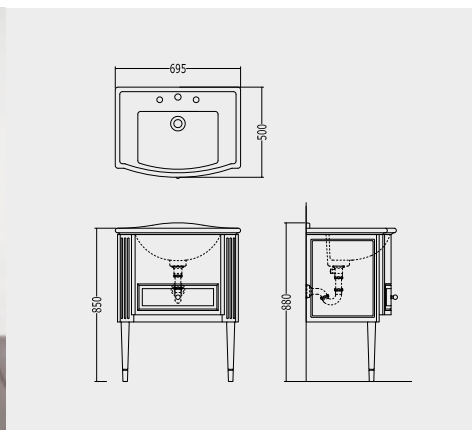

DOMINO MAHOGANY VANITY UNIT
WITH WESTMINSTER SEMI-INSET BASIN

A -

P 70.8750

B -

P 75.8625

MOBILE PORTALAVABO IN LEGNO MOGANO DISPONIBILE NELLE SEGUENTI VERSIONI:

VANITY UNIT FOR WASHBASIN IN MAHOGANY WOOD AVAILABLE IN THE FOLLOWING VERSIONS / WASCHBECKENMÖBEL AUS MAHAGONI, IN DEN FOLGENDEN VERSIONEN ERHÄLTICH / MEUBLE SOUS-LAVABO EN BOIS D'ACAJOUI, DISPONIBLE DANS LES VERSIONS SUIVANTES / MUEBLE PORTALAVABO DE MADERA DE CAOBA, DISPONIBLE EN LAS SIGUIENTES VERSIONES / МЕБЕЛЬ ПОД РАКОВИНУ ИЗ КРАСНОГО ДЕРЕВА, В НАЛИЧИИ СЛЕДУЮЩИЕ ВАРИАНТЫ:

A -

CON LAVABO SEMI-INCASSO WESTMINSTER IN PORCELLANA BIANCA

WITH WESTMINSTER SEMI-INSET PORCELAIN BASIN IN WHITE
MIT TEILEINGEBAUTEM KERAMIKWASCHBECKEN WESTMINSTER AUS WEISSER PORZELLAN
AVEC LAVABO WESTMINSTER SEMI-ENCASTRÉ EN PORCELAINE BLANCHE
CON LAVABO WESTMINSTER MEDIO-ENCAJE EN PORCELANA BLANCA
С БЕЛОЙ ФАРФОР ПОЛУВСТРАИВАЕМОЙ РАКОВИНОЙ WESTMINSTER

B -

CON LAVABO SEMI-INCASSO WESTMINSTER IN PORCELLANA NERA

WITH WESTMINSTER SEMI-INSET PORCELAIN BASIN IN BLACK
MIT TEILEINGEBAUTEM KERAMIKWASCHBECKEN WESTMINSTER AUS SCHWARZER PORZELLAN
AVEC LAVABO WESTMINSTER SEMI-ENCASTRÉ EN PORCELAINE NOIRE
CON LAVABO WESTMINSTER MEDIO-ENCAJE EN PORCELANA NEGRA
С ЧЕРНОЙ ФАРФОР ПОЛУВСТРАИВАЕМОЙ РАКОВИНОЙ WESTMINSTER



WESTMINSTER BIDET

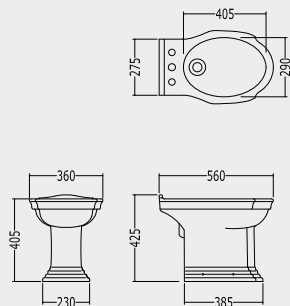

IBBID(1-3)FWES

BIANCO - WHITE - WEISS - BLANC - BLANCO - БЕЛАЯ

P 16.8915

2IBBID(1-3)FBWES

NERO - BLACK - SCHWARZ - NOIR - NEGRO - ЧЕРНАЯ

P 21.8750

BIDET CON EROGAZIONE ESTERNA (1-3 FORI)

BIDET WITH EXTERNAL IRRIGATION (1-3 TAP HOLES)

BIDET MIT ÄUSSERLICHE R WASSERLIEFERUNG (1-3 LÖCHER)

BIDET AVEC ÉVACUATION EXTERNE (1-3 TROUS)

BIDÉ CON EVACUACIÓN EXTERNA (1-3 HUECOS)

БИДЕ С ВНЕШНИМ ИЗЛИВОМ (1-3 ОТВЕРСТИЯ)



WESTMINSTER
BACK TO WALL W.C. PAN

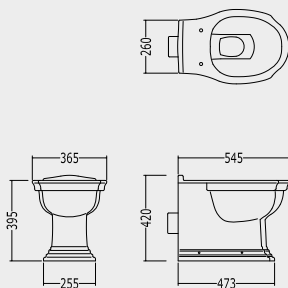

IBWCWBTW

BIANCO - WHITE - WEISS - BLANC - BLANCO - БЕЛАЯ

P 16.8915

2IBWCWBTW

NERO - BLACK - SCHWARZ - NOIR - NEGRO - ЧЕРНАЯ

P 21.8750

VASO BTW PER CASSETTA DA INCASSO

BACK TO WALL W.C. PAN FOR IN-WALL CISTERN

W.C. FÜR EINGEBAUTEN SPÜLKASTEN

TOILETTES BTW POUR RÉSERVOIR ENCASTRABLE

INODORO BTW PARA CISTERNA DE ENCAJE

УНИТАЗ BTW ПОД ВСТРАИВАЕМЫЙ БАЧОК



WESTMINSTER W.C. PAN

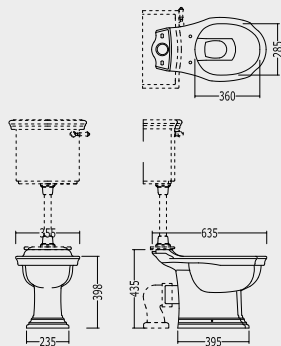

IBWCWES

BIANCO - WHITE - WEISS - BLANC - BLANCO - БЕЛАЯ

P 16.8915

2IBWCWES

NERO - BLACK - SCHWARZ - NOIR - NEGRO - ЧЕРНАЯ

P 21.8750

VASO PER CASSETTA ALTA, BASSA E MONOBLOCCO

W.C. PAN FOR HIGH, LOW LEVEL AND CLOSE COUPLED CISTERN

WC FÜR SPÜLKASTEN HOCH, TIEF UND FÜR WC-KOMBINATION

TOILETTE POUR RÉSERVOIR HAUT, BAS ET MONOBLOC

INODORO PARA CISTERNA ALTA, BAJA Y MONOBLOQUE

УНИТАЗ ДЛЯ ВЕРХНЕГО, НИЖНЕГО И МОНОБЛОЧНОГО БАЧКА



WESTMINSTER
CLOSE COUPLED CISTERN

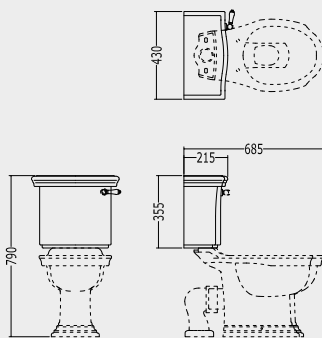

IBCBWES

BIANCO - WHITE - WEISS - BLANC - BLANCO - БЕЛАЯ

P 12.9480

2IBCBWES

NERO - BLACK - SCHWARZ - NOIR - NEGRO - ЧЕРНАЯ

P 18.2500

CASSETTA MONOBLOCCO

CLOSE COUPLED CISTERN

BLOCKSPÜLKASTEN

RÉSERVOIR MONOBLOC

CISTERNA MONOBLOQUE

БАЧОК МОНОБЛОКА

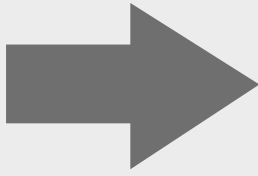

CLOSE COUPLED CISTERN FITTINGS

IBBATTWES

P 4.5555

BATTERIA PER CASSETTA MONOBLOCCO

FITTINGS FOR CLOSE COUPLED CISTERN

BATTERIE FÜR DEN BLOCKSPÜLKASTEN

ROBINETTERIE POUR RÉSERVOIR MONOBLOC

MECANISMO PARA CISTERNA MONOBLOQUE

СЛИВНОЙ МЕХАНИЗМ ДЛЯ БАЧКА МОНОБЛОКА

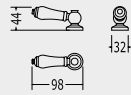

WESTMINSTER LEVER

**LEVETTA PER CASSETTA BASSA E MONOBLOCCO**

LEVER FOR LOW LEVEL AND CLOSE COUPLED CISTERN

HEBEL FÜR TIEF UND FÜR WC-KOMBINATION

MANETTE POUR RÉSERVOIR BAS ET MONOBLOC

MANETA PARA CISTERNA BAJA Y MONOBLOQUE

РУЧКА ДЛЯ НИЖНЕГО И МОНОБЛОЧНОГО БАЧКА

IB1042CPM

P 1.8550

CROMO/BIANCO - CHROME/WHITE - CHROM/WEISS - CHROME/BLANC - CROMO/BLANCO - ХРОМ/БЕЛАЯ

2IB1042BCPM

P 1.8550

CROMO/NERO - CHROME/BLACK - CHROM/SCHWARZ - CHROME/NOIR - CROMO/NEGRO - ХРОМ/ЧЕРНАЯ

IB1042AGM

P 2.0890

ORO CHIARO/BIANCO - LIGHT GOLD/WHITE - HELLGOLD/WEISS - OR CLAIR/BLANC

ORO CLARO/BLANCO - СВЕТЛОЕ ЗОЛОТО/БЕЛАЯ

2IB1042BAGM

P 2.0890

ORO CHIARO/NERO - LIGHT GOLD/BLACK - HELLGOLD/SCHWARZ - OR CLAIR/NOIR

ORO CLARO/NEGRO - СВЕТЛОЕ ЗОЛОТО/ЧЕРНАЯ

IB1042NKSM

P 2.0890

NICKEL LUCIDO/BIANCO - POLISHED NICKEL/WHITE - POLIERNICKEL/WEISS

NICKEL POLI/BLANC - NIQUEL LUCIDO/BLANCO - НИКЕЛЬ БЛЕСТЯЩИЙ/БЕЛАЯ

2IB1042BNKM

P 2.0890

NICKEL LUCIDO/NERO - POLISHED NICKEL/BLACK - POLIERNICKEL/SCHWARZ

NICKEL POLI/NOIR - NIQUEL LUCIDO/NEGRO - НИКЕЛЬ БЛЕСТЯЩИЙ/ЧЕРНАЯ





WESTMINSTER
LOW LEVEL CISTERN

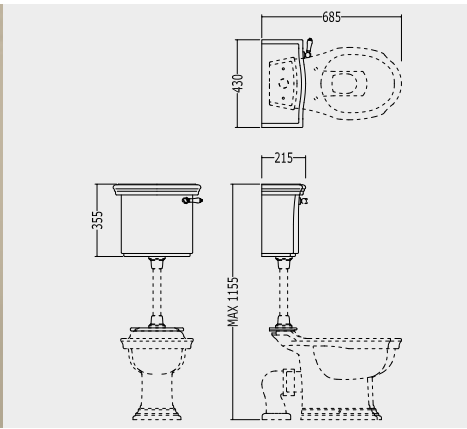

IBCZWES

BIANCO - WHITE - WEISS - BLANC - BLANCO - БЕЛАЯ

P 11.3270

2IBCZBWES

NERO - BLACK - SCHWARZ - NOIR - NEGRO - ЧЕРНАЯ

P 14.5000

CASSETTA BASSA

LOW LEVEL CISTERN
TIEFLIEGENDER SPÜLKASTEN
RÉSERVOIR BAS
CISTERNA BAJA
БАЧОК НИЗКИЙ

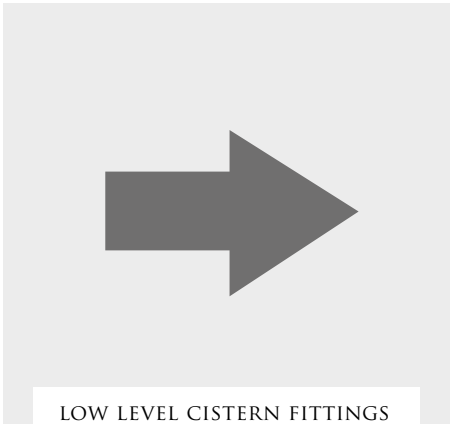

LOW LEVEL CISTERN FITTINGS

IBBATTWES

P 4.5555

BATTERIA PER CASSETTA BASSA

LOW LEVEL CISTERN FITTINGS
BATTERIE FÜR DEN TIEFLIEGENDEN SPÜLKASTEN
ROBINETTERIE POUR RÉSERVOIR BAS
MECANISMO PARA CISTERNA BAJA
СЛИВНОЙ МЕХАНИЗМ ДЛЯ НИЗКОГО БАЧКА



WESTMINSTER
LOW LEVEL FLUSH PIPE

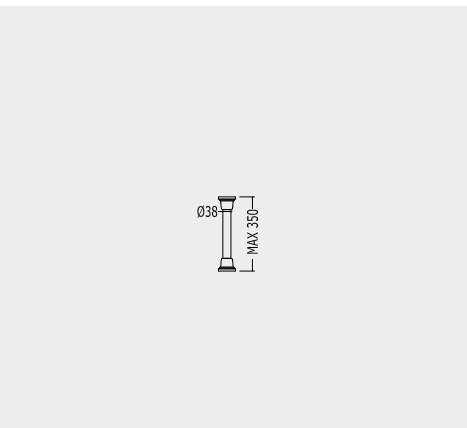

IBACZWESCR

CROMO - CHROME - CHROM - CHROME - CROMO - ХРОМ

P 3.3135

IBACZWESOT

ORO CHIARO - LIGHT GOLD - HELLGOLD - OR CLAIR - ORO CLARO
СВЕТЛОЕ ЗОЛОТО

P 4.3580

IBACZWESNK

NICKEL LUCIDO - POLISHED NICKEL - POLIERNICKEL - NICKEL POLI - NIQUEL
LUCIDO - НИКЕЛЬ БЛЕСТЯЩИЙ

P 4.3580

TUBO ESTERNO PER CASSETTA BASSA

LOW LEVEL FLUSH PIPE
ÄUSSERLICHE SPÜLLEITUNG FÜR DEN TIEFLIEGENDEN SPÜLKASTEN
TUBE EXTERNE POUR RÉSERVOIR BAS
TUBO EXTERIOR PARA CISTERNA BAJA
ПАТРУБОК ДЛЯ НИЗКОГО БАЧКА



WESTMINSTER
HIGH LEVEL CISTERN

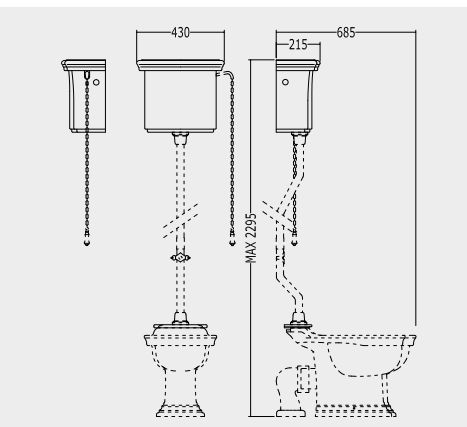

IBCAWES

BIANCO - WHITE - WEISS - BLANC - BLANCO - БЕЛАЯ

P 11.5785

2IBCABWES

NERO - BLACK - SCHWARZ - NOIR - NEGRO - ЧЕРНАЯ

P 12.2500

CASSETTA ALTA

HIGH LEVEL CISTERN
HOCHHÄNGENDER SPÜLKASTEN
RÉSERVOIR HAUT
CISTERNA ALTA
БАЧОК ВЫСОКИЙ

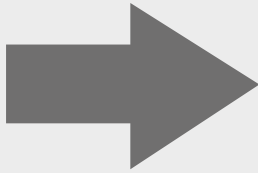

HIGH LEVEL CISTERN FITTINGS

IBBATTWESAL

P 4.5555

BATTERIA PER CASSETTA ALTA

HIGH LEVEL CISTERN FITTINGS

BATTERIE FÜR DEN HOCHHÄNGENDEN SPÜLKASTEN

ROBINETTERIE POUR RÉSERVOIR HAUT

MECANISMO PARA CISTERNA ALTA

СЛИВНОЙ МЕХАНИЗМ ДЛЯ ВЫСОКОГО БАЧКА

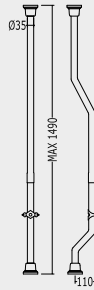
WESTMINSTER
HIGH LEVEL FLUSH PIPE**IBACWESCR**

P 6.5735

CROMO - CHROME - CHROM - CHROME - CROMO - ХРОМ

IBACWESOT

P 9.7420

ORO CHIARO - LIGHT GOLD - HELLGOLD - OR CLAIR - ORO CLARO - СВЕТЛОЕ ЗОЛОТО

IBACWESNKS

P 9.7420

NICKEL LUCIDO - POLISHED NICKEL - POLIERNICKEL - NICKEL POLI - NIQUEL LUCIDO - НИКЕЛЬ БЛЕСТЯЩИЙ

TUBO ESTERNO PER CASSETTA ALTA (CLIP DI SOSTEGNO E COLLETTORI)

HIGH LEVEL FLUSH PIPE (WITH ATTACHMENT AND COLLECTORS)

ÄUSSERLICHE SPÜLLEITUNG FÜR DEN HOCHHÄNGENDEN SPÜLKASTEN

TUBE EXTERNE POUR RÉSERVOIR HAUT (CLIP DE SOUTIEN ET COLLECTEUR)

TUBO EXTERIOR PARA CISTERNA ALTA (CLIP Y COLECTORES)

ПАТРУБОК ДЛЯ ВЫСОКОГО БАЧКА (ЗАЖИМ-ДЕРЖАТЕЛЬ И КОЛЛЕКТОРЫ)

WESTMINSTER
PULL, CHAIN AND LEVER**PULL, CATENA E LEVA PER CASSETTA ALTA**

PULL, CHAIN AND LEVER FOR HIGH LEVEL CISTERN

PULL, KETTE UND HEBEL FÜR DEN

HOCHHÄNGENDEN SPÜLKASTEN

PULL, CHAÎNE ET LEVIER POUR RÉSERVOIR HAUT

PULL, CADENA Y MANETA PARA CISTERNA ALTA

РУЧКА, ЦЕПочКА И РЫЧАГ ДЛЯ ВЫСОКОГО БАЧКА

IBPCLWESCR

P 2.4850

CROMO/BIANCO - CHROME/WHITE - CHROM/WEISS - CHROME/BLANC - CROMO/BLANCO - ХРОМ/БЕЛАЯ

2IBPCLWESCR

P 2.4850

CROMO/NERO - CHROME/BLACK - CHROM/SCHWARZ - CHROME/NOIR - CROMO/NEGRO - ХРОМ/ЧЕРНАЯ

IBPCLWESOT

P 3.0970

ORO CHIARO/BIANCO - LIGHT GOLD/WHITE - HELLGOLD/WEISS - OR CLAIR/BLANC

ORO CLARO/BLANCO - СВЕТЛОЕ ЗОЛОТО/БЕЛО

2IBPCLWESOT

P 3.0970

ORO CHIARO/NERO - LIGHT GOLD/BLACK - HELLGOLD/SCHWARZ - OR CLAIR/NOIR

ORO CLARO/NEGRO - СВЕТЛОЕ ЗОЛОТО/БЕЛАЯ

IBPCLWESNK

P 3.0970

NICKEL LUCIDO/BIANCO - POLISHED NICKEL/WHITE - POLIERNICKEL/WEISS

NICKEL POLI/BLANC - NIQUEL LUCIDO/BLANCO - НИКЕЛЬ БЛЕСТЯЩИЙ/БЕЛАЯ

2IBPCLWESNK

P 3.0970

NICKEL LUCIDO/NERO - POLISHED NICKEL/BLACK - POLIERNICKEL/SCHWARZ

NICKEL POLI/NOIR - NIQUEL LUCIDO/NEGRO - НИКЕЛЬ БЛЕСТЯЩИЙ/ЧЕРНАЯ

WESTMINSTER
WHITE ORNATE BRACKETS**IBSTWES**

P 3.3135

BIANCO - WHITE - WEISS - BLANC - BLANCO - БЕЛАЯ

IBSTWESBL

P 3.3135

NERO - BLACK - SCHWARZ - NOIR - NEGRO - ЧЕРНАЯ

STAFFE DECORATE PER CASSETTA ALTA (PAIO)

WHITE ORNATE BRACKETS FOR HIGH LEVEL CISTERN (PAIR)

DEKORIERTE BÜGEL FÜR DEN HOCHHÄNGENDER SPÜLKASTEN (EIN PAAR)

ÉTRIERS DÉCORÉS POUR RÉSERVOIR HAUT (UNE PAIRE)

APOYOS DECORADOS PARA CISTERNA ALTA (PAR)

ДЕКОРАТИВНОЕ КРЕПЛЕНИЕ ДЛЯ ВЫСОКОГО БАЧКА (2 ШТ.)



WESTMINSTER
SOLID MAHOGANY SEAT

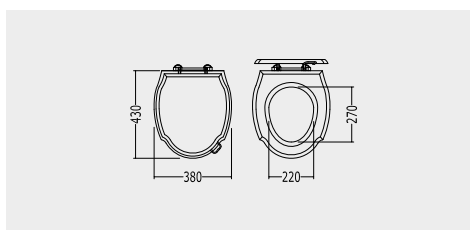

SEDILE MOGANO MASSELLO

SOLID MAHOGANY SEAT
KLOSETTSITZ AUS MASSIVEM MAHAGONIHOLZ
ABATTANT ACAJOU
ASIENTO CAOBA MACIZO
СИДЕНЬЕ ИЗ МДФ ЦВЕТА КРАСНОГО ДЕРЕВА С ПЛАВНЫМ ОПУСКАНИЕМ

IBSEMOGWCR P 11.2910

CROMO - CHROME - CHROM - CHROME - CROMO - ХРОМ

IBSEMOGW P 11.2910

ORO CHIARO - LIGHT GOLD - HELLGOLD - OR CLAIR - ORO CLARO
СВЕТЛОЕ ЗОЛОТО

IBSEMOGWNK P 11.2910

NICKEL LUCIDO - POLISHED NICKEL - POLIERNICKEL - NICKEL POLI
НИКЕЛЬ БЛЕСТЯЩИЙ



WESTMINSTER SOLID OAK SEAT

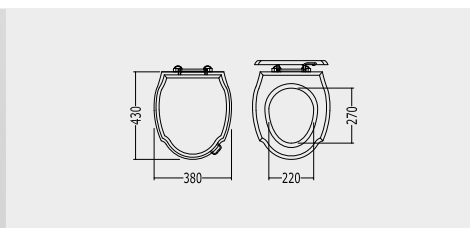

SEDILE QUERCIA MASSELLO

SOLID OAK SEAT
KLUSETTSITZ AUS MASSIVEM EICHENHOLZ
ABATTANT CHÊNE MASSIF
ASIENTO ENCINA MACIZO
СИДЕНЬЕ ИЗ МАССИВА СВЕТЛОГО ДУБА С КЛАССИЧЕСКИМ ОПУСКАНИЕМ

IBSEQUEWCR P 11.2910

CROMO - CHROME - CHROM - CHROME - CROMO - ХРОМ

IBSEQUEW P 11.2910

ORO CHIARO - LIGHT GOLD - HELLGOLD - OR CLAIR - ORO CLARO
СВЕТЛОЕ ЗОЛОТО

IBSEQUEWNK P 11.2910

NICKEL LUCIDO - POLISHED NICKEL - POLIERNICKEL - NICKEL POLI
НИКЕЛЬ БЛЕСТЯЩИЙ



WESTMINSTER SOLID OAK
DARK STAINED SEAT

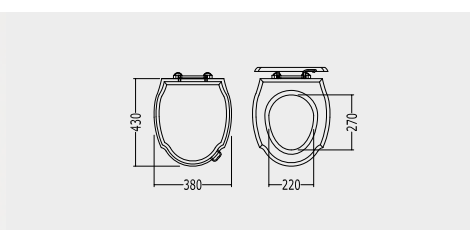

SEDILE QUERCIA MASSELLO TINTA SCURA

SOLID OAK SEAT, DARK STAINED
KLOSETTSITZ AUS MASSIVEM EICHENHOLZ
ABATTANT CHÊNE TEINTE FONCÉE
ASIENTO ENCINA TINTA OSCURA
СИДЕНЬЕ ИЗ МАССИВА ТЕМНОГО ДУБА С КЛАССИЧЕСКИМ ОПУСКАНИЕМ

IBSEWESWENGECP P 11.2910

CROMO - CHROME - CHROM - CHROME - CROMO - ХРОМ

IBSEWESWENGE P 11.2910

ORO CHIARO - LIGHT GOLD - HELLGOLD - OR CLAIR - ORO CLARO
СВЕТЛОЕ ЗОЛОТО

IBSEWESWENGENKS P 11.2910

NICKEL LUCIDO - POLISHED NICKEL - POLIERNICKEL - NICKEL POLI
НИКЕЛЬ БЛЕСТЯЩИЙ



WESTMINSTER
MAHOGANY SEAT IN MDF

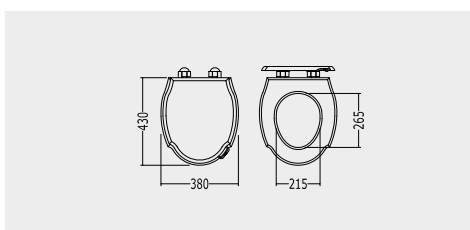

SEDILE LISTRATO MOGANO IN MDF

MDF SEAT, MAHOGANY
MAHAGONI FURNIERTER KLOSETTSITZ
ABATTANT LAQUÉ ACAJOU
ASIENTO CAOBA
СИДЕНЬЕ ИЗ МДФ ЦВЕТА КРАСНОГО ДЕРЕВА С ПЛАВНЫМ ОПУСКАНИЕМ

2IBSEMDFWCR P 6.2905

CROMO - CHROME - CHROM - CHROME - CROMO - ХРОМ

2IBSEMDFW P 6.2905

ORO CHIARO - LIGHT GOLD - HELLGOLD - OR CLAIR - ORO CLARO
СВЕТЛОЕ ЗОЛОТО

2IBSEMDFWNK P 6.2905

NICKEL LUCIDO - POLISHED NICKEL - POLIERNICKEL - NICKEL POLI
НИКЕЛЬ БЛЕСТЯЩИЙ

2IBSEBIAWCR P 6.2905

CROMO - CHROME - CHROM - CHROME - CROMO - ХРОМ

2IBSEBIAW P 6.2905

ORO CHIARO - LIGHT GOLD - HELLGOLD - OR CLAIR - ORO CLARO
СВЕТЛОЕ ЗОЛОТО

2IBSEBIAWNKS P 6.2905

NICKEL LUCIDO - POLISHED NICKEL - POLIERNICKEL - NICKEL POLI
NIQUEL LUCIDO - НИКЕЛЬ БЛЕСТЯЩИЙ

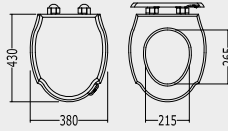

SEDILE LISTRATO IN MDF VERNICIATO BIANCO

MDF STANDARD SEAT, WHITE PAINTED

WEISS LACKIERTER KLOSETTSITZ

ABATTANT VERNI BLANC

ASIENITO BLANCO

СИДЕНЬЕ ИЗ МДФ БЕЛОЕ С ПЛАВНЫМ ОПУСКАНИЕМ

WESTMINSTER
WHITE PAINTED SEAT IN MDF

CROMO P 7.2190

CHROME - CHROM - CHROME - CROMO - ХРОМ

ORO CHIARO P 7.2190

LIGHT GOLD - HELLGOLD - OR CLAIR - ORO CLARO
СВЕТЛОЕ ЗОЛОТО

NICKEL LUCIDO P 7.2190

POLISHED NICKEL - POLIERNICKEL - NICKEL POLI
NIQUEL LUCIDO - НИКЕЛЬ БЛЕСТЯЩИЙ

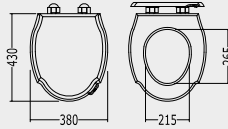

SEDILE IN MDF LACCATO SEMI-LUCIDO NEI COLORI:

MDF SEAT, AVAILABLE IN THE FOLLOWING SEMI-GLOSS COLOURS:

MDF WC-SITZ, ERHÄLTICH IN FOLGENDEN HALB-GLÄNZENDEN FARBEN:

ABATTANT DISPONIBLE DANS LES COULEURS SUIVANTES À HAUTE BRILLANCE:

ASIENITO DISPONIBLE EN LOS SIGUIENTES COLORES LACADOS BRILLO:

СИДЕНЬЕ ИЗ МДФ ЛАКИРОВАННОЕ, ПОЛУГЛЯНЦЕВАЯ ОТДЕЛКА, В СЛЕДУЮЩИХ ЦВЕТАХ:

DEEP BLACK, PURE WHITE, WARM GREY, DARK GREY, FANGO

WESTMINSTER
SEMI-GLOSS PAINTED SEAT IN MDF

DEPLCR P 10.9760

CROMO - CHROME - CHROM - CHROME - CROMO - ХРОМ

DEPLOT P 11.8660

ORO CHIARO - LIGHT GOLD - HELLGOLD - OR CLAIR - ORO CLARO
СВЕТЛОЕ ЗОЛОТО

DEPLNKL P 11.8660

NICKEL LUCIDO - POLISHED NICKEL - POLIERNICKEL - NICKEL POLI
NIQUEL LUCIDO - НИКЕЛЬ БЛЕСТЯЩИЙ



DOUBLE

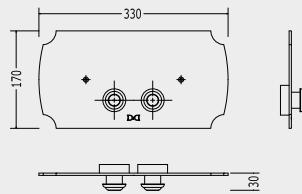

DOUBLE PLACCA DI COMANDO PER CASSETTA GEBERIT TIPO

UNICA+, KOMBIFIX, DUOFIX, UP320 O SIMILI

PUSH BUTTON WALL PLAQUE FOR GEBERIT IN-WALL CISTERN, TYPE UNICA+, KOMBIFIX, DUOFIX, UP320 OR THE LIKE

BETÄTIGUNGSPLETTE FÜR UNTERPUTZ-SPÜLKASTEN GEBERIT TYP UNICA+, KOMBIFIX, DUOFIX, UP320 ODER ÄHNLICH

PLAQUE DE DÉCLENCHEMENT POUR RÉSERVOIRE DE CHASSE ENCASTRÉ TYPE UNICA+, KOMBIFIX, DUOFIX, UP320 OU SEMBLABLE

PLACA DEL COMANDO PARA EL TIPO DE CISTERNA GEBERIT, TIPO UNICA+, KOMBIFIX, DUOFIX, UP320 O SIMILAR

КЛАВИША ДЛЯ БАЧКА GEBERIT ТИПА UNICA+, KOMBIFIX, DUOFIX, UP320 И АНАЛОГИЧНЫХ

N.B. VI PREGHIAMO DI VERIFICARE LE COMPATIBILITÀ DELLA VOSTRA CASSETTA CON LA PLACCA DOUBLE.

WE KINDLY ASK THAT YOU VERIFY THE COMPATIBILITY OF YOUR CISTERN WITH THE DOUBLE WALL PLAQUE.

WIR BITTEN SIE DIE VEREINBARKEIT IHRES SPÜLKASTENS MIT DER BETÄTIGUNGSPLETTE DOUBLE ZU ÜBERPRÜFEN.

NOUS DEMANDONS QUE VOUS VÉRIFIEZ LA COMPATIBILITÉ DE VOTRE RÉSERVOIR AVEC LA PLAQUE DE MUR DOUBLE.

NOSTROS RECOMENDAMOS QUE USTED VERIFIQUE LA COMPATIBILIDAD DE VUESTRA CISTERNA CON LA PLACA DOUBLE.

ПРОСИМ УБЕДИТЬСЯ, ПОДХОДИТ ЛИ К ВАШЕМУ БАЧКУ КЛАВИША DOUBLE.

78

ACCESSORIES FOR SANITARYWARE



DOUBLE

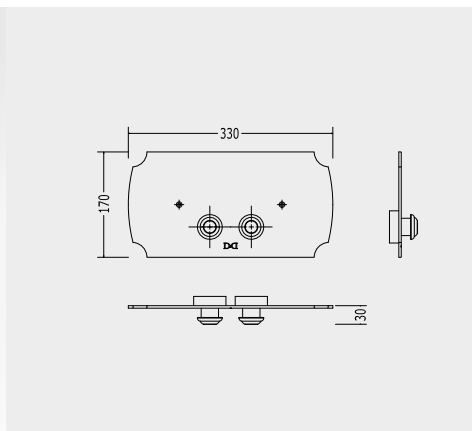

DEPLCR P 10.9760

CROMO - CHROME - CHROM - CHROME - CROMO - ХРОМ

DEPLOT P 11.8660

ORO CHIARO - LIGHT GOLD - HELLGOLD - OR CLAIR - ORO CLARO
СВЕТЛОЕ ЗОЛОТО

DEPLNKL P 11.8660

NICKEL LUCIDO - POLISHED NICKEL - POLIERNICKEL - NICKEL POLI
НИКЕЛЬ ЛУЦИДО - НИКЕЛЬ БЛЕСТЯЩИЙ

DOUBLE PLACCA DI COMANDO PER CASSETTA GEBERIT TIPO

UNICA+, KOMBIFIX, DUOFIX, UP320 O SIMILI

*PUSH BUTTON WALL PLAQUE FOR GEBERIT IN-WALL CISTERN, TYPE UNICA+, KOMBIFIX, DUOFIX, UP320 OR THE LIKE
BETÄTIGUNGSPLATTE FÜR UNTERPUTZ-SPÜLKASTEN GEBERIT TYP UNICA+, KOMBIFIX, DUOFIX, UP320 ODER ÄHNLICH
PLAQUE DE DÉCLENCHEMENT POUR RÉSERVOIRE DE CHASSE ENCASTRÉ TYPE UNICA+, KOMBIFIX, DUOFIX, UP320 OU SEMBLABLE
PLACA DEL COMANDO PARA EL TIPO DE CISTERNA GEBERIT, TIPO UNICA+, KOMBIFIX, DUOFIX, UP320 O SIMILAR
КЛАВИША ДЛЯ БАЧКА GEBERIT ТИПА UNICA+, KOMBIFIX, DUOFIX, IP320 И АНАЛОГИЧНЫХ*

N.B. VI PREGHIAMO DI VERIFICARE LE COMPATIBILITÀ DELLA VOSTRA CASSETTA CON LA PLACCA DOUBLE.

*WE KINDLY ASK THAT YOU VERIFY THE COMPATIBILITY OF YOUR CISTERN WITH THE DOUBLE WALL PLAQUE.
WIR BITTEN SIE DIE VEREINBARKEIT IHRES SPÜLKASTENS MIT DER BETÄTIGUNGSPLATTE DOUBLE ZU ÜBERPRÜFEN.
NOUS DEMANDONS QUE VOUS VÉRIFIEZ LA COMPATIBILITÉ DE VOTRE RÉSERVOIR AVEC LA PLAQUE DE MUR DOUBLE.
NOSOTROS RECOMENDAMOS QUE USTED VERIFIQUE LA COMPATIBILIDAD DE VUESTRA CISTERNA CON LA PLACA DOUBLE.
ПРОСИМ УБЕДИТЬСЯ, ПОДХОДИТ ЛИ К ВАШЕМУ БАЧКУ КЛАВИША DOUBLE.*

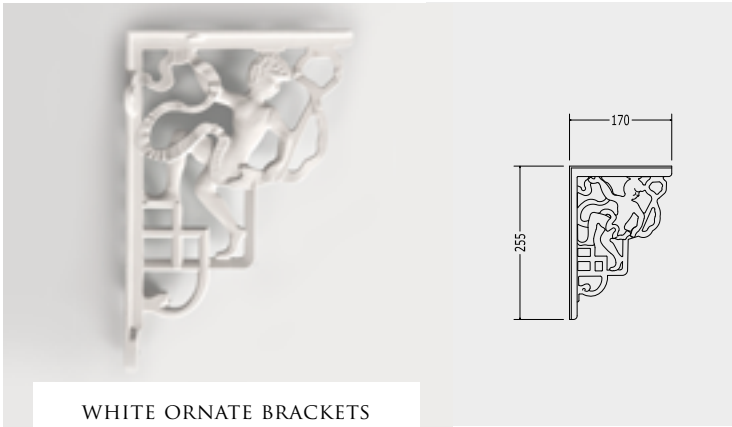

WHITE ORNATE BRACKETS

IB1041AGCP

BIANCO - WHITE - WEISS - BLANC - BLANCO - БЕЛАЯ

P 3.3135

STAFFE DECORATE PER CASSETTA ALTA (PAIO)

WHITE ORNATE BRACKETS FOR HIGH LEVEL CISTERN (PAIR)

DEKORIERTE BÜGEL FÜR DEN HOCHHÄNGENDER SPÜLKASTEN (EIN PAAR)

ÉTRIERS DÉCORÉS POUR RÉSERVOIR HAUT (UNE PAIRE)

APOYOS DECORADOS PARA CISTERNA ALTA (PAR)

ДЕКОРАТИВНОЕ КРЕПЛЕНИЕ ДЛЯ ВЫСОКОГО БАЧКА (2 ШТ.)

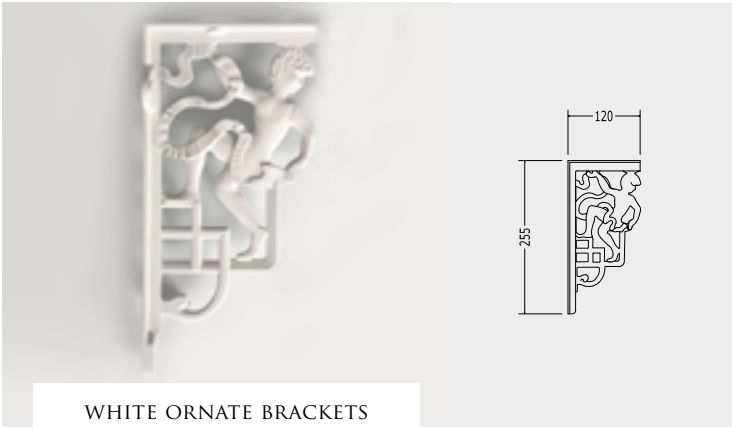

WHITE ORNATE BRACKETS

IBSTWES

BIANCO - WHITE - WEISS - BLANC - BLANCO - БЕЛАЯ

P 3.3135

IBSTWESBL

NERO - BLACK - SCHWARZ - NOIR - NEGRO - ЧЕРНАЯ

P 3.3135

STAFFE DECORATE PER CASSETTA ALTA (PAIO)

WHITE ORNATE BRACKETS FOR HIGH LEVEL CISTERN (PAIR)

DEKORIERTE BÜGEL FÜR DEN HOCHHÄNGENDER SPÜLKASTEN (EIN PAAR)

ÉTRIERS DÉCORÉS POUR RÉSERVOIR HAUT (UNE PAIRE)

APOYOS DECORADOS PARA CISTERNA ALTA (PAR)

ДЕКОРАТИВНОЕ КРЕПЛЕНИЕ ДЛЯ ВЫСОКОГО БАЧКА (2 ШТ.)

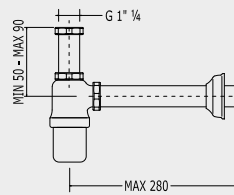

2DDA321CR

**SIFONE A BOTTIGLIA PER LAVABO**

BOTTLE TRAP FOR WASHBASIN

TASSENSIFON FÜR WASHTISCH

SIPHON À RÉSERVOIR POUR LAVABO

DESAGUE SIFÓN PARA LAVABO

СИФОН ДЛЯ РАКОВИНЫ

2DDA321CR

CROMO - CHROME - CHROM - CHROME - CROMO - ХРОМ

P 1.2765

2DDA321

ORO CHIARO - LIGHT GOLD - HELLGOLD - OR CLAIR - ORO CLARO
СВЕТЛОЕ ЗОЛОТО

P 3.0385

2DDA321NKS

NICKEL LUCIDO - POLISHED NICKEL - POLIERNICKEL - NICKEL POLI
NIQUEL LUCIDO - НИКЕЛЬ БЛЕСТЯЩИЙ

P 3.0385

2DDA321NKSA

NICKEL SATINATO - SATIN NICKEL - SATINNICKEL - NICKEL DE SATIN
NIQUEL DEL SATÉN - НИКЕЛЬ САТИНИРОВАННЫЙ

P 3.0385

2DDA321AR

RAME - COPPER - KUPFERFOLIE - CUIVRE - COBRE - МЕДЬ

P 5.4695

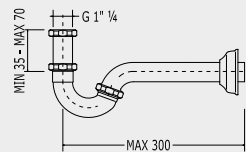

DDA325CR

**SIFONE A "S" 1 1/4"**

S-TRAP 1 1/4"

SIPHON IN "S"-FORM 1 1/4"

SIPHON EN "S" 1 1/4"

SIFÓN DE FORMA "S" 1 1/4"

СИФОН S-ОБРАЗНЫЙ 1 1/4"

DDA325CR

CROMO - CHROME - CHROM - CHROME - CROMO - ХРОМ

P 1.2765

DDA325

ORO CHIARO - LIGHT GOLD - HELLGOLD - OR CLAIR - ORO CLARO
СВЕТЛОЕ ЗОЛОТО

P 3.0385

DDA325NKS

NICKEL LUCIDO - POLISHED NICKEL - POLIERNICKEL - NICKEL POLI
NIQUEL LUCIDO - НИКЕЛЬ БЛЕСТЯЩИЙ

P 3.0385

DDA325NKSA

NICKEL SATINATO - SATIN NICKEL - SATINNICKEL - NICKEL DE SATIN
NIQUEL DEL SATÉN - НИКЕЛЬ САТИНИРОВАННЫЙ

P 3.0385

DDA325AR

RAME - COPPER - KUPFERFOLIE - CUIVRE - COBRE - МЕДЬ

P 5.4695



GH554CR

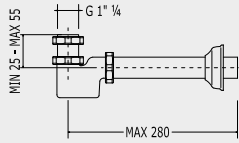

SIFONE PER BIDET E LAVABO

TUBULAR TRAP FOR BIDET AND BASIN
 RÖHRENSIPHON FÜR BIDET UND WASHBECKEN
 SIPHON POUR BIDET ET LAVABO
 SIFÓN PARA BIDÉ Y LAVABO
 СИФОН ДЛЯ БИДЕ И РАКОВИНЫ

GH554CR P 1.2765

CROMO - CHROME - CHROM - CHROME - CROMO - ХРОМ

GH554 P 3.0385

ORO CHIARO - LIGHT GOLD - HELLGOLD - OR CLAIR - ORO CLARO
 СВЕТЛОЕ ЗОЛОТО

GH554NKSA P 3.0385

NICKEL LUCIDO - POLISHED NICKEL - POLIERNICKEL - NICKEL POLI
 NIQUEL LUCIDO - НИКЕЛЬ БЛЕСТЯЩИЙ

GH554NKSA P 3.0385

NICKEL SATINATO - SATIN NICKEL - SATINNICKEL - NICKEL DE SATIN
 NIQUEL DEL SATÉN - НИКЕЛЬ САТИНИРОВАННЫЙ

GH554AR P 5.4695

RAME - COPPER - KUPFERFOLIE - CUIVRE - COBRE - МЕДЬ



DDA325PROCR

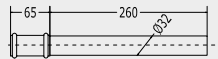

PROLUNGA PER SIFONI

EXTENSION FOR TRAPS
 VERLÄNGERUNG FÜR SIPHONS
 RALLONGE POUR SIPHONS
 PROLONGACIÓN PARA SIFONES
 УДЛИНИТЕЛЬ ДЛЯ СИФОНОВ

DDA325PROCR P 1.1590

CROMO - CHROME - CHROM - CHROME - CROMO - ХРОМ

DDA325PRO P 2.3065

ORO CHIARO - LIGHT GOLD - HELLGOLD - OR CLAIR - ORO CLARO
 СВЕТЛОЕ ЗОЛОТО

DDA325PRONK P 2.3065

NICKEL LUCIDO - POLISHED NICKEL - POLIERNICKEL - NICKEL POLI
 NIQUEL LUCIDO - НИКЕЛЬ БЛЕСТЯЩИЙ

DDA325PRONKSA P 2.3065

NICKEL SATINATO - SATIN NICKEL - SATINNICKEL - NICKEL DE SATIN
 NIQUEL DEL SATÉN - НИКЕЛЬ САТИНИРОВАННЫЙ

DDA325PROAR P 2.3065

RAME - COPPER - KUPFERFOLIE - CUIVRE - COBRE - МЕДЬ

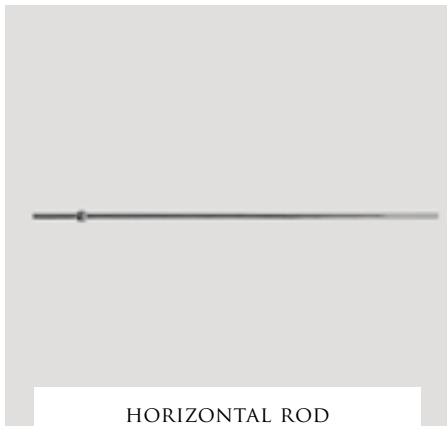

HORIZONTAL ROD FOR DRAIN OUTLET

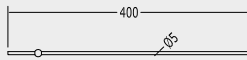

ASTA ORIZZONTALE PER PILETTA

HORIZONTAL ROD FOR DRAIN OUTLET
 HORIZONTALE STANGE FÜR AUSLAUF
 TIGE HORIZONTALE POUR BONDE
 VARA HORIZONTAL PARA PILETA
 ГОРИЗОНТАЛЬНЫЙ СТЕРЖЕНЬ СЛИВНОГО КОМПЛЕКТА

UTASROSECR P 0.3705

CROMO - CHROME - CHROM - CHROME - CROMO - ХРОМ

UTASROSE P 0.5250

ORO CHIARO - LIGHT GOLD - HELLGOLD - OR CLAIR - ORO CLARO
 СВЕТЛОЕ ЗОЛОТО

UTASROSENK P 0.5250

NICKEL LUCIDO - POLISHED NICKEL - POLIERNICKEL - NICKEL POLI
 NIQUEL LUCIDO - НИКЕЛЬ БЛЕСТЯЩИЙ

SOLO PER RUBINETTERIE / ONLY FOR TAPS / NUR FÜR ARMATUREN
 SEULEMENT POUR ROBINETTERIES / SÓLO PARA GRIFERÍAS
 ТОЛЬКО ДЛЯ СМЕСИТЕЛЕЙ

AUSTIN - BLACK DANDY - CITY - COVENTRY - DANDY - TIME
 VIP TIME - WHITE ROSE

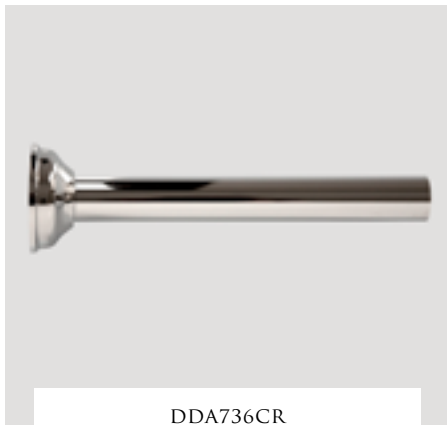

DDA736CR

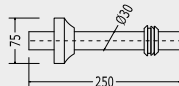

TUBO CON ROSONE PER W.C.

TUBE WITH ROSETTE FOR W.C.
 WANDROHR MIT ROSETTE FÜR W.C.
 TUBE AVEC ROSACE POUR TOILETTES
 TUBO CON ROSETÓN PARA INODORO
 ТРУБА С РОЗЕТКОЙ ДЛЯ УНИТАЗА

DDA736CR P 0.8750

CROMO - CHROME - CHROM - CHROME - CROMO - ХРОМ

DDA736 P 1.8750

ORO CHIARO - LIGHT GOLD - HELLGOLD - OR CLAIR - ORO CLARO
 СВЕТЛОЕ ЗОЛОТО

DDA736NKSA P 1.8750

NICKEL LUCIDO - POLISHED NICKEL - POLIERNICKEL - NICKEL POLI
 NIQUEL LUCIDO - НИКЕЛЬ БЛЕСТЯЩИЙ

DDA736NKSA P 1.8750

NICKEL SATINATO - SATIN NICKEL - SATINNICKEL - NICKEL DE SATIN
 NIQUEL DEL SATÉN - НИКЕЛЬ САТИНИРОВАННЫЙ

DDA736AR P 5.4695

RAME - COPPER - KUPFERFOLIE - CUIVRE - COBRE - МЕДЬ

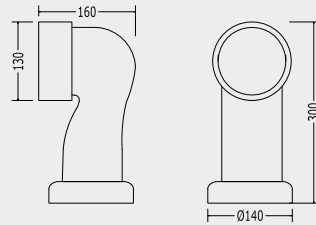

IBRC

**IBRC**

BIANCO - WHITE - WEISS - BLANC - BLANCO - БЕЛАЯ

P 2.0890

2IBRCBL

NERO - BLACK - SCHWARZ - NOIR - NEGRO - ЧЕРНАЯ

P 2.4415

RACCORDO CERAMICO PER SCARICO A TERRA

FLOOR CERAMIC COLLECTOR FOR W.C. PAN
 KERAMISCHER ANSCHLUSS FÜR ABFLUSSLEITUNG/BODEN
 RACCORD CÉRAMIQUE POUR ÉVACUATION AU SOL
 RACOR CERAMICO PARA SALIDA A TIERRA
 КОЛЕНО ДЛЯ УНИТАЗА

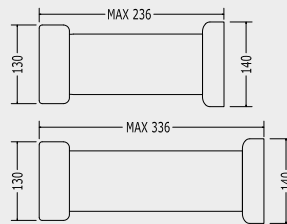

IBRCM236

**IBRCM236**

BIANCO - WHITE - WEISS - BLANC - BLANCO - БЕЛАЯ

P 2.0890

2IBRCM236BL

NERO - BLACK - SCHWARZ - NOIR - NEGRO - ЧЕРНАЯ

P 2.4415

IBRCM336

BIANCO - WHITE - WEISS - BLANC - BLANCO - БЕЛАЯ

P 2.0890

2IBRCM336BL

NERO - BLACK - SCHWARZ - NOIR - NEGRO - ЧЕРНАЯ

P 2.4415

RACCORDO CERAMICO PER SCARICO A PARETE

WALL CERAMIC COLLECTOR FOR W.C. PAN
 KERAMISCHER ANSCHLUSS FÜR ABFLUSSLEITUNG/WAND
 RACCORD CÉRAMIQUE POUR ÉVACUATION AU MUR
 RACOR CERAMICO PARA SALIDA A PARED
 ФАСОННАЯ ЧАСТЬ ДЛЯ УНИТАЗА

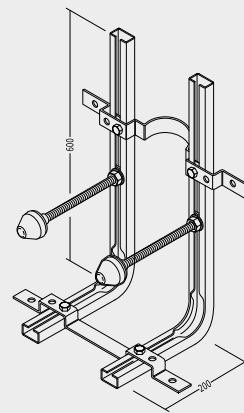

DE1026

**DE1026**

P 1.2735

SISTEMI PREMONTATI PER VASI E BIDET SOSPESI

MOUNTING SYSTEM FOR WALL-HUNG W.C. PAN AND BIDET
 BEFESTIGUNGSSYSTEM FÜR WANDHÄNGENDE W.C. UND BIDET
 SYSTEME DE FIXATION POUR W.C. ET BIDET SUSPENDUS
 SISTEMA DEL MONTAJE PARA W.C. Y BIDÉ SUSPENDIDOS
 ТРАВЕРСЫ ДЛЯ ПОДВЕСНЫХ УНИТАЗОВ И БИДЕ

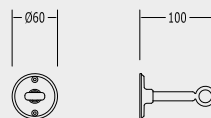

DE1070CR

**DE1070CR**

CROMO - CHROME - CHROM - CHROME - CROMO - ХРОМ

P 1.2500

DE1070OTORO CHIARO - LIGHT GOLD - HELLGOLD - OR CLAIR - ORO CLARO
СВЕТЛОЕ ЗОЛОТО

P 1.6500

DE1070NKNICKEL LUCIDO - POLISHED NICKEL - POLIERNICKEL - NICKEL POLI
NIQUEL LUCIDO - НИКЕЛЬ БЛЕСТЯЩИЙ

P 1.6500

ACCESSORIO PER PULL E CATENA

ACCESSORY FOR PULL AND CHAIN
 ZUBEHÖR FÜR PULL UND KETTE
 ACCESSOIRE POUR PULL ET CHAÎNE
 COMPLEMENTO PARA PULL Y CATENA
 АКССУАР ДЛЯ РУЧКИ С ЦЕПОЧКОЙ

